

# KAYSUN

Catalogo 2026  
Sistemi HVAC





Ispirazione, Innovazione, Evoluzione

# Indice Generale

## Catalogo Climatizzazione ed Energia Maggio 2026



### Gamma Residenziale

#### Suite

Suite 1x1	30	Multisistema	44
Casual	32	Unità esterna	46
Silver	34	Unità esterna HR	49
Prodigy PRO	36	Unità interne	50
Prodigy PRO LT	38	Sistemi Combinati	52
Onnix 2.0	40	Comandi e gli accessori compatibili	54
Consolle Doppio Flusso	42	Referenze	56



### Gamma Acqua Calda Sanitaria

#### Aquatix

Aquantia KHPIS-BI PRO	64	Aquantia KHP-MO HT HP	88
Aquantia KHPMS-BI PRO	70	Wall Hung Compak	90
Aquantia EVO	72	Compak da pavimento	92
Aquantia EVO Wall	74	Compak	94
Aquantia KHPS-MO	76	Serbatoio per Acqua Calda Sanitaria	96
Aquantia KHPS-MO PRO HP	79	Altri complementi per la gamma	
Aquantia KHP-MO HT	80	Aquantia	97
Polar	84	PdC Piscina KSWP	100
Aquantia KHP-MO PLUS HT	86	Referenze	102



### Gamma Commerciale

#### Zen

Canalizzati	110	AHUKZ LCAC	126
Cassetta 600x600	114	Twins/Triple/Double Twins	128
Cassetta Superslim 840x840	116	Comandi e gli accessori compatibili	132
Pavimento/Soffitto	120	Referenze	134
Colonna	124		

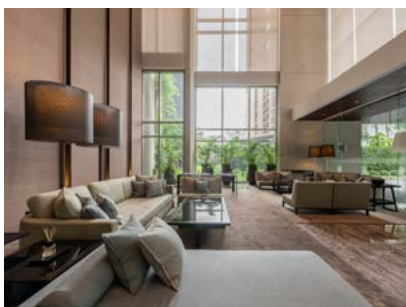

### Alta Potenza Gamma Commerciale

#### Zen High Capacity

Serie Magnus	140	Magnus Multi Vertical GC	152
Magnus Multi Ducts	144	Magnus KAHU	154
Magnus Multi Cassettes	146	Comandi e gli accessori compatibili	158
Magnus Vertical GC	150	Referenze	160



## Gamma Industriale VRF

### Amazon

Mini Amazon Hybrid	168	Unità a pavimento	202
Mini Amazon S8	170	Unità a parete	204
Amazon Unitario FD	172	Soffitto/Pavimento	206
Amazon S9 R-32	176	KAHU	208
Amazon Unitario	178	KRE	210
Amazon VI	180	Modulo Idraulico ad Alta Temperatura	212
Amazon IV HR	184	Modulo Idraulico Integrato	214
Unità Interne	186	Kit DHW Hybrid	216
Canalizzati	188	Canalizzati per Mini VRF Ibridi	
Canalizzati a Media Prevalenza	190	Amazon	218
Canalizzati ad Alta Prevalenza	192	Mini Amazon Ibrido Cassette	220
Verticale Grande Capacità	194	Accessori	222
Cassetta Compatta 600x600	196	Compatibilità di protocollo	223
Cassetta 840x840	198	Comandi e gli accessori compatibili	224
Cassetta a 1 Via	200	Referenze	226



## Gamma Chillers

### Nexus

Minichillers Full DC Inverter R-32	234	Refrigeratori Modulari Full DC Inverter	244
Aquantia KHPS-MO PRO HP	236	Pompa di calore modulari Full DC	
Aquantia KHP-MO PLUS HT	238	Inverter	246
Aquantia KHP-MO HT HP	240	Kem XL	248
Aquantia HT HP Large	242	Referenze	250

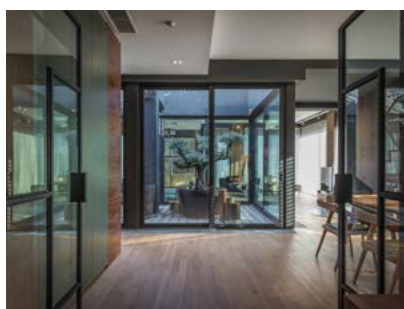

## Gamma Unità Terminali ad Aqua

### Fancoils

Pavimento/Soffitto 2ª Generazione	258	Canalizzati 4T D3	268
A parete	260	Canalizzati a media pressione	270
Cassette 600x600	262	Canalizzati ad alta pressione	272
Cassette 840x840	264	Comandi Fancoils	274
Canalizzati 2T D3	266	Referenze	276



## Gamma Sistemi di Comando

### Controls

Comandi senza filo	282	Kit di estensione XYE	295
Comandi con filo	284	Ripetitore Powercom	296
Comandi touch centralizzati S8	288	Scheda di espansione	297
Comandi touch centralizzati S6	290	Accessori	298
KCC-64 Cloud	292	Referenze	300
Sistema di Integrazione BMS	294		

∨  
**+60 anni**  
di storia  
∧

  
**+600**  
dipendenti

  
**+15**  
strutture distribuite  
su tutto il territorio  
nazionale

€  
**+300**  
milioni  
di fatturato



# frigicoll

## Chi siamo

Il Gruppo Frigicoll è un'azienda a conduzione familiare giunta alla terza generazione, pioniera nell'introduzione di soluzioni tecnologiche di marchi leader a livello mondiale nei settori della climatizzazione, del trasporto refrigerato, dell'ospitalità, della refrigerazione industriale e degli elettrodomestici.

Fondata oltre 60 anni fa, l'azienda opera in Spagna, Francia e Portogallo, conta oltre 600 dipendenti e registra un fatturato annuo superiore a 300 milioni di euro.



### I nostri valori

Il nostro percorso si è sempre contraddistinto per l'impegno a offrire al mercato prodotti di altissima qualità, affidabilità, rapporti stretti con i clienti ed eccellenza nel servizio clienti, oltre che per la costante volontà di migliorare e innovare: tutti aspetti che ci hanno resi un punto di riferimento nel settore. Forti di una lunga tradizione nella fornitura di soluzioni integrate di alta qualità, guardiamo al futuro con la volontà di continuare a ricercare soluzioni tecnologiche innovative e sostenibili.



### CSR

Frigicoll considera la responsabilità sociale d'impresa uno dei suoi pilastri fondamentali e, pertanto, porta avanti azioni volte alla crescita e all'impegno sociale dei propri dipendenti, nonché iniziative che contribuiscono a un mondo migliore, più equo e più sostenibile.

# La nostra storia

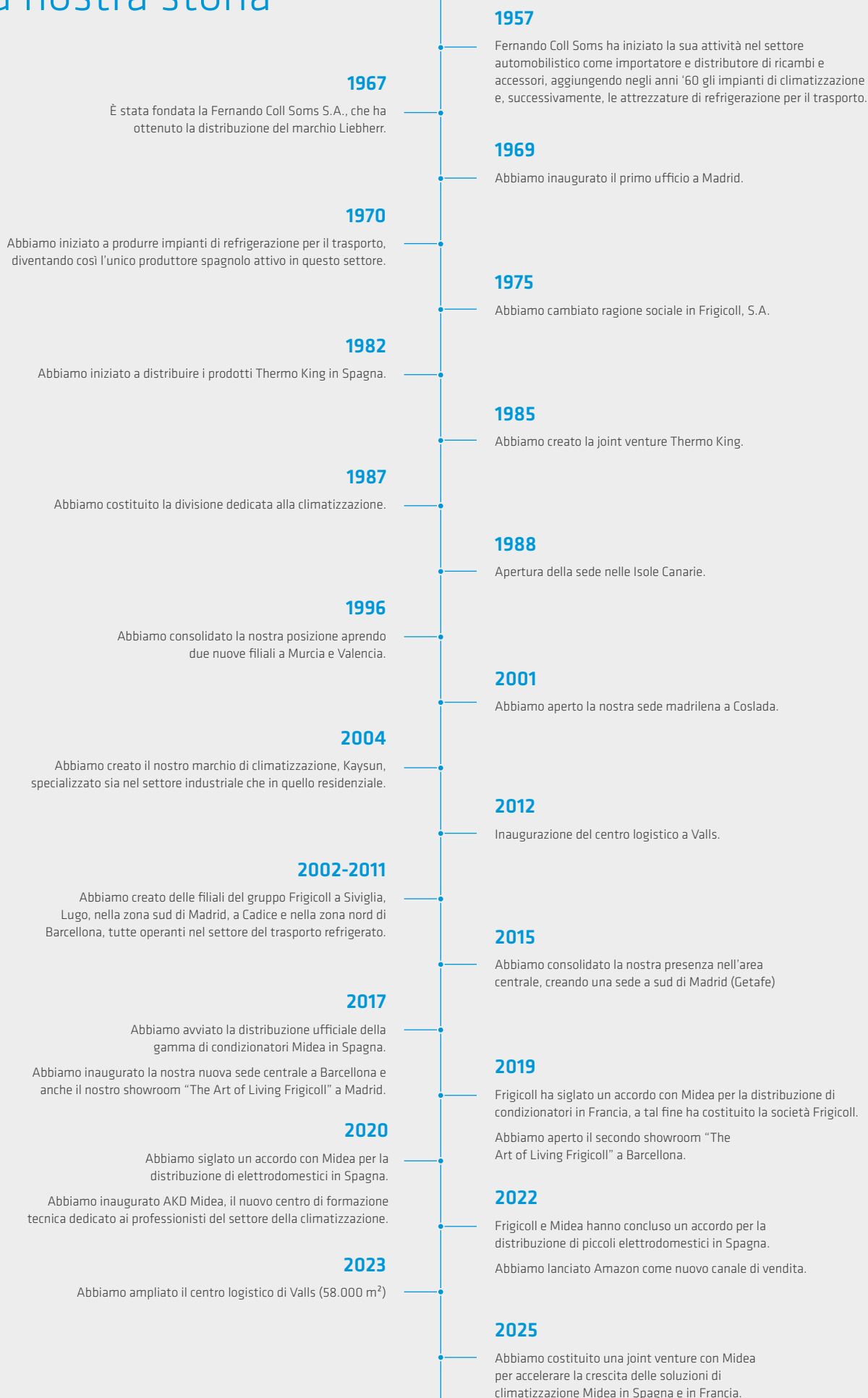

# Divisioni

## Tranporto



Frigicoll offre sistemi di refrigerazione per il trasporto e la distribuzione di prodotti deperibili, impianti di climatizzazione per autobus e pullman, container refrigerati mobili e soluzioni per il trasporto di prodotti farmaceutici. È il concessionario ufficiale del marchio Thermo King per la Spagna e il Portogallo e offre inoltre assistenza tecnica attraverso la propria rete di officine, oltre a servizi correlati che coprono l'intero territorio della Spagna e del Portogallo, con un servizio continuo 24 ore su 24, 365 giorni all'anno.

### THERMO KING

Inventore del sistema di refrigerazione per il trasporto.

### COLDTAINER

Un pioniere nel settore dei container refrigerati mobili.

## Ristorazione e refrigerazione



Forniamo macchinari all'avanguardia e di alta qualità per l'esposizione e la conservazione di prodotti deperibili, oltre ad attrezzature professionali per la cucina destinate al settore della ristorazione e alle collettività, quali ospedali e istituti scolastici.

### Ristorazione

#### LAINOX

Forni misti con la gamma più ampia e tecnologicamente avanzata sul mercato.

#### FIREX

Sistemi di cottura per l'industria alimentare e la ristorazione collettiva.

#### COMENDA

Uno dei leader mondiali nel settore delle lavastoviglie professionali.

#### LIEBHERR

Specialista in frigoriferi e congelatori professionali di alta qualità, compresa la gamma da laboratorio.

E i seguenti marchi:











### Refrigerazione

#### frigicoll

Gamma completa di soluzioni di refrigerazione per il settore commerciale.

#### DORIN

Gamma completa di compressori per la refrigerazione di alta qualità.

#### arneg PORTUGUESA

Gamma completa di soluzioni per pannelli e porte refrigerate.

## Elettrodomestici



Frigicoll offre tutte le categorie di elettrodomestici necessarie per arredare completamente una cucina domestica con il marchio Midea. Midea vanta un ampio portafoglio di prodotti e tecnologie innovative che le hanno permesso di figurare in prestigiose classifiche come la Forbes Top 500, che elenca le aziende più grandi al mondo in termini di fatturato. Al fine di garantire sempre la massima soddisfazione dei clienti, Midea dispone di una notevole capacità produttiva, investe costantemente nell'innovazione e mantiene standard di eccellenza senza pari.

### 

Il marchio numero uno al mondo nel settore degli elettrodomestici intelligenti\*



\*Fonte dei dati: Euromonitor International (Shanghai) Ltd. Dati relativi al volume delle vendite globali per marchio di elettrodomestici intelligenti (vendite OBM) nel 2024. Per elettrodomestici si intendono i prodotti elettrici di uso domestico, tra cui, ad esempio, condizionatori, frigoriferi, lavatrici e robot aspirapolvere. Si definiscono elettrodomestici intelligenti quelli che possono essere collegati tramite dispositivi di comunicazione wireless integrati in uno smartphone o in un terminale intelligente per interagire con gli utenti. Ricerca condotta a febbraio 2025.

## Midea Frigicoll HVAC Spain



### Una nuova joint venture per guidare il futuro della climatizzazione

Midea, leader tecnologico globale e uno dei maggiori produttori mondiali di climatizzatori, e Frigicoll, azienda a conduzione familiare specializzata in soluzioni tecnologiche avanzate, hanno unito le forze in una nuova joint venture: Midea Frigicoll HVAC Spain. Questo accordo strategico rafforza una collaborazione che dura da oltre 20 anni e accelera la crescita del marchio in Spagna e in Francia. La nuova società è stata fondata con un obiettivo ben preciso: promuovere soluzioni di climatizzazione innovative, altamente efficienti e rispettose dell'ambiente per i settori residenziale, commerciale e industriale. Grazie a questa integrazione, Midea Frigicoll HVAC Spain dispone di un proprio team dedicato all'assistenza tecnica, allo sviluppo commerciale, al marketing e alle operazioni, garantendo così un servizio più personalizzato, rapido e specializzato per installatori, distributori e clienti finali.



Midea - L'azienda numero uno al mondo nel settore della climatizzazione\*



Wide range of products and high technological innovation.



\*Fonte: Euromonitor International (Shanghai) Limited; Home Appliances 2026 ed., volume delle vendite al dettaglio in unità, dati del 2025

## Pezzi di ricambio



Frigicoll dispone di una divisione dedicata ai ricambi che mira a offrire un servizio di altissimo livello, comprendente consegne in 24 ore, consulenza tecnica e assistenza telefonica specializzata per ogni prodotto, al fine di mantenere il prestigio e l'eccellenza dei prodotti rappresentati.

### Pezzi di ricambio originali Frigicoll

- » Magazzino di logistica automatizzato di 2.500m<sup>2</sup>.
- » + 30,000 referenze in stock
- » + 200 spedizioni giornaliere
- » + 400,000 apparecchiature consegnate all'anno.

## Assistenza post-vendita



E per garantire la qualità del servizio lungo tutta la sua catena del valore, Frigicoll dispone nell'area post-vendita di un team tecnico altamente specializzato, per favorire la risoluzione rapida ed efficace di qualsiasi imprevisto.

### Post-vendita di Frigicoll

- » Certificazione ISO 9001 e ISO 14001.
- » +170 punti di assistenza tecnica. Distribuiti su tutta la penisola, nelle Isole Canarie e in Portogallo, oltre a 11 centri di assistenza.
- » Assistenza continua per tutto l'anno (24/7 nella divisione trasporti).

## “Un **Team** consolidato”

Da oltre 60 anni, in Frigicoll abbiamo sempre lavorato in collaborazione con i marchi più prestigiosi nelle diverse aree commerciali che costituiscono la società. In tutti i progetti, il nostro ufficio tecnico ha coniugato l'alta qualità dei nostri impianti con la sua esperienza professionale, per ottenere i migliori risultati. Oggi costruiamo impianti emblematici sia per le loro soluzioni tecnologiche sia per la rilevanza sociale.

Con una lunga storia alle spalle, il nostro settore climatizzazione è orgoglioso di trasmettere allo sviluppo continuo del marchio Kaysun, che giorno dopo giorno si consolida a livello nazionale e internazionale, tutte le conoscenze acquisite insieme ai migliori.

Il nostro obiettivo è chiaro, continuare a fornire le migliori soluzioni in ambito residenziale e industriale, con proposte complete, garantite da una vasta gamma di prodotti in costante evoluzione. Ci manteniamo perciò fedeli alla nostra filosofia di marchio basata sull'incontro tra tecnologia, efficienza, costi e garanzia.

Siamo convinti che il miglior modo di spiegare perché Kaysun stia diventando un referente nel settore è invitarvi a conoscere il nostro lavoro.

Grazie di accompagnarci.

La vostra fiducia è la nostra guida.



# “10 caratteristiche che ci differenziano”



## Garanzia Frigicoll

Frigicoll è conosciuta per i suoi prodotti di alta qualità e la vasta esperienza in un servizio post vendita eccellente. KAYSUN, come marchio proprio della società, è stato sviluppato con gli standard di qualità e di innovazione tecnologica che da sempre ci caratterizzano.



## Massima affidabilità delle nostre apparecchiature

Garantiamo unità di lunga durata, grazie a materiali di prima qualità. Ciò ci consente di assicurare un **uso minimo** delle garanzie dei nostri dispositivi.



## ISO 9001 / ISO 14001

La qualità dei nostri prodotti e la tutela dell'ambiente sono due pilastri fondamentali per KAYSUN. Siamo orgogliosi di aver ottenuto la **ISO 9001** e la **ISO 14001**, con il marchio Frigicoll.



## Vasta gamma

Offriamo **soluzioni globali per qualsiasi impianto** grazie alla varietà di prodotti delle nostre gamme. Da split residenziali, alle più complesse unità terminali ad acqua, passando per barriere, recuperatori, VRF, refrigeratori e apparecchiature di acqua calda sanitaria.



## Progetti completi

Il nostro team di tecnici esperti realizza progetti completi di climatizzazione e ventilazione specifici per ogni cliente, consentendoci di adattarci a qualsiasi spazio ed esigenza. Questo servizio è completato dalla consulenza personalizzata per garantire la corretta esecuzione dei nostri impianti.



## Tecnologia all'avanguardia

Guardiamo la futuro applicando le ultime tecnologie in tutti i nostri dispositivi. Includiamo funzioni che migliorano dai consumi energetici, alla praticità e comodità, come nel caso del **pannello motorizzato** nelle unità a cassetta.



## Comando intelligente

Grazie ai nostri dispositivi di **comando intelligente**, offriamo benessere e comodità in qualsiasi impianto. Il dispositivo K01-WIFI è la prima soluzione intelligente per le nostre apparecchiature, poiché consente di programmare e di gestire i dispositivi di aria condizionata fuori e dentro casa.



## Preoccupati per l'ambiente

I nostri apparecchi sono quasi interamente fabbricati con **materiali riciclabili**. Abbiamo ridotto al massimo il consumo in STANDBY, oltre a migliorare l'efficienza di consumo a pieno rendimento dei nostri apparecchi, favorendo anche il risparmio energetico degli impianti.



## Eccellenza nel servizio post vendita

Con **una soddisfazione assoluta dei nostri clienti del servizio Post Vendita**, lavoriamo per risolvere tutti i problemi il più velocemente possibile. Disponiamo di un team di professionisti esperti che lavorano per voi.



## La migliore gestione di ricambi del settore

Conosciamo l'importanza dei dispositivi di climatizzazione nei nostri impianti e offriamo un **servizio di pezzi di ricambio eccellente, leader del settore**. Garantiamo un impegno assoluto e soluzioni immediate.

# ErP - Prodotti legati all'energia

Il 26 settembre 2015 sono entrati in vigore i Regolamenti Delegati ErP (Energy related Products) ovvero "prodotti connessi all'utilizzo di energia", aventi lo scopo di ridurre il consumo energetico e premiare le soluzioni più efficienti.

I regolamenti interessano i generatori di calore per il riscaldamento degli ambienti, gli apparecchi per la produzione di acqua calda sanitaria e i sistemi composti da più elementi in combinazione:

- Tutti gli apparecchi con potenza termica nominale fino a 400 kW e i bollitori fino a 2000 litri devono rispettare i requisiti per la progettazione ecocompatibile, anche sulla base di valori minimi di efficienza energetica stagionale;
- I soli apparecchi con potenza termica fino a 70 kW e i bollitori fino a 500 litri devono rispettare anche valori massimi di rumorosità (per le pompe di calore) e sono soggetti all'obbligo di etichettatura energetica.

I sistemi specializzati di Kaysun superano ampiamente gli stretti requisiti di queste direttive.

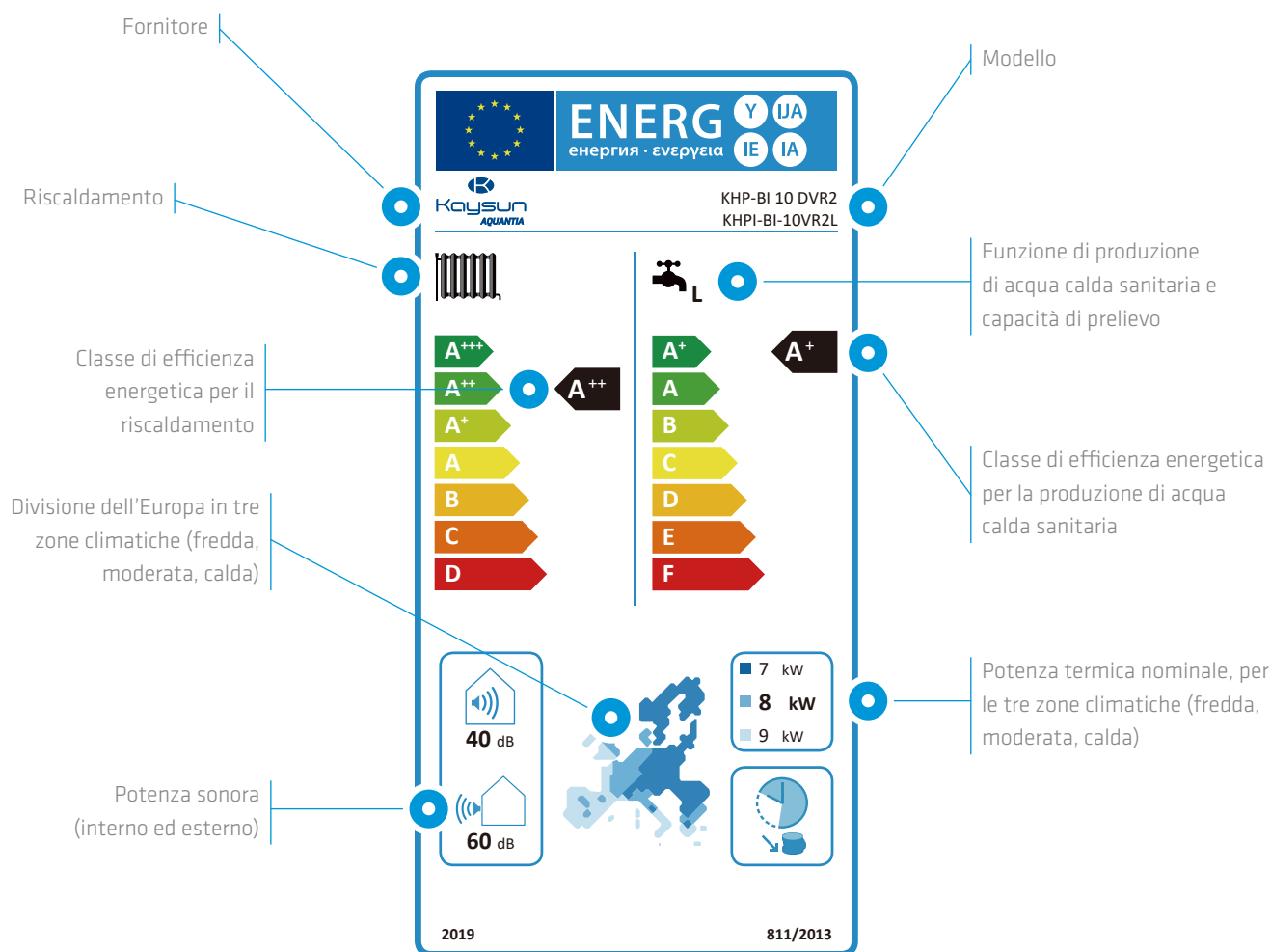

## ETICHETTA DI PRODOTTO

Indica l'efficienza energetica stagionale di un prodotto secondo una scala che va dalla A+++ alla D: distingue l'efficienza per il riscaldamento da quella per la produzione di acqua calda sanitaria (ACS), riportandole entrambe nel caso di prodotti che

possono fornire entrambi i servizi. It also reports other useful information such as capacity and consumption in the various climate zones, noise levels, etc.

## ETICHETTA DI SISTEMA

Indica l'efficienza energetica per il sistema installato.

Un sistema è l'insieme di singoli prodotti, in qualsiasi combinazione, funzionanti come un insieme.

Ad esempio una pompa di calore, una caldaia, un impianto solare termico e un controllo elettronico d'impianto, se funzionano come un sistema unico hanno prestazioni energetiche che possono essere calcolate come combinazione dei singoli componenti.

L'approccio di sistema completo di Kaysun, che si basa sui benefici energetici della ventilazione meccanica controllata con recupero termodinamico e della regolazione di tutto l'impianto, permette il raggiungimento di efficienze stagionali superiori a quanto previsto dalle vigenti direttive.

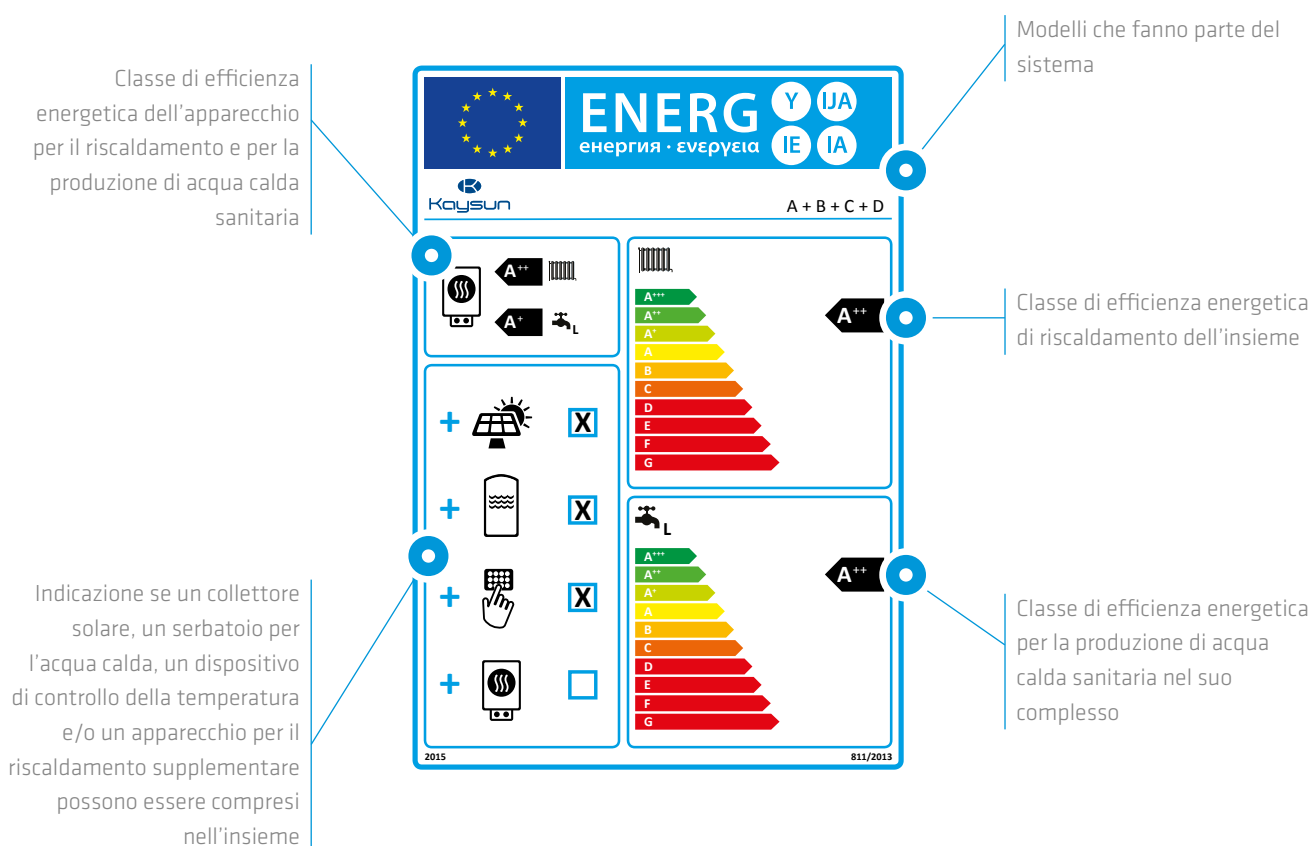

### ErP

Tutte le apparecchiature presenti nel nostro catalogo sono conformi ai requisiti dello standard ErP per rispettare i protocolli internazionali di riduzione delle emissioni di CO<sub>2</sub>.



### Keymark







KEYMARK è un marchio riconosciuto in molti Paesi europei che incentiva l'installazione di pompe di calore per il riscaldamento e la produzione di acqua calda sanitaria. I Paesi che riconoscono il marchio e i certificati dei prodotti sono disponibili sul sito <https://keymark.eu/en/products/heatpumps/heat-pumps>.







### Eurovent

Kaysun/Frigicoll partecipa ai programmi di certificazione EUROVENT per abitazioni, fan coil, chiller e VRF. I prodotti inclusi sono elencati nella guida ai prodotti certificati EUROVENT e sul sito web [www.eurovent-certification.com](http://www.eurovent-certification.com). I programmi si applicano a chiller e pompe di calore fino ai limiti determinati dallo scopo di ciascun programma.

# Suite | Gamma residenziale

SUITE 1X1			kW								
Refrig.	Gamma		2.0	2.6	2.8	3.5	4.2	4.8	5.2	6.2	7.1
R-32	Casual p. 32			•		•			•		•
	Silver p. 34	 <b>NUOVO</b>		•		•			•		•
	Prodigy PRO p. 36			•		•			•		•
	Prodigy PRO LT p. 38			•		•					
	Onnix 2.0 p. 40			•		•			•		
	Consolle Doppio Flusso p. 42			•		•			•		

MULTISPLIT			kW													L	
Refrig.	Gamma	N° IDU	2.0	2.6	2.8	3.5	4.2	4.8	5.2	6.2	7.1	7.8	8.0	10.5	12.0	100	190
R-32	Unità esterna p. 46	2 3 4 5					•		•	•		•	•	•	•		
	Casual p. 50		•	•		•			•		•						
	Silver p. 50	 <b>NUOVO</b>		•		•			•		•						
	Prodigy Pro p. 50			•		•			•		•						
	Onnix 2.0 p. 50			•		•			•								
	Consolle Doppio Flusso p. 51			•		•		•									
	Cassetta 600x600 e 840x840 p. 51			•	•		•		•		•						
	Canalizzati p. 51			•	•		•		•		•						
	Multi Hybrid HR p. 51															•	•

# Aquatix | Gamma acqua calda sanitaria

Refrig.	Gamma	kW														L								
		4	6	7	8	9	10	12	14	16	18	20	22	26	30	35	40	80	100	150	190	240	270	300
R-32	Aquantia KHPIS-BI PRO p. 64	●	●		●		●	●	●	●	●	●									○	○		
	Aquantia KHPMS-BI PRO p. 70	●	●		●		●																	
	Aquantia EVO p. 72								●	●	●	●												
	Aquantia EVO Wall p. 74								●	●	●	●												
	Aquantia KHPS-MO p. 76	●	●		●		●	●	●	●	●	●												
	Aquantia KHPS-MO PRO HP p. 79													●		●	●	●						
	PdC Piscina KSWP p. 100			●		●			●		●		●			●								
R-290	Aquantia KHP-MO HT p. 80	●	●		●		●	●	●	●	●	●												
	Polar p. 84						●		●		●													
	Aquantia KHP-MO PLUS HT p. 86													●		●								
	Aquantia KHP-MO HT HP p. 88														●	●	●	●						

● Monofase | ● Trifase | ○ Per consultare

Refrig.	Gamma	L								
		80	100	150	190	200	240	270	300	475
R-134A	Compak p. 94				●					
R-290	Wall Hung Compak p. 90	●	●	●						
	Compak da pavimento p. 92				●				●	
	Serbatoio per Acqua Calda Sanitaria p. 96									

● Monofase | - Senza alimentazione







# Zen | Gamma commerciale

SISTEMI 1X1		kW										
Refrig.	Gamma	2.6	3.5	5.2	7.1	9.0	10.5	12	14	16		
R-32	Canalizzati p. 110 	●	●	●	●	●	●	●	●	●	●	
	Cassetta 600x600 p. 114 	●	●	●								
	Cassetta Superslim 840x840 p. 116 				●	●	●	●	●	●	●	
	Pavimento/ Soffitto p. 120 				●	●	●			●	●	
	Colonna p. 124 										●	
	AHUKZ LCAC p. 126 	●	●	●	●	●	●	●	●	●	●	

# Zen High Capacity | Gamma commerciale

Refrig.	Gamma	Protocollo	Max. static pressure	kW									
				20	22	26	28	33	40	45	50	56	
R-410A	Serie Magnus p. 140 	S6/S8	400 Pa	●	●		●	●	●	●			●
	Magnus Multi Ducts p. 144 	S8	400 Pa							●	●		●
	Magnus Multi Cassettes p. 146 	S6/S8	50 Pa	●			●			●			●
	Magnus Vertical GC p. 150 	S6/S8	400 Pa		●		●	●			●		●
	Magnus Multi Vertical GC p. 152 	S8	400 Pa								●		●
	Magnus KAHU p. 154 	S6/S8			●	●		●	●	●	●		●

# Amazon | Gamma industriale VRF

UNITÀ ESTERNE			kW											
Refrig.	Gamma	Generazione	7	9	12	14	16	18	20	22	25	26	28	
R-32	Mini Amazon Hybrid p. 168 	S6/S8	●	●	●	●	●							
	Mini Amazon S8 p. 170 	S8						●						
	Amazon S9 R-32 p. 176  <span>NUOVO</span>	S9										●		●
R-410A	2 TUBI	Amazon Unitario FD p. 172 	S6/S8						●	●	●		●	
		Amazon Unitario p. 178 	S8											●
	3 TUBI	Amazon VI p. 180 	S8											●
		Amazon IV HR p. 184 	S6								●			●

● Monofase | ● Trifase | ○ Combinabile

kW															
33	40	45	50	56	61	67	78	90	95	100	150	183	200	244	270
●	●	●													
●	●	●	●	●	●										
		●	●	●		●	●	●							
●	●	●		●	●	●	●	●	○	○	○	○	○	○	○
●	●	●	●	○	○	○	○	○	○	○	○				

# Amazon | Gamma industriale VRF

UNITÀ INTERNE				kW						
Gamma	Generazione	Pressione statica	1.5	1.7	2.2	2.8	3.6	4.5	5.6	7.1
Canalizzati p. 188 	S8	50 Pa	●		●	●	●	●	●	●
Canalizzati a Media Prevalenza p. 190 	S8	160 Pa			●		●	●		●
Canalizzati ad Alta Prevalenza p. 192 	S8	400 Pa								
Verticale Grande Capacità p. 194  <b>NUOVO</b>										
Cassetta Compatta 600x600 p. 196 	S8	30 Pa	●		●	●	●	●	●	
Cassetta 840x840 p. 198 	S8	50 Pa							●	●
Cassetta a 1 Via p. 200  <b>NUOVO</b>	S8	-			●		●			●
Unità a pavimento p. 202  <b>NUOVO</b>	S8	-			●		●		●	
Unità a parete p. 204 	S8	-	●		●	●	●	●	●	
Soffitto/Pavimento p. 206 	S8	-							●	
KAHU p. 208 	S8	-		●	●	●	●	●	●	●
Modulo Idraulico ad Alta Temperatura p. 212 	S6R	-								
Modulo Idraulico Integrato p. 214 	Mini Amazon Hybrid	-								
Kit DHW Hybrid p. 216 										
Canalizzati per Mini VRF Ibridi Amazon p. 218 	Mini Amazon Hybrid	-			●	●	●		●	●
Mini Amazon Ibrido Cassette p. 220 	Mini Amazon Hybrid	-			●	●	●		●	

RECUPERATORI DI CALORE		m³/h						
Gamma		150	300	360	500	700	740	800
KRE p. 210 					●			●

kW													L	
8	9	10	11	12	14	16	20	25	28	40	45	56	190	240
	•			•	•	•								
							•	•	•	•	•	•		
								•	•		•	•		
•		•	•		•	•								
•														
•														
	•				•									
•	•	•	•	•	•	•	•	•	•	•	•	•		
					•									
													•	•
													•	•
	•		•		•									

m³/h									
1000	1200	1400	1500	2000	2200	2300	2900	3200	4200
•			•	•					

# Nexus | Gamma chillers

Refrig.	Gamma	Version	Compressor type	kW									
				5	7	9	12	14	16	18	22	26	
R-32	Minichillers Full DC Inverter R-32 p. 234 	Heat Pump	DC Inverter	●	●	●	●●	●●	●●				
	Aquantia KHPS-MO PRO HP p. 236 	Heat Pump	DC Inverter								●	●	●
	Refrigeratori Modulari Full DC Inverter p. 244 	Heat Pump	DC Inverter										
	Pompa di calore modulari Full DC Inverter p. 246 	Heat Pump	DC Inverter										
	<b>NUOVO</b> Kem XL p. 248 	Heat Pump	DC Inverter										
R-290	<b>NUOVO</b> Aquantia KHP-MO PLUS HT p. 238 	Heat Pump	Evi DC Inverter								●	●	
	Aquantia KHP-MO HT HP p. 240 	Heat Pump	Evi DC Inverter										●
	<b>NUOVO</b> Aquantia HT HP Large p. 242 	Heat Pump	Evi DC Inverter										

● Monofase | ● Trifase | ○ Per consultare

kW																	
30	35	40	50	60	65	70	75	90	110	130	140	190	220	260	350	375	400
•																	
								•									
			•		•		•		•		•						
												•	•	•	•	•	•
•	•	•															
			•	•			•										

# Fancoils | Gamma unità terminali ad acqua

Gamma	Fan	Pressione statica	kW										
			1.5	2	2.5	3	3.5	4	5	6	6.5	7	
Pavimento/ Soffitto 2 <sup>a</sup> Generazione p. 258 	DC	-		●				●	●				●
A parete p. 260 	DC	-			●				●	●			
Cassette 600x600 p. 262 	DC	-			●	●			●				
Cassette 840x840 p. 264 	DC	-								●	●		
Canalizzati 2T D3 p. 266 	DC	50 Pa					●			●	●		●
Canalizzati 4T D3 p. 268 	DC	50 Pa			●			●		●		●	
Canalizzati a media pressione p. 270 	AC/ EC	120 Pa											●
Canalizzati ad alta pressione p. 272 	AC/ EC	150 Pa											●

● 2 tubi | ● 4 tubi | ○ Per consultare

kW																	
8	9	10	11	12	13	14	15	16	17	18	20	21	22	25	30	35	40
●●			●														
	●		●														
●		●															
		●			●		●		●								
●				●			●		●	●	●	●	○	○	○	○	○

# Descrizione delle icone

## ENERGIA



**A+ SCOP** Classificazione dell'efficienza energetica secondo il rendimento stagionale in modalità riscaldamento.



**A++ SCOP** Classificazione dell'efficienza energetica secondo il rendimento stagionale in modalità riscaldamento.



**A+ SEER** Classificazione dell'efficienza energetica secondo il rendimento stagionale in modalità raffreddamento.



**A++ SEER** Classificazione dell'efficienza energetica secondo il rendimento stagionale in modalità raffreddamento.



**A+++ SEER** Classificazione dell'efficienza energetica secondo il rendimento stagionale in modalità raffreddamento.



**SCOP 4.0** L'impianto ha un rendimento della pompa di calore superiore a SCOP 4.0.



**SCOP 4.6** L'impianto ha un rendimento della pompa di calore superiore a SCOP 4.6.



**SUPPORTO SOLARE TERMICO** Unità compatibili con supporto solare termico per una maggiore efficienza di installazione.



**SMART GRID READY** Unità con tecnologia Smart Grid, per una maggiore efficienza di installazione.

## REFRIGERANTE



**REFRIGERANTE R-134A** L'unità funziona con gas refrigerante ecologico R-134A.



**REFRIGERANTE R-290** L'unità funziona con gas refrigerante ecologico R-290.



**REFRIGERANTE R-32** L'unità funziona con gas refrigerante ecologico R-32.



**REFRIGERANTE R-410A** L'unità funziona con gas refrigerante ecologico R-410A.



**REFRIGERANTE R-454C** L'unità funziona con gas refrigerante ecologico R-454C.

## TECNOLOGIA



**ACQUA CALDA SANITARIA** Sistema che produce acqua calda sanitaria e riscaldamento attraverso pannelli radianti.



**COMPRESSORE DC INVERTER** Consente di regolare la potenza del compressore, fornendo un ottimo controllo e un funzionamento estremamente efficiente.



**CONTROLLO DELLA CONDENZA** Consente che il sistema possa lavorare a freddo anche con basse temperature esterne.



**KIT IDRONICO** Kit idronico completo incorporato.



**K-ION** Tecnologia di ionizzazione bipolare attiva che neutralizza virus e batteri.



**SEGNALE DI INGRESSO 0-10 V** Unità compatibile con sistemi di controllo 0-10 V.



**RECUPERO A FLUSSO INCROCIATO** L'unità dispone di un recupero a flusso incrociato ad alta efficienza.



**RECUPERO ROTATIVO** L'unità dispone di un recupero rotativo ad alta efficienza.



**RAFFREDDAMENTO E RISCALDAMENTO** I nostri apparecchi dispongono di aria condizionata e pompa di calore.



**TECNOLOGIA 3D** Impianto estremamente efficiente che sfrutta l'energia solare mediante un pannello solare.



**VENTILATORE ESTERNO DC INVERTER** L'unità dispone di ventilatore esterno DC Inverter.



**VENTILATORE INTERNO DC INVERTER** L'unità dispone di ventilatore interno DC Inverter.



**FREECOOLING** L'unità dispone di una funzione freecooling.



**FILTRAZIONE A DOPPIO STADIO** L'unità è dotata di prefiltra e filtro a disco.



**PCO** Ossidazione fotocatalitica.



**GOLDEN FIN** Trattamento ad alta durabilità per ridurre l'impatto delle intemperie e degli ambienti esterni aggressivi.



**INTELLIGENZA ARTIFICIALE** Utilizza un algoritmo di intelligenza artificiale pre-addestrato.



**COMPRESSORE MAGNETICO** L'unità integra un compressore centrifugo a levitazione.

## INSTALLAZIONE E SERVIZIO



**POMPA DI DRENAGGIO** Sistema in grado di drenare condensa fino a 750 mm.



**COMUNICAZIONE A DUE FILI** L'impianto utilizza 2 cavi di comunicazione schermati non polarizzati.



**DIREZIONAMENTO** Il comando è in grado di direzionare le unità interne nel bus di comunicazione.



**HERTZ** Le unità possono funzionare a 50 o 60 Hz.



**TWINS** Sistema di collegamento che consente di combinare due unità interne con una esterna, ciò rende più semplice e conveniente l'installazione.



**INSTALLAZIONE ESTERNA** Unità per installazione all'esterno.



**INSTALLAZIONE INTERNA** Unità per installazione all'interno.

**CONTROLLO**

**COMPATIBILE CON AIRZONE**

Integrazione con Sistemi di controllo Airzones.



**NETHOME PLUS** Una funzionalità che permette di controllare la climatizzazione da remoto con uno smartphone.

**CONFIGURAZIONE TRAMITE PORTA USB**

La porta USB consente di configurare l'unità in pochi secondi ed eseguire la diagnostica per ridurre al minimo i tempi di avvio o manutenzione.



**WiFi** Unità preparata per essere collegata via WiFi mediante applicazione mobile.



**MODBUS** L'unità dispone di un'uscita Modbus per la comunicazione con PC/BMS.



**CONTATTO ON/OFF** L'unità dispone di un contatto ON/OFF che offre la possibilità di effettuare uno stop/start da remoto.

**COMFORT**

**RISCALDAMENTO 8°C** Funzione che evita che la temperatura della stanza scenda al disotto degli 8°C accendendo automaticamente l'unità in modalità riscaldamento fino a raggiungere i 17°C.



**DISPLAY LED** L'unità interna visualizza le informazioni su un display digitale.



**STAND BY** Funzione di pausa dell'unità interna che consente di risparmiare fino all'80% di energia consumando solo 1 W del display LED.



**PULIZIA AUTOMATICA** Funzione dell'unità interna che pulisce automaticamente la batteria della macchina per poter disporre di aria fresca e purificata tutti i giorni.



**MODALITÀ ECO** Funzione del comando che riduce il consumo, offrendo un'alta efficienza energetica grazie alla regolazione automatica della temperatura.



**TASTI A SFIORAMENTO** La pulsantiera del telecomando è tattile.



**BASSO LIVELLO SONORO** I nuovi progressi tecnologici consentono di ridurre il livello sonoro delle unità interne fino a 20 dB.



**MODALITÀ NOTTE** Funzione dell'unità interna che consente di ridurre il livello sonoro durante la notte, per un sonno più tranquillo.



**LAME INDIPENDENTI** L'unità permette di gestire in modo indipendente le 4 lame del pannello.



**CONTROLLO DEL REFRIGERANTE** Un sensore nell'unità esterna e un allarme sul display di quella interna avvisano del rilevamento di una possibile perdita di refrigerante.



**MODALITÀ TURBO** Funzione dell'unità interna in grado di raggiungere la temperatura selezionata in un lasso di tempo molto ridotto.



**POSSIBILITA' DI RIDUZIONE DEL LIVELLO SONORO** Mediante un pannello sandwich da 20mm siamo in grado di abbattere il livello sonoro dei ventilconvettori canalizzati a media e alta pressione.



**DISPLAY SPEGNIBILE** Possibilità di spegnere il display dell'unità interna se necessario.



**MUTE** Possibilità di annullare permanentemente il cicalino dell'unità interna.



**TEMPERATURA DI PRODUZIONE ELEVATA** Produzione di acqua calda ad alta temperatura



**FOLLOW ME** Funzione che adatta la modalità di funzionamento in base al sensore della temperatura del telecomando per mantenere il massimo comfort.



**PROGRAMMATORE SETTIMANALE** Funzione del comando che programma l'accensione/spegnimento dell'unità secondo il giorno e l'ora della settimana.



**MODALITÀ SILENCE** Funzione dell'unità interna in grado di ridurre la pressione sonora utilizzando la velocità più bassa dei ventilatori.



**INTELLIGENT** Permette di cambiare i parametri di configurazione delle unità e di ricavare dati di funzionamento.

**DISTRIBUZIONE DELL'ARIA**

**PRESE D'ARIA MULTIPLE** Questa unità è dotata di quattro prese d'aria di ritorno: superiore, inferiore, destra e sinistra.



**ASPIRAZIONE DELL'ARIA** L'unità interna ha due possibili prese d'aria: superiore e posteriore.



**USCITA DELL'ARIA** L'unità ha due uscite d'aria: superiore e inferiore.



**IMMISSIONE DI ARIA FRESCA** "X %" di aria fresca entra direttamente nell'unità interna attraverso un foro.



**REGOLAZIONE AUTOMATICA DELLE ALETTE** L'unità è in grado di posizionare automaticamente le alette all'angolazione impostata al momento dello spegnimento.



**USCITA DELL'ARIA A 360°** L'unità interna può diffondere il flusso d'aria a 360°, garantendo comfort elevato in ogni angolo della stanza.

**DESIGN**

**COMPATT** I progressi nella progettazione hanno consentito di ridurre le dimensioni delle unità interne ed esterne, senza tralasciare il minimo dettaglio tecnologico.



**MODULARE** Combinabile fino a una potenza di "x" solo collegando tra loro le tubazioni di ingresso e uscita di ciascun modulo.



**SUPERSLIM** La nuova cassetta super "slim" consente l'integrazione in qualsiasi spazio.

**CERTIFICAZIONI**

**EUROVENT**



**KEYMARK**



**ErP** che soddisfa la Direttiva del Parlamento Europeo e del Consiglio dell'Unione Europea, la quale stabilisce i requisiti di progettazione ecocompatibile applicabili ai prodotti che utilizzano l'energia.





## Gamma Residenziale

# Suite

Suite 1x1	30
Casual	32
Silver	34
Prodigy PRO	36
Prodigy PRO LT	38
Onnix 2.0	40
Consolle Doppio Flusso	42
Multisystem	44
Unità esterna	46
Unità esterna HR	49
Unità interne	50
Sistemi Combinati	52
Comandi e gli accessori compatibili	54
Referenze	56

# Suite 1x1 | Gamma Residenziale



Presentazione della nostra gamma di unità residenziali 1x1. Kaysun si sforza di offrire la gamma più completa adatta a tutti i tipi di estetica ed esigenza. Contribuire al massimo benessere dell'utente, all'avanguardia innovativa e con una proposta che soddisfa tutte le esigenze del mercato e contiene gli sviluppi che costituiscono un progresso pionieristico nel settore.

Le unità della gamma residenziale sono conformi alla direttiva ErP (prodotti energetici) dell'UE, offrendo SCOP valori da A ad A+++.

Il marchio desidera consolidare la sua posizione nel mercato offrendo prodotti con un'efficienza energetica stagionale in modalità riscaldamento che è addirittura superiore a 4,6 in SCOP per alcuni dei suoi modelli. Pertanto, non solo osserviamo le attuali direttive sull'efficienza energetica, ma anche le future direttive.



## ▶ MODALITÀ ECO

La tecnologia principale del compressore inverter di Kaysun può controllare l'AC precisamente, mantenendo così efficacemente le prestazioni di prim'ordine dell'AC riducendo al minimo il consumo di energia. La tecnologia riduce anche l'energia persa consentendo al chip di ricevere un segnale più preciso, accurata elaborazione dei dati e invio tempestivo di istruzioni al compressore in operazione. Raggiunge una frequenza ultra stabile con vibrazioni minori.

## ▶ DOPPIO FILTRO

Il doppio sistema di filtraggio elimina a fondo le sostanze nocive, fornendo aria fresca e pulita per te. Il primo prefiltro a densità può prevenire efficacemente le particelle sospese nell'aria. Il secondo filtro a carboni attivi trattiene i gas pericolosi e gli odori fastidiosi.

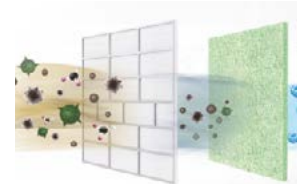

## ▶ GOLDEN FIN

La protezione delle alette è importante in tutti gli scambiatori di calore. La tecnologia Golden Fin è più resistente all'ossidazione e alla corrosione rispetto alle normali alette blu dei condensatori tradizionali. Può prevenire efficacemente la proliferazione e la diffusione dei batteri e resistere a elementi corrosivi.





### COMPRESSORE DC INVERTER DOPPIO ROTATIVO

Le unità esterne della gamma residenziale di Kaysun dispongono di un Compressore DC Inverter doppio rotativo. Grazie al suo design, questo tipo di compressore ad alta efficienza e di dimensioni ridotte diminuisce le vibrazioni in funzionamento e, di conseguenza, il livello acustico dell'unità esterna. Permette inoltre una maggiore regolazione della capacità e del comfort. Questa tecnologia è nota anche con il nome di Twin Rotary.



### WIFI

È possibile controllare le unità Kaysun tramite tablet o smartphone. Senza bisogno di alcun componente aggiuntivo e grazie a una semplice configurazione, le unità possono essere gestite da remoto, con varie opzioni come la programmazione settimanale. È anche possibile controllarle tramite comandi vocali usando Alexa e l'app Google Home.

### 1 W IN STAND-BY

Le apparecchiature 1x1 della gamma Kaysun, quando si trovano in modalità standby, consumano solo 1 W/ora. Questo dato è inferiore fino all'80% di qualsiasi altra unità tradizionale. Ciò si traduce in un grande risparmio energetico per l'utente finale.

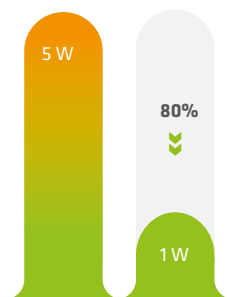

### REFRIGERANTE R-32

Refrigerante con minor coefficiente globale di scambio termico, pertanto, molto più ecologico, dotato di maggiore efficienza energetica, il che si traduce in un miglior rendimento della macchina e risparmio energetico per l'utente.

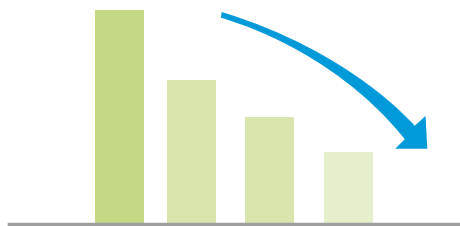

### APPARECCHIATURE A BASSO CONSUMO

Nella ricerca del migliore equilibrio tra efficacia, comfort e risparmio energetico per il cliente, Kaysun monta nelle sue unità soltanto componenti che soddisfano le caratteristiche appropriate per raggiungere questo obiettivo. I principali componenti sono i Compressori DC Inverter Doppio Rotazionale e i ventilatori DC per garantire un consumo minimo e un rendimento massimo.



### PALE DEL VENTILATORE AD ALTA EFFICIENZA E PASSAGGIO D'ARIA

Basato su principi bionici, il design ottimizzato delle pale della ventola di Kaysun può lavorare efficacemente contro la resistenza del flusso d'aria e ridurlo rumore. Insieme al passaggio dell'aria ottimizzato, fornisce il stesso volume del flusso d'aria con il 30% in meno di consumo energetico.

### ICLEAN

Quando la funzione IClean è attivata sull'unità interna Kaysun, il primo passo consiste nel congelare lo scambiatore di calore interno per poi riscaldarlo, in modo da eliminare le particelle che potrebbero essersi depositate. Successivamente, la ventola dell'unità interna inverte il senso di rotazione per eliminare le particelle eventualmente presenti nel filtro.



# Casual



Con un design semplice ed elegante, la caratteristica principale di questa unità è il suo rapporto qualità/prezzo. Ha tutta la tecnologia Kaysun, con il prezzo più conveniente della gamma.



## Caratteristiche

- Classificazione energetica A++ in modalità di raffreddamento, che ne evidenzia l'elevata efficienza energetica.
- L'avanzata tecnologia Kaysun offre una climatizzazione al miglior prezzo.
- Wi-Fi integrato con telecomando tramite l'app NetHOME Plus e compatibilità con il controllo vocale di Alexa e Google Home.
- Rivestimento Golden Fin™ che resiste agli ambienti salini, alla pioggia e agli elementi corrosivi, migliorando pertanto la durata dell'apparecchiatura.
- Controllo tramite telecomando cablato o centralizzato e gestione tramite contatto on/off utilizzando la scheda multifunzione.



KID-05.3 S  
Standard

PER I "COMANDI E GLI ACCESSORI COMPATIBILI", VEDERE PAGINA 54



Modello impianto		AKAY-C 26 DR13	AKAY-C 35 DR13	AKAY-C 52 DR12	AKAY-C 71 DR12
<b>&gt; Set</b>					
Capacità frigorifera nominale	kW	2.60	3.50	5.28	7.03
Capacità frigorifera min. / max.	kW	0.91 / 3.4	1.11 / 3.93	1.81 / 6.16	2.08 / 7.91
Capacità termica nominale	kW	3.00	3.80	5.57	7.33
Capacità termica min. / max.	kW	0.82 / 3.37	1.09 / 4.16	1.29 / 6.74	1.61 / 7.91
Capacità termica nominale a -7°C	kW	2.03	2.51	4.02	5.98
Potenza assorbita freddo nominale	W	800	1320	1550	2600
Potenza assorbita freddo min. / max.	W	100 / 1240	83 / 1600	140 / 2300	420 / 3150
Potenza assorbita caldo nominale	W	950	1190	1570	2400
Potenza assorbita caldo min. / max.	W	120 / 1200	167 / 1400	220 / 2350	300 / 2750
Potenza assorbita caldo nominale a -7°C	W	971	1069	1661	2990
EER		3.25 -	2.66 -	3.40 -	2.71 -
COP		3.15 -	3.20 -	3.55 -	3.05 -
COP a -7°C		2.09	2.35	2.42	2.00
SEER		7.0 - A++	6.5 - A++	7.2 - A++	6.1 - A++
SCOP		4.1 - A+	4.1 - A+	4.0 - A+	4.0 - A+
<b>&gt; Unità interna</b>		<b>KAY-CF 26 DR13</b>	<b>KAY-CF 35 DR13</b>	<b>KAY-CF 52 DR12</b>	<b>KAY-CF 71 DR12</b>
Alimentazione	V/f/Hz	con comunicazione	con comunicazione	con comunicazione	con comunicazione
Cablaggio comunicazione	mm <sup>2</sup>	(4+T)x1,5	(4+T)x1,5	(4+T)x1,5	(4+T)x2,5
Larghezza / Altezza / Profondità	mm	715 / 285 / 194	805 / 285 / 194	957 / 302 / 213	1040 / 327 / 220
Peso netto	kg	6.7	7.3	10	12.3
Portata aria basso / medio / alto	m <sup>3</sup> /h	259 / 333 / 435	310 / 430 / 540	540 / 680 / 840	662 / 817 / 980
Livello sonoro	dB(A)	21.5 / 25 / 32 / 37	21.5 / 25 / 35.5 / 39.5	/ 26 / 36 / 42.5	/ 36 / 40.5 / 45
Livello di potenza sonora	dB(A)	50	54	56	60
<b>&gt; Unità esterna</b>		<b>KAE-C 26 DR13</b>	<b>KAE-C 35 DR13</b>	<b>KAE-C 52 DR11</b>	<b>KAE-C 71 DR11</b>
Alimentazione	V/f/Hz	220-240/1/50	220-240/1/50	220-240/1/50	220-240/1/50
Cablaggio alimentazione	mm <sup>2</sup>	(2+T)x1,5	(2+T)x1,5	(2+T)x1,5	(2+T)x2,5
Intensità max.	A	8.18	8.18	10.7	13.3
Interruttore automatico		D16	D16	D16	D16
Larghezza / Altezza / Profondità	mm	720 / 495 / 270	720 / 495 / 270	805 / 554 / 330	890 / 673 / 342
Peso netto	kg	21	21	32.7	42.9
Portata aria	m <sup>3</sup> /h	1750	1750	2100	3500
Livello sonoro	dB(A)	55	55	56	59
Livello di potenza sonora	dB(A)	59	64	64	67
<b>&gt; Refrigerante</b>					
Tipo refrigerante		R-32	R-32	R-32	R-32
GWP		675	675	675	675
Carica refrigerante	kg	0.47	0.52	1.08	1.42
t CO <sub>2</sub> e	tCO <sub>2</sub>	0.32	0.35	0.73	0.96
Metri precarica	m	5	5	5	5
Carica addizionale	kg/m	0.012	0.012	0.012	0.024
Refrigerante; Diam. tubazione liquido / gas	pollici	1/4" / 3/8"	1/4" / 3/8"	1/4" / 1/2"	3/8" / 5/8"
Lunghezza max. tubazione	m	25	25	30	50
Lunghezza max. tubazione verticale	m	10	10	20	25
<b>&gt; Intervallo funzionamento</b>					
T <sup>3</sup> esterna per riscaldamento min. / max.	°C	-15 / 24	-15 / 24	-15 / 24	-15 / 24
T <sup>3</sup> esterna per raffreddamento min. / max.	°C	-15 / 50	-15 / 50	-15 / 50	-15 / 50

**Capacità frigorifera e termica. Potenza assorbita freddo e caldo. Efficienza energetica:** I coefficienti energetici sono calcolati in condizioni standard. Le condizioni reali di funzionamento dipendono dal luogo in cui è stato installato l'apparecchio e dall'uso a cui è sottoposto.

**Livello sonoro:** La misurazione del livello sonoro viene eseguita in una camera anecoica a una distanza di 1 metro dalla macchina.

**Carica addizionale:** La pre-carica iniziale delle apparecchiature è valida per i primi 5 metri (conduttura di liquido).

**NOTA:** Prima di effettuare l'installazione di queste apparecchiature consultare la legislazione vigente in materia di gas refrigeranti.

## Silver

NUOVO



La Silver si presenta come l'unità da parete più efficiente della gamma Suite, grazie a all'efficienza A+++/A++ di TUTTI i modelli (da 2,6 a 7,1 kW). Kaysun vi fornisce lo Split definitivo.

## Caratteristiche

- Classificazione energetica A+++ , che consente un notevole risparmio energetico.
- Algoritmo di intelligenza artificiale per ottimizzare il consumo energetico garantendo un comfort ottimale.
- Facile installazione e manutenzione.
- Wi-Fi integrato con telecomando tramite l'app NetHOME Plus e compatibilità con il controllo vocale di Alexa e Google Home.
- Rivestimento Golden Fin™ che resiste agli ambienti salini, alla pioggia e agli elementi corrosivi, migliorando la durata dell'apparecchiatura.
- Controllo tramite telecomando cablato o centralizzato e gestione tramite contatto on/off utilizzando la scheda multifunzione.



KID-07 S  
Standard

PER I "COMANDI E GLI ACCESSORI COMPATIBILI", VEDERE PAGINA 54



Modello impianto		AKAY-S 26 DR13	AKAY-S 35 DR13	AKAY-S 52 DR13	AKAY-S 71 DR13
<b>&gt; Set</b>					
Capacità frigorifera nominale	kW	2.60	3.50	5.00	7.00
Capacità frigorifera min. / max.	kW	1.00 / 3.50	1.40 / 4.00	2.00 / 6.10	2.20 / 8.80
Capacità termica nominale	kW	2.90	3.80	5.40	7.30
Capacità termica min. / max.	kW	0.80 / 3.70	1.10 / 4.10	1.40 / 6.80	1.60 / 9.40
Capacità termica nominale a -7°C	kW	2.38	2.53	4.11	6.15
Potenza assorbita freddo nominale	W	628	1035	1390	2120
Potenza assorbita freddo min. / max.	W	80 / 1300	130 / 1550	160 / 1787	420 / 3450
Potenza assorbita caldo nominale	W	666	975	1440	1970
Potenza assorbita caldo min. / max.	W	70 / 1075	160 / 1400	230 / 1750	300 / 3150
Potenza assorbita caldo nominale a -7°C	W	1150	1259	1664	3030
EER		4.20 -	3.40 -	3.60 -	3.30 -
COP		4.40 -	3.91 -	3.75 -	3.71 -
COP a -7°C		2.07	2.01	2.47	2.03
SEER		8.80 - A+++	8.50 - A+++	8.50 - A+++	7.90 - A++
SCOP		4.60 - A++	4.60 - A++	4.60 - A++	4.60 - A++
<b>&gt; Unità interna</b>		<b>KAY-S 26 DR13</b>	<b>KAY-S 35 DR13</b>	<b>KAY-S 52 DR13</b>	<b>KAY-S 71 DR13</b>
Alimentazione	V/f/Hz	con comunicazione	con comunicazione	con comunicazione	con comunicazione
Cablaggio comunicazione	mm <sup>2</sup>	(4+T)x1,5	(4+T)x1,5	(4+T)x1,5	(4+T)x1,5
Larghezza / Altezza / Profondità	mm	723 / 286 / 199	813 / 289 / 201	975 / 308 / 218	1055 / 330 / 231
Peso netto	kg	7.50	8.00	10.2	13.0
Portata aria basso / medio / alto	m <sup>3</sup> /h	285 / 360 / 510	370 / 450 / 600	470 / 600 / 800	635 / 790 / 1090
Livello sonoro	dB(A)	19 / 25 / 34 / 39	20 / 26 / 32 / 39	22 / 28 / 36 / 43	22 / 33 / 40 / 46
Livello di potenza sonora	dB(A)	56	56	58	60
<b>&gt; Unità esterna</b>		<b>KAE-S 26 DR13</b>	<b>KAE-S 35 DR13</b>	<b>KAE-S 52 DR13</b>	<b>KAE-S 71 DR13</b>
Alimentazione	V/f/Hz	220-240/1/50	220-240/1/50	220-240/1/50	220-240/1/50
Cablaggio alimentazione	mm <sup>2</sup>	(2+T)x1,5	(2+T)x1,5	(2+T)x1,5	(2+T)x2,5
Intensità max.	A	10.0	10.0	13.5	19.0
Interruttore automatico		D16	D16	D16	D16
Larghezza / Altezza / Profondità	mm	887 / 555 / 303	887 / 555 / 303	995 / 673 / 342	995 / 673 / 342
Peso netto	kg	23.1	23.1	37.8	41.0
Portata aria	m <sup>3</sup> /h	2200	2200	3500	3500
Livello sonoro	dB(A)	54	55	55	55
Livello di potenza sonora	dB(A)	56	56	58	60
<b>&gt; Refrigerante</b>					
Tipo refrigerante		R-32	R-32	R-32	R-32
GWP		675	675	675	675
Carica refrigerante	kg	0.55	0.58	0.85	1.08
t CO <sub>2</sub> e	tCO <sub>2</sub>	0.55	0.58	0.85	1.08
Metri precarica	m	5	5	5	5
Carica addizionale	kg/m	0.012	0.012	0.012	0.012
Refrigerante; Diam. tubazione liquido / gas	pollici	1/4" / 3/8"	1/4" / 3/8"	1/4" / 1/2"	1/4" / 1/2"
Lunghezza max. tubazione	m	25	25	30	50
Lunghezza max. tubazione verticale	m	10	10	20	25
<b>&gt; Intervallo funzionamento</b>					
T° esterna per riscaldamento min. / max.	°C	-15 / 24	-15 / 24	-15 / 24	-15 / 24
T° esterna per raffreddamento min. / max.	°C	-15 / 50	-15 / 50	-15 / 50	-15 / 50

**Capacità frigorifera e termica. Potenza assorbita freddo e caldo. Efficienza energetica:** I coefficienti energetici sono calcolati in condizioni standard. Le condizioni reali di funzionamento dipendono dal luogo in cui è stato installato l'apparecchio e dall'uso a cui è sottoposto.

**Livello sonoro:** La misurazione del livello sonoro viene eseguita in una camera anecoica a una distanza di 1 metro dalla macchina.

**Carica addizionale:** La pre-carica iniziale delle apparecchiature è valida per i primi 5 metri (conduttura di liquido). Per una maggiore distanza, è richiesta una carica addizionale di 0,012 kg/m per metro aggiuntivo.

**NOTA:** Prima di effettuare l'installazione di queste apparecchiature consultare la legislazione vigente in materia di gas refrigeranti.

# Prodigy PRO



La Prodigy Pro si presenta come l'unità da parete più efficiente della gamma Suite, grazie a all'efficienza A+++ / A++ di TUTTI i modelli (da 2,6 a 7,1 kW). Kaysun vi fornisce lo Split definitivo.



## Caratteristiche

- Classificazione energetica A+++ , che consente un notevole risparmio energetico.
- Facile installazione e manutenzione.
- Wi-Fi integrato con telecomando tramite l'app NetHOME Plus e compatibilità con il controllo vocale di Alexa e Google Home.
- Rivestimento Golden Fin™ che resiste agli ambienti salini, alla pioggia e agli elementi corrosivi, migliorando la durata dell'apparecchiatura.
- Controllo tramite telecomando cablato o centralizzato e gestione tramite contatto on/off utilizzando la scheda multifunzione.
- Controllo tramite telecomando cablato o centralizzato e gestione tramite contatto on/off utilizzando la scheda multifunzione.



KID-06 S  
Standard

PER I "COMANDI E GLI ACCESSORI COMPATIBILI", VEDERE PAGINA 54



Modello impianto		AKAY-P 26 DR11	AKAY-P 35 DR11	AKAY-P 52 DR11	AKAY-P 71 DR11
<b>&gt; Set</b>					
Capacità frigorifera nominale	kW	2.73	3.52	5.28	7.04
Capacità frigorifera min. / max.	kW	1.32 / 3.81	1.32 / 3.96	3.75 / 6.13	2.11 / 8.21
Capacità termica nominale	kW	3.14	3.96	5.57	7.33
Capacità termica min. / max.	kW	1.32 / 3.96	0.88 / 4.55	2.58 / 6.77	1.55 / 8.21
Capacità termica nominale a -7°C	kW	2.71	2.85	4.43	6.71
Potenza assorbita freddo nominale	W	619	925	1320	1760
Potenza assorbita freddo min. / max.	W	130 / 1200	130 / 1250	590 / 1780	420 / 3200
Potenza assorbita caldo nominale	W	681	990	1500	1980
Potenza assorbita caldo min. / max.	W	120 / 1400	120 / 1450	940 / 1700	300 / 3100
Potenza assorbita caldo nominale a -7°C	W	1075	1144	1772	3165
EER		4.5 -	3.8 -	4.1 -	3.95 -
COP		4.54 -	3.75 -	3.71 -	3.71 -
COP a -7°C		2.52	2.49	2.5	2.12
SEER		8.50 - A+++	8.50 - A+++	8.50 - A+++	8.50 - A+++
SCOP		4.60 - A++	4.60 - A++	4.30 - A+	4.20 - A++
<b>&gt; Unità interna</b>		<b>KAY-P 26 DR12</b>	<b>KAY-P 35 DR12</b>	<b>KAY-P 52 DR12</b>	<b>KAY-P 71 DR12</b>
Alimentazione	V/f/Hz	con comunicazione	con comunicazione	con comunicazione	con comunicazione
Cablaggio comunicazione	mm <sup>2</sup>	(4+T)x1,5	(4+T)x1,5	(4+T)x1,5	(4+T)x1,5
Larghezza / Altezza / Profondità	mm	857 / 300 / 231	857 / 300 / 231	1024 / 321 / 246	1197 / 371 / 280
Peso netto	kg	10.2	10.2	12.3	20.0
Portata aria basso / medio / alto	m <sup>3</sup> /h	280 / 360 / 530	290 / 380 / 560	400 / 580 / 685	379 / 724 / 1.092
Livello sonoro	dB(A)	21 / 22 / 32 / 40	21 / 22 / 34 / 41	22 / 23 / 35 / 41	21 / 33 / 40 / 45
Livello di potenza sonora	dB(A)	56	56	59	65
<b>&gt; Unità esterna</b>		<b>KAE-26 DR9</b>	<b>KAE-35 DR9</b>	<b>KAE-P 52 DR9</b>	<b>KAE-P 71 DR9</b>
Alimentazione	V/f/Hz	220-240/1/50	220-240/1/50	220-240/1/50	220-240/1/50
Cablaggio alimentazione	mm <sup>2</sup>	(2+T)x1,5	(2+T)x1,5	(2+T)x1,5	(2+T)x2,5
Intensità max.	A	10.5	10.5	13.0	19.0
Interruttore automatico		D16	D16	D16	D20
Larghezza / Altezza / Profondità	mm	765 / 555 / 303	765 / 555 / 303	890 / 673 / 342	890 / 673 / 342
Peso netto	kg	26.4	26.4	38.8	45.6
Portata aria	m <sup>3</sup> /h	2150	2200	3500	3500
Livello sonoro	dB(A)	55	55	56	58.5
Livello di potenza sonora	dB(A)	59	61	65	68
<b>&gt; Refrigerante</b>					
Tipo refrigerante		R-32	R-32	R-32	R-32
GWP		675	675	675	675
Carica refrigerante	kg	0.62	0.62	1.1	1.5
t CO <sub>2</sub> e		0.42	0.42	0.74	1.01
Metri precarica	m	5	5	5	5
Carica aggiuntiva	kg/m	0.012	0.012	0.012	0.024
Refrigerante; Diam. tubazione liquido / gas	pollici	1/4" / 3/8"	1/4" / 3/8"	1/4" / 1/2"	3/8" / 5/8"
Lunghezza max. tubazione	m	25	25	30	50
Lunghezza max. tubazione verticale	m	10	10	20	25
<b>&gt; Intervallo funzionamento</b>					
T <sup>a</sup> esterna per riscaldamento min. / max.	°C	-15 / 24	-15 / 24	-15 / 24	-15 / 24
T <sup>a</sup> esterna per raffreddamento min. / max.	°C	-15 / 50	-15 / 50	-15 / 50	-15 / 50

**Capacità frigorifera e termica. Potenza assorbita freddo e caldo. Efficienza energetica:** I coefficienti energetici sono calcolati in condizioni standard. Le condizioni reali di funzionamento dipendono dal luogo in cui è stato installato l'apparecchio e dall'uso a cui è sottoposto.

**Livello sonoro:** La misurazione del livello sonoro viene eseguita in una camera anecoica a una distanza di 1 metro dalla macchina.

**Carica aggiuntiva:** La pre-carica iniziale delle apparecchiature è valida per i primi 5 metri (conduttura di liquido). Per una maggiore distanza, è richiesta una carica aggiuntiva di 0,012 kg/m per metro aggiuntivo.

**NOTA:** Prima di effettuare l'installazione di queste apparecchiature consultare la legislazione vigente in materia di gas refrigeranti.

# Prodigy PRO LT



L'unità Prodigy Pro LT è lo Split ideale per i climi freddi, fornendo l'80% della sua capacità nominale con una temperatura dell'aria di -20°C. Mantenendo inoltre l'efficienza di raffreddamento A+++ per l'intera gamma.

## Caratteristiche

- Classificazione energetica A+++ , che consente un notevole risparmio energetico.
- Facile installazione e manutenzione.
- Wi-Fi integrato con telecomando tramite l'app NetHOME Plus e compatibilità con il controllo vocale di Alexa e Google Home.
- Pronto per temperature estreme, con prestazioni garantite a -30 °C, grazie a uno scambiatore di calore più grande e a una cintura di riscaldamento aggiuntiva.
- Rivestimento Golden Fin™ che resiste agli ambienti salini, alla pioggia e agli elementi corrosivi, migliorando pertanto la durata dell'apparecchiatura.
- Controllo tramite telecomando cablato o centralizzato e gestione tramite contatto on/off utilizzando la scheda multifunzione.



KID-06 S  
Standard

PER I "COMANDI E GLI ACCESSORI COMPATIBILI", VEDERE PAGINA 54

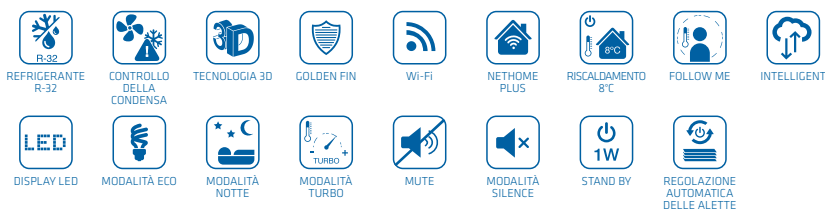

Modello impianto		AKAY-P 26 DR10 LT	AKAY-P 35 DR10 LT
<b>&gt; Set</b>			
Capacità frigorifera nominale	kW	2.73	3.52
Capacità frigorifera min. / max.	kW	1.32 / 3.81	1.32 / 3.96
Capacità termica nominale	kW	3.14	3.96
Capacità termica min. / max.	kW	1.32 / 3.96	0.88 / 4.55
Capacità termica nominale a -7°C	kW	3.17	3.18
Potenza assorbita freddo nominale	W	619	925
Potenza assorbita freddo min. / max.	W	130 / 1200	130 / 1250
Potenza assorbita caldo nominale	W	681	990
Potenza assorbita caldo min. / max.	W	120 / 1400	120 / 1450
Potenza assorbita caldo nominale a -7°C	W	1315	1379
EER		4.5 -	3.8 -
COP		4.65 -	3.75 -
COP a -7°C		2.41	2.30
SEER		8.6 - A+++	8.5 - A+++
SCOP		4.6 - A++	4.6 - A++
<b>&gt; Unità interna</b>		<b>KAY-P 26 DR12</b>	<b>KAY-P 35 DR12</b>
Alimentazione	V/f/Hz	con comunicazione	con comunicazione
Cablaggio comunicazione	mm <sup>2</sup>	(4+T)x1,5	(4+T)x1,5
Larghezza / Altezza / Profondità	mm	857 / 300 / 231	857 / 300 / 231
Peso netto	kg	10.2	10.2
Portata aria basso / medio / alto	m <sup>3</sup> /h	280 / 360 / 530	290 / 380 / 560
Livello sonoro	dB(A)	20.5 / 21.5 / 32 / 40	21 / 22 / 34 / 41
Livello di potenza sonora	dB(A)	55	55
<b>&gt; Unità esterna</b>		<b>KAE-P 26 DR9 LT</b>	<b>KAE-P 35 DR9 LT</b>
Alimentazione	V/f/Hz	220-240/1/50	220-240/1/50
Cablaggio alimentazione	mm <sup>2</sup>	(2+T)x1.5	(2+T)x1.5
Intensità max.	A	10.5	10.5
Interruttore automatico		D16	D16
Larghezza / Altezza / Profondità	mm	765 / 555 / 303	765 / 555 / 303
Peso netto	kg	26.4	26.4
Portata aria	m <sup>3</sup> /h	2150	2200
Livello sonoro	dB(A)	55	55
Livello di potenza sonora	dB(A)	57	59
<b>&gt; Refrigerante</b>			
Tipo refrigerante		R-32	R-32
GWP		675	675
Carica refrigerante	kg	0.62	0.62
t CO <sub>2</sub> e	tCO <sub>2</sub>	0.42	0.42
Metri precarica	m	5	5
Carica addizionale	kg/m	0.012	0.012
Refrigerante; Diam. tubazione liquido / gas	pollici	1/4" / 3/8"	1/4" / 3/8"
Lunghezza max. tubazione	m	25	25
Lunghezza max. tubazione verticale	m	10	10
<b>&gt; Intervallo funzionamento</b>			
T° esterna per riscaldamento min. / max.	°C	-30 / 24	-30 / 24
T° esterna per raffreddamento min. / max.	°C	-15 / 50	-15 / 50

**Capacità frigorifera e termica. Potenza assorbita freddo e caldo. Efficienza energetica:** I coefficienti energetici sono calcolati in condizioni standard. Le condizioni reali di funzionamento dipendono dal luogo in cui è stato installato l'apparecchio e dall'uso a cui è sottoposto.

**Livello sonoro:** La misurazione del livello sonoro viene eseguita in una camera anecoica a una distanza di 1 metro dalla macchina.

**Carica addizionale:** La pre-carica iniziale delle apparecchiature è valida per i primi 5 metri (conduttura di liquido).

**NOTA:** Prima di effettuare l'installazione di queste apparecchiature consultare la legislazione vigente in materia di gas refrigeranti.

# Onnix 2.0



Nel 2023 arriva la nuova unità Onnix 2.0 che offre molti miglioramenti rispetto al suo predecessore Onnix. Grazie al nuovo e raffinato effetto specchio e alle sue caratteristiche migliorate, Onnix 2.0 è senza dubbio una delle migliori opzioni per climatizzare e arredare la casa con stile.



## Caratteristiche

- Classificazione energetica A+++ , che consente un notevole risparmio energetico.
- Design elegante e moderno con finitura in vetro puro che si integra perfettamente con l'arredamento della casa.
- Wi-Fi integrato con telecomando tramite l'app NetHOME Plus e compatibilità con il controllo vocale di Alexa e Google Home.
- Rivestimento Golden Fin™ che resiste agli ambienti salini, alla pioggia e agli elementi corrosivi, migliorando pertanto la durata dell'apparecchiatura.
- La copertura a 180° garantisce una distribuzione uniforme dell'aria e un comfort ottimale.



KID-05.4 S  
Standard

PER I "COMANDI E GLI ACCESSORI COMPATIBILI", VEDERE PAGINA 54

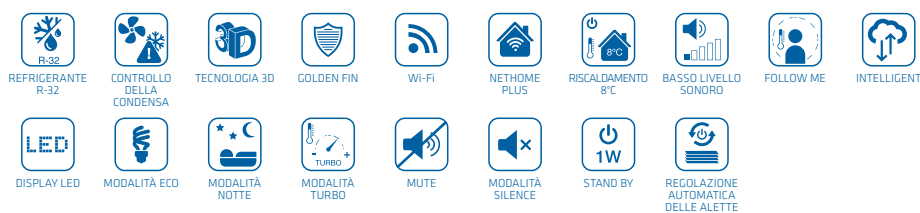

Modello impianto		AKAY-D 26 DR11	AKAY-D 35 DR11	AKAY-D 52 DR11
<b>&gt; Set</b>				
Capacità frigorifera nominale	kW	2.64	3.52	5.28
Capacità frigorifera min. / max.	kW	1.03 / 3.22	1.38 / 4.31	3.39 / 5.9
Capacità termica nominale	kW	2.93	3.81	5.57
Capacità termica min. / max.	kW	0.82 / 3.37	1.07 / 4.38	3.1 / 5.85
Capacità termica nominale a -7°C	kW	3.11	3.11	5.08
Potenza assorbita freddo nominale	W	600	900	1600
Potenza assorbita freddo min. / max.	W	100 / 1260	130 / 1650	140 / 2300
Potenza assorbita caldo nominale	W	620	950	1680
Potenza assorbita caldo min. / max.	W	110 / 1320	120 / 1500	220 / 2350
Potenza assorbita caldo nominale a -7°C	W	1204	1204	2083
EER		4.12 -	3.87 -	3.13 -
COP		4.2 -	3.9 -	3.3 -
COP a -7°C		2.58	2.58	2.44
SEER		8.8 - A+++	8.5 - A+++	6.3 - A++
SCOP		4.6 - A++	4.6 - A++	4.1 - A+
<b>&gt; Unità interna</b>				
		<b>KAY-D 26 DR11</b>	<b>KAY-D 35 DR11</b>	<b>KAY-D 52 DR11</b>
Alimentazione	V/f/Hz	con comunicazione	con comunicazione	con comunicazione
Cablaggio comunicazione	mm <sup>2</sup>	(4+T)x1,5	(4+T)x1,5	(4+T)x1,5
Larghezza / Altezza / Profondità	mm	920 / 321 / 211	920 / 321 / 211	920 / 321 / 211
Peso netto	kg	11.3	11.3	11.3
Portata aria basso / medio / alto	m <sup>3</sup> /h	425 / 515 / 700	425 / 515 / 700	430 / 530 / 750
Livello sonoro	dB(A)	/ 21.5 / 32.5 / 40	/ 21.5 / 32.5 / 40	/ 33.5 / 36.5 / 41.5
Livello di potenza sonora	dB(A)	53	53	54
<b>&gt; Unità esterna</b>				
		<b>KAE-S 26 DR9</b>	<b>KAE-S 35 DR9</b>	<b>KAE-S 52 DR9</b>
Alimentazione	V/f/Hz	220-240/1/50	220-240/1/50	220-240/1/50
Cablaggio alimentazione	mm <sup>2</sup>	(2+T)x1,5	(2+T)x1,5	(2+T)x1,5
Intensità max.	A	6.75	6.75	13
Interruttore automatico		D16	D16	D16
Larghezza / Altezza / Profondità	mm	765 / 555 / 303	765 / 555 / 303	805 / 554 / 330
Peso netto	kg	26.4	26.4	33.5
Portata aria	m <sup>3</sup> /h	2200	2200	2100
Livello sonoro	dB(A)	53.5	53.5	54.5
Livello di potenza sonora	dB(A)	58	62	63
<b>&gt; Refrigerante</b>				
Tipo refrigerante		R-32	R-32	R-32
GWP		675	675	675
Carica refrigerante	kg	0.7	0.7	1.10
t CO <sub>2</sub> e	tCO <sub>2</sub>	0.47	0.47	0.74
Metri precarica	m	5	5	5
Carica addizionale	kg/m	0.012	0.012	0.012
Refrigerante; Diam. tubazione liquido / gas	pollici	1/4" / 3/8"	1/4" / 3/8"	1/4" / 1/2"
Lunghezza max. tubazione	m	25	25	30
Lunghezza max. tubazione verticale	m	10	10	20
<b>&gt; Intervallo funzionamento</b>				
T° esterna per riscaldamento min. / max.	°C	-15 / 24	-15 / 24	-15 / 24
T° esterna per raffreddamento min. / max.	°C	-15 / 50	-15 / 50	-15 / 50

**Capacità frigorifera e termica. Potenza assorbita freddo e caldo. Efficienza energetica:** I coefficienti energetici sono calcolati in condizioni standard. Le condizioni reali di funzionamento dipendono dal luogo in cui è stato installato l'apparecchio e dall'uso a cui è sottoposto.

**Livello sonoro:** La misurazione del livello sonoro viene eseguita in una camera anecoica a una distanza di 1 metro dalla macchina.

**Carica addizionale:** La pre-carica iniziale delle apparecchiature è valida per i primi 5 metri (conduttura di liquido). Per una maggiore distanza, è richiesta una carica addizionale di 0,012 kg/m per metro aggiuntivo.

**NOTA:** Prima di effettuare l'installazione di queste apparecchiature consultare la legislazione vigente in materia di gas refrigeranti.

# Consolle Doppio Flusso



Con un design elegante e compatto, la consolle doppio flusso consente di adattarsi a qualsiasi zona da climatizzare. Questa unità modificata è dotata delle migliori prestazioni tecnologiche che garantiscono il comfort elevato del cliente.

## Caratteristiche

- Classificazione energetica A++ in modalità di raffreddamento che garantisce un'elevata efficienza.
- Ideale per il riscaldamento, fornisce un calore uniforme e confortevole grazie alle due uscite di aria calda.
- Wi-Fi integrato con telecomando tramite l'App Kaysun e compatibilità con il controllo vocale di Alexa e Google Home.
- Rivestimento Golden Fin™ che resiste agli ambienti salini, alla pioggia e agli elementi corrosivi, migliorando pertanto la durata dell'apparecchiatura.
- Controllo tramite telecomando cablato o centralizzato e gestione tramite contatto on/off utilizzando la scheda multifunzione.



KID-05 S  
**Standard**

 PER I "COMANDI E GLI ACCESSORI COMPATIBILI", VEDERE PAGINA 54



Modello impianto		KSDA-26 DVR14-2	KSDA-35 DVR14-2	KSDA-52 DVR14-2
<b>&gt; Set</b>				
Capacità frigorifera nominale	kW	2.6	3.52	4.98
Capacità frigorifera min. / max.	kW	0.35 / 3.07	0.76 / 4.25	2.64 / 5.57
Capacità termica nominale	kW	3.07	3.81	5.28
Capacità termica min. / max.	kW	0.90 / 3.51	0.45 / 4.69	2.20 / 6.3
Capacità termica nominale a -7°C	kW	2.55	3.07	4.78
Potenza assorbita freddo nominale	W	800	1000	1500
Potenza assorbita freddo min. / max.	W	145 / 1100	170 / 1350	650 / 1950
Potenza assorbita caldo nominale	W	1000	980	1420
Potenza assorbita caldo min. / max.	W	300 / 1300	150 / 1300	600 / 1900
Potenza assorbita caldo nominale a -7°C	W	1020	1400	1840
EER		3.94 -	3.7 -	3.25 -
COP		4.15 -	4.0 -	3.5 -
COP a -7°C		2.56	2.19	2.56
SEER		6.3 - A++	7.3 - A++	6.7 - A++
SCOP		4.1 - A+	4.0 - A+	4.0 - A+
<b>&gt; Unità interna</b>				
		<b>KSD-26 DR14-2</b>	<b>KSD-35 DR14-2</b>	<b>KSD-52 DR14-2</b>
Alimentazione	V/f/Hz	con comunicazione		
Cablaggio comunicazione	mm <sup>2</sup>	(4+T)x1,5		
Larghezza / Altezza / Profondità	mm	794 / 621 / 200		
Peso netto	kg	14.9		
Portata aria basso / medio / alto	m <sup>3</sup> /h	490 / 580 / 650		
Livello sonoro	dB(A)	/ 27 / 34 / 37		
Livello di potenza sonora	dB(A)	54		
<b>&gt; Unità esterna</b>				
		<b>KUE-26 DVR14</b>	<b>KUE-35 DVR13</b>	<b>KUE-52 DVR13</b>
Alimentazione	V/f/Hz	220-240/1/50		
Cablaggio alimentazione	mm <sup>2</sup>	(2+T)x1,5		
Intensità max.	A	10.7		
Interruttore automatico		D16		
Larghezza / Altezza / Profondità	mm	765 / 555 / 303		
Peso netto	kg	24.6		
Portata aria	m <sup>3</sup> /h	2000		
Livello sonoro	dB(A)	54		
Livello di potenza sonora	dB(A)	61		
<b>&gt; Refrigerante</b>				
Tipo refrigerante		R-32		
GWP		675		
Carica refrigerante	kg	0.65		
t CO <sub>2</sub> e	tCO <sub>2</sub>	0.44		
Metri precarica	m	5		
Carica addizionale	kg/m	0.012		
Refrigerante; Diam. tubazione liquido / gas	pollici	1/4" / 3/8"		
Lunghezza max. tubazione	m	25		
Lunghezza max. tubazione verticale	m	10		
<b>&gt; Intervallo funzionamento</b>				
T <sup>°</sup> esterna per riscaldamento min. / max.	°C	-15 / 24		
T <sup>°</sup> esterna per raffreddamento min. / max.	°C	-15 / 50		

Dati provvisori

**Capacità frigorifera e termica. Potenza assorbita freddo e caldo. Efficienza energetica:** I coefficienti energetici sono calcolati in condizioni standard. Le condizioni reali di funzionamento dipendono dal luogo in cui è stato installato l'apparecchio e dall'uso a cui è sottoposto.

**Livello sonoro:** La misurazione viene eseguita in una camera anecoica a una distanza di 1 metro dalla macchina.

**Carica addizionale:** La pre-carica iniziale delle apparecchiature è valida per i primi 5 metri (conduttura di liquido).

**NOTA:** Prima di effettuare l'installazione di queste apparecchiature consultare la legislazione vigente in materia di gas refrigeranti.

# Multisistema | Suite Multisistema



La gamma Multisistema di Kaysun è destinata a diffondere il comfort e la tecnologia a qualsiasi tipo di spazio. Una gamma flessibile e versatile che permette di realizzare molteplici combinazioni con diversi tipi di unità interne. Le unità esterne sono sempre provviste di compressore Inverter e ventilatore DC e tutte le unità interne dispongono anche di ventilatore DC. Queste unità sono la soluzione perfetta per spazi ridotti in cui non è possibile disporre impianti di maggiori dimensioni.

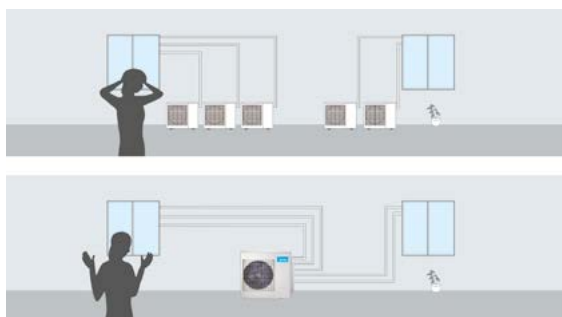

## ▶ RISPARMIO DI SPAZIO NELL'INSTALLAZIONE

Le unità Multisistema sono pensate per risparmiare spazio all'esterno poiché a una sola unità esterna possiamo collegare fino a 5 unità interne.

## ▶ VERSATILITÀ NELLE UNITÀ INTERNE

All'interno della gamma Multisistema di Kaysun, oltre alle unità a muro, sono presenti anche unità a cassetta, canalizzate e un kit idraulico Air-To-Water.



## ▶ DOPPIO FILTRO

Il sistema di doppia filtrazione elimina a fondo le sostanze nocive, offrendo aria fresca e pulita. Il primo pre-filtro a densità elevata può trattenere efficacemente le particelle sospese nell'aria. Il secondo filtro a carbone attivo cattura gas pericolosi e odori fastidiosi.

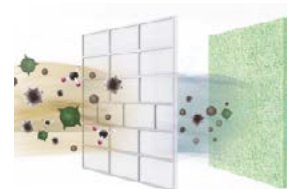

## ▶ GOLDEN FIN

La protezione delle alette è importante in tutti gli scambiatori di calore. La tecnologia Golden Fin è più resistente all'ossidazione e alla corrosione rispetto alle normali alette blu dei condensatori tradizionali. Può prevenire efficacemente la proliferazione e la diffusione dei batteri e resistere a elementi corrosivi.

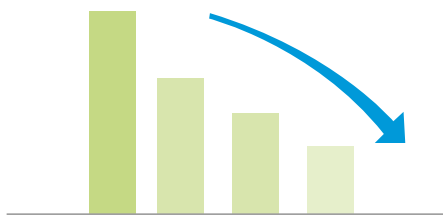

### ▶ APPARECCHIATURE A BASSO CONSUMO

Kaysun nella ricerca del migliore equilibrio tra efficacia, comfort e risparmio energetico per il cliente, Kaysun monta nelle sue unità soltanto componenti che soddisfano le caratteristiche appropriate per raggiungere questo obiettivo. I principali componenti sono i Compressori DC Inverter Doppio Rotazionale e i ventilatori DC per garantire un consumo minimo e un rendimento massimo.



### ▶ VENTILATORI DC

Tutti i motori dei ventilatori delle unità di Kaysun Suite sono a corrente continua. Questi ventilatori si caratterizzano per i bassi consumi, l'efficienza eccellente e il rendimento elevato, oltre a una regolazione ideale della velocità di rotazione.

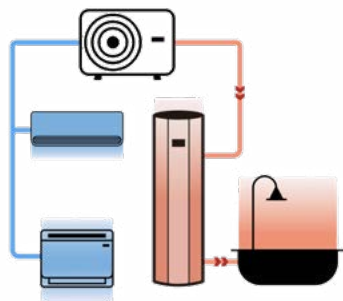

### ▶ MULTI HYBRID HR

La nuova unità multisistema proposta da Kaysun permette di integrare un serbatoio ACS in una delle connessioni disponibili. Sono disponibili 2 unità esterne dedicate da 5,2 e 8 kW e 2 serbatoi da 100 e 190 litri.



### ▶ COMPRESSORE DC INVEERTER DOPPIO ROTATIVO

Le unità esterne della gamma residenziale di Kaysun dispongono di un Compressore DC Inverter doppio rotativo. Grazie al suo design, questo tipo di compressore ad alta efficienza e di dimensioni ridotte diminuisce le vibrazioni in funzionamento e, di conseguenza, il livello acustico dell'unità esterna. Permette inoltre una maggiore regolazione della capacità e del comfort. Questa tecnologia è nota anche con il nome di Twin Rotary.



### ▶ WIFI

È possibile controllare le unità Kaysun tramite tablet o smartphone. Senza bisogno di alcun componente aggiuntivo e grazie a una semplice configurazione, le unità possono essere gestite da remoto, con varie opzioni come la programmazione settimanale. È anche possibile controllarle tramite comandi vocali usando Alexa e l'app Google Home.

### ▶ REFRIGERANTE R-32

La gamma residenziale Multisistema è disponibile con il refrigerante R-32. Le principali caratteristiche dell'R-32 sono il potenziale di riscaldamento globale di 675, inferiore rispetto a quello dell'R-410A, la maggiore convenienza e la maggior efficienza compresa tra il 2 e il 9% con un volume di carica inferiore.

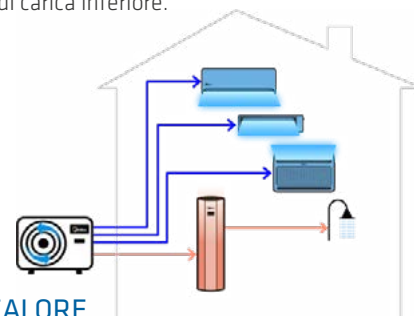

### ▶ RECUPERO DI CALORE

La tecnologia di recupero del calore invia il calore dissipato in modalità raffreddamento al serbatoio di ACS. Ciò consente la produzione simultanea di raffreddamento e ACS, e l'energia utilizzata per l'ACS può essere considerata a costo zero.

# Unità esterna



Modello		KAM2-42 DR8	KAM2-52 DR8	KAM3-52 DR8
<b>&gt; Set</b>				
Capacità frigorifera nominale	kW	4.1	5.28	5.28
Capacità termica nominale	kW	4.39	5.57	5.57
Capacità termica nominale a -7°C	kW	3.5	3.62	3.7
Potenza assorbita freddo nominale	W	1270	1630	1450
Potenza assorbita caldo nominale	W	1200	1500	1380
Potenza assorbita caldo nominale a -7°C	W	1620	1490	1455
COP a -7°C		3.19	3.2	2.6
SEER		6.8 - A++	6.6 - A++	6.8 - A++
Cablaggio comunicazione	mm <sup>2</sup>	(3+T)x2,5	(3+T)x2,5	(3+T)x2,5
N° unità interne		2	2	3
Alimentazione	V/f/Hz	220-240/1/50	220-240/1/50	220-240/1/50
Cablaggio alimentazione	mm <sup>2</sup>	(2+T)x2,5	(2+T)x2,5	(2+T)x4
Larghezza / Altezza / Profondità	mm	805 / 554 / 330	805 / 554 / 330	805 / 554 / 330
Peso netto	kg	31.6	35.0	36.2
Portata aria	m <sup>3</sup> /h	2100	2100	2100
Livello sonoro	dB(A)	57	56	57
Livello di potenza sonora	dB(A)	66	63	64
<b>&gt; Refrigerante</b>				
Tipo refrigerante		R-32	R-32	R-32
GWP		675	675	675
Carica refrigerante	kg	0.9	1.25	1.25
t CO <sub>2</sub> e	tCO <sub>2</sub>	0.61	0.84	1.01
Refrigerante; Diam. tubazione liquido / gas	pollici	2x 1/4" / 2x 3/8"	2x 1/4" / 2x 3/8"	3x 1/4" / 3x 3/8"
Lunghezza max. tubazione	m	40	40	60
Lunghezza max. tubazione verticale	m	15	15	15
<b>&gt; Intervallo funzionamento</b>				
T <sup>a</sup> esterna per riscaldamento min. / max.	°C	-15 / 24	-15 / 24	-15 / 24
T <sup>a</sup> esterna per raffreddamento min. / max.	°C	-15 / 50	-15 / 50	-15 / 50

**Capacità frigorifera e termica. Potenza assorbita freddo e caldo. Efficienza energetica:** I coefficienti energetici sono calcolati in condizioni standard. Le condizioni reali di funzionamento dipendono dal luogo in cui è stato installato l'apparecchio e dall'uso a cui è sottoposto.

**Livello sonoro:** La misurazione del livello sonoro viene eseguita in una camera anecoica a una distanza di 1 metro dalla macchina.

**Cablaggio alimentazione:** Il cablaggio di alimentazione è orientativo fino a 10 metri, deve essere calcolato specificamente per ciascun impianto.

**Carica aggiuntiva:** La pre-carica iniziale delle apparecchiature esterne multisistema è valida per i primi 7,5 metri (conduttura di liquido). Per una maggiore distanza, è richiesta una carica aggiuntiva di 0,012 kg/m per metro aggiuntivo.

**NOTA:** Prima di effettuare l'installazione di questa apparecchiature consultare la legislazione vigente in materia di gas refrigeranti.

**(\*):** Verificare la disponibilità. Modelli disponibili dall'estate 2022, con fine stock dei modelli attuali.



REFRIGERANTE R-32

COMPRESSORE DC INVERTER

CONTROLLO DELLA CONDENSA

VENTILATORE ESTERNO DC INVERTER

Modello		KAM3-62 DR8	KAM3-78 DR8	KAM4-80 DR7
<b>&gt; Set</b>				
Capacità frigorifera nominale	kW	6.15	7.91	8.2
Capacità termica nominale	kW	6.59	8.21	8.79
Capacità termica nominale a -7°C	kW	4.13	6.52	5.81
Potenza assorbita freddo nominale	W	1900	2450	2261
Potenza assorbita caldo nominale	W	1770	2200	2160
Potenza assorbita caldo nominale a -7°C	W	1750	3080	1875
COP a -7°C		3.1	3.13	3.1
SEER		6.5 - A++	6.7 - A++	7.2 - A++
Cablaggio comunicazione	mm <sup>2</sup>	(3+T)x2,5	(3+T)x2,5	(3+T)x2,5
N° unità interne		3	3	4
Alimentazione	V/f/Hz	220-240/1/50	220-240/1/50	220-240/1/50
Cablaggio alimentazione	mm <sup>2</sup>	(2+T)x4	(2+T)x4	(2+T)x4
Larghezza / Altezza / Profondità	mm	890 / 673 / 342	890 / 673 / 342	946 / 810 / 410
Peso netto	kg	46.8	53	64.3
Portata aria	m <sup>3</sup> /h	3000	3000	4000
Livello sonoro	dB(A)	57.5	54	61
Livello di potenza sonora	dB(A)	66	67	69
<b>&gt; Refrigerante</b>				
Tipo refrigerante		R-32	R-32	R-32
GWP		675	675	675
Carica refrigerante	kg	1.4	1.72	1.8
t CO <sub>2</sub> e	tCO <sub>2</sub>	0.95	1.16	1.22
Refrigerante; Diam. tubazione liquido / gas	pollici	3x 1/4" / 3x 3/8"	3x 1/4" / 3x 3/8"	4x 1/4" / 3x 3/8" + 1x 1/2"
Lunghezza max. tubazione	m	60	60	80
Lunghezza max. tubazione verticale	m	15	15	15
<b>&gt; Intervallo funzionamento</b>				
T <sup>a</sup> esterna per riscaldamento min. / max.	°C	-15 / 24	-15 / 24	-15 / 24
T <sup>a</sup> esterna per raffreddamento min. / max.	°C	-15 / 50	-15 / 50	-15 / 50

**Capacità frigorifera e termica. Potenza assorbita freddo e caldo. Efficienza energetica:** I coefficienti energetici sono calcolati in condizioni standard. Le condizioni reali di funzionamento dipendono dal luogo in cui è stato installato l'apparecchio e dall'uso a cui è sottoposto.

**Livello sonoro:** La misurazione del livello sonoro viene eseguita in una camera anecoica a una distanza di 1 metro dalla macchina.

**Cablaggio alimentazione:** Il cablaggio di alimentazione è orientativo fino a 10 metri, deve essere calcolato specificamente per ciascun impianto.

**Carica aggiuntiva:** La pre-carica iniziale delle apparecchiature esterne multisistema è valida per i primi 7,5 metri (conduttura di liquido). Per una maggiore distanza, è richiesta una carica aggiuntiva di 0,012 kg/m per metro aggiuntivo.

**NOTA:** Prima di effettuare l'installazione di questa apparecchiatura consultare la legislazione vigente in materia di gas refrigeranti.

(\*): Verificare la disponibilità. Modelli disponibili dall'estate 2022, con fine stock dei modelli attuali.

# Unità esterna

Modello		KAM4-105 DR7	KAM5-120 DR8
<b>&gt; Set</b>			
Capacità frigorifera nominale	kW	10.55	12.31
Capacità termica nominale	kW	11.14	12.6
Capacità termica nominale a -7°C	kW	7.33	8.54
Potenza assorbita freddo nominale	W	3265	3800
Potenza assorbita caldo nominale	W	2840	3300
Potenza assorbita caldo nominale a -7°C	W	4010	4077
COP a -7°C		3.11	2.1
SEER		6.5 - A++	6.5 - A++
Cablaggio comunicazione	mm <sup>2</sup>	(3+T)x2,5	(3+T)x2,5
N° unità interne		4	5
Alimentazione	V/f/Hz	220-240/1/50	220-240/1/50
Cablaggio alimentazione	mm <sup>2</sup>	(2+T)x6	(2+T)x6
Larghezza / Altezza / Profondità	mm	946 / 810 / 410	946 / 810 / 410
Peso netto	kg	68.8	74.10
Portata aria	m <sup>3</sup> /h	4000	3850
Livello sonoro	dB(A)	63	61.5
Livello di potenza sonora	dB(A)	68	70
<b>&gt; Refrigerante</b>			
Tipo refrigerante		R-32	R-32
GWP		675	675
Carica refrigerante	kg	2.1	2.9
t CO <sub>2</sub> e	tCO <sub>2</sub>	1.42	1.96
Refrigerante; Diam. tubazione liquido / gas	pollici	4x 1/4" / 3x 3/8" + 1x 1/2"	5x 1/4" / 4x 3/8" + 1x 1/2"
Lunghezza max. tubazione	m	80	80
Lunghezza max. tubazione verticale	m	15	15
<b>&gt; Intervallo funzionamento</b>			
T <sup>a</sup> esterna per riscaldamento min. / max.	°C	-15 / 24	-15 / 24
T <sup>a</sup> esterna per raffreddamento min. / max.	°C	-15 / 50	-15 / 50

**Capacità frigorifera e termica. Potenza assorbita freddo e caldo. Efficienza energetica:** I coefficienti energetici sono calcolati in condizioni standard. Le condizioni reali di funzionamento dipendono dal luogo in cui è stato installato l'apparecchio e dall'uso a cui è sottoposto.

**Livello sonoro:** La misurazione del livello sonoro viene eseguita in una camera anecoica a una distanza di 1 metro dalla macchina.

**Cablaggio alimentazione:** Il cablaggio di alimentazione è orientativo fino a 10 metri, deve essere calcolato specificamente per ciascun impianto.

**Carica aggiuntiva:** La pre-carica iniziale delle apparecchiature esterne multisistema è valida per i primi 7,5 metri (conduttura di liquido). Per una maggiore distanza, è richiesta una carica aggiuntiva di 0,012 kg/m per metro aggiuntivo.

**NOTA:** Prima di effettuare l'installazione di questa apparecchiature consultare la legislazione vigente in materia di gas refrigeranti.

**(\*):** Verificare la disponibilità. Modelli disponibili dall'estate 2022, con fine stock dei modelli attuali.

# Unità esterna HR



Modello		KAM3HR-52 DR8	KAM4HR-80 DR9
<b>&gt; Set</b>			
Capacità frigorifera nominale	kW	5.3	8.2
Capacità termica nominale	kW	5.31	8.79
Capacità termica nominale a -7°C	kW	3.78	6.43
Potenza assorbita freddo nominale	W	1400	2261
Potenza assorbita caldo nominale	W	1280	2160
Potenza assorbita caldo nominale a -7°C	W	1455	2690
COP a -7°C		2.60	2.39
SEER		7.20 - A++	7.20 - A++
Cablaggio comunicazione	mm <sup>2</sup>	(3+T)x2,5	(3+T)x2,5
N° unità interne		3	4
Alimentazione	V/f/Hz	220-240/1/50	220-240/1/50
Cablaggio alimentazione	mm <sup>2</sup>	(2+T)x4	(2+T)x4
Larghezza / Altezza / Profondità	mm	890 / 673 / 342	946 / 810 / 410
Peso netto	kg	46.6	64.3
Portata aria	m <sup>3</sup> /h	3000	4000
Livello sonoro	dB(A)	52	61
Livello di potenza sonora	dB(A)	58	69
<b>&gt; Refrigerante</b>			
Tipo refrigerante		R-32	R-32
GWP		675	675
Carica refrigerante	kg	1.5	1.8
t CO <sub>2</sub> e	tCO <sub>2</sub>	1.01	1.22
Metri precarica	m	20	30
Refrigerante; Diam. tubazione liquido / gas	pollici	3 x 1/4" / 3 x 3/8"	4 x 1/4" / 3x 3/8" + 1x 1/2"
Lunghezza max. tubazione	m	60	80
Lunghezza max. tubazione verticale	m	15	15
<b>&gt; Intervallo funzionamento</b>			
T° esterna per riscaldamento min. / max.	°C	-15 / 24	-15 / 24
T° esterna per raffreddamento min. / max.	°C	-15 / 50	-15 / 50

**Capacità frigorifera e termica. Potenza assorbita freddo e caldo. Efficienza energetica:** I coefficienti energetici sono calcolati in condizioni standard. Le condizioni reali di funzionamento dipendono dal luogo in cui è stato installato l'apparecchio e dall'uso a cui è sottoposto.

**Livello sonoro:** La misurazione del livello sonoro viene eseguita in una camera anecoica a una distanza di 1 metro dalla macchina.

**Cablaggio alimentazione:** Il cablaggio di alimentazione è orientativo fino a 10 metri, deve essere calcolato specificamente per ciascun impianto.

**Carica aggiuntiva:** La pre-carica iniziale delle apparecchiature esterne multisistema è valida per i primi 7,5 metri (conduttura di liquido). Per una maggiore distanza, è richiesta una carica aggiuntiva di 0,012 kg/m per metro aggiuntivo.

**NOTA:** Prima di effettuare l'installazione di questa apparecchiatura consultare la legislazione vigente in materia di gas refrigeranti.

(\*): Verificare la disponibilità. Modelli disponibili dall'estate 2022, con fine stock dei modelli attuali.

# Unità interne

## Casual

KID-05.3 S  
Standard



Modello		KAY-CF 20 DR12	KAY-CF 26 DR13	KAY-CF 35 DR13	KAY-CF 52 DR12	KAY-CF 71 DR12
Capacità frigorifera nominale	kW	2.05	2.63	3.52	5.28	7.03
Capacità termica nominale	kW	2.64	2.93	3.81	5.57	7.33
Cablaggio comunicazione	mm <sup>2</sup>	(3+T)x2,5	(3+T)x2,5	(3+T)x2,5	(3+T)x2,5	(3+T)x2,5
Larghezza / Altezza / Profondità	mm	805 / 285 / 194	715 / 285 / 194	805 / 285 / 194	957 / 302 / 213	1040 / 327 / 220
Peso netto	kg	7,0	7,0	7,6	10	12,3
Portata aria basso / medio / alto	m <sup>3</sup> /h	259 / 333 / 439	259 / 333 / 439	325 / 430 / 540	540 / 680 / 840	662 / 817 / 980
Livello sonoro	dB(A)	/ 25.0 / 31.0 / 38.0	/ 25.0 / 31.0 / 38.0	/ 25 / 34.5 / 40.5	/ 26 / 36 / 42.5	/ 36 / 40.5 / 45
Livello di potenza sonora	dB(A)	50	50	55	56	59
Refrigerante; Diam. tubazione liquido / gas	pollici	1/4" / 3/8"	1/4" / 3/8"	1/4" / 3/8"	1/4" / 1/2"	3/8" / 5/8"

## Silver

KID-07 S  
Standard



Modello		KAY-S 26 DR13	KAY-S 35 DR13	KAY-S 52 DR13	KAY-S 71 DR13
Capacità frigorifera nominale	kW	2.6	3.5	5.0	7.0
Capacità termica nominale	kW	2.9	3.8	5.4	7.3
Cablaggio comunicazione	mm <sup>2</sup>	(3+T)x2,5	(3+T)x2,5	(3+T)x2,5	(3+T)x2,5
Larghezza / Altezza / Profondità	mm	723 / 286 / 199	813 / 289 / 201	975 / 308 / 218	1055 / 330 / 231
Peso netto	kg	7.50	8.00	10.2	13.0
Portata aria basso / medio / alto	m <sup>3</sup> /h	285 / 360 / 510	370 / 450 / 600	470 / 600 / 800	635 / 790 / 1090
Livello sonoro	dB(A)	19 / 25 / 34 / 39	20 / 26 / 32 / 39	22 / 28 / 36 / 43	22 / 33 / 40 / 46
Livello di potenza sonora	dB(A)	56	56	58	60
Refrigerante; Diam. tubazione liquido / gas	pollici	1/4" / 3/8"	1/4" / 3/8"	1/4" / 1/2"	1/4" / 1/2"

Guarda la compatibilità dei comandi nella gamma 1x1

## Prodigy Pro

KID-06 S  
Standard



Modello		KAY-P 26 DR12	KAY-P 35 DR12	KAY-P 52 DR12	KAY-P 71 DR12
Capacità frigorifera nominale	kW	2.72	3.52	5.28	7.03
Capacità termica nominale	kW	3.13	3.96	5.57	7.33
Cablaggio comunicazione	mm <sup>2</sup>	(3+T)x2,5	(3+T)x2,5	(3+T)x2,5	(3+T)x2,5
Larghezza / Altezza / Profondità	mm	857 / 300 / 231	857 / 300 / 231	1024 / 321 / 246	1197 / 371 / 280
Peso netto	kg	10.2	10.2	12.3	20
Portata aria basso / medio / alto	m <sup>3</sup> /h	280 / 360 / 530	290 / 380 / 560	400 / 580 / 685	379 / 724 / 1092
Livello sonoro	dB(A)	20.5 / 21.5 / 32 / 40	21 / 22 / 34 / 41	22 / 23 / 35 / 41	21 / 33 / 40 / 44.5
Livello di potenza sonora	dB(A)	55	55	59	65
Refrigerante; Diam. tubazione liquido / gas	pollici	1/4" / 3/8"	1/4" / 3/8"	1/4" / 1/2"	3/8" / 5/8"

Guarda la compatibilità dei comandi nella gamma 1x1

## Onnix 2.0

KID-05.4 S  
Standard



Modello		KAY-D 26 DR11	KAY-D 35 DR11	KAY-D 52 DR11
Capacità frigorifera nominale	kW	2.63	3.52	5.28
Capacità termica nominale	kW	2.93	3.81	5.57
Cablaggio comunicazione	mm <sup>2</sup>	(3+T)x2,5	(3+T)x2,5	(3+T)x2,5
Larghezza / Altezza / Profondità	mm	921 / 321 / 211	921 / 321 / 211	921 / 321 / 211
Peso netto	kg	11.3	11.3	11.3
Portata aria basso / medio / alto	m <sup>3</sup> /h	425 / 515 / 700	425 / 515 / 700	430 / 530 / 750
Livello sonoro	dB(A)	/ 21.5 / 32.5 / 40	/ 21.5 / 32.5 / 40	/ 33.5 / 36.5 / 41
Livello di potenza sonora	dB(A)	53	53	54
Refrigerante; Diam. tubazione liquido / gas	pollici	1/4" / 3/8"	1/4" / 3/8"	1/4" / 1/2"

Guarda la compatibilità dei comandi nella gamma 1x1

## Consolle Doppio Flusso

 KID-06 S  
Standard

Modello		KSD-26 DR14-2	KSD-35 DR14-2	KSD-52 DR14-2
Capacità frigorifera nominale	kW	2.6	3.52	5.0
Capacità termica nominale	kW	2.9	3.81	5.28
Cablaggio comunicazione	mm <sup>2</sup>	(3+T)x2,5	(3+T)x2,5	(3+T)x2,5
Larghezza / Altezza / Profondità	mm	794 / 621 / 200	794 / 621 / 200	794 / 621 / 200
Peso netto	kg	14.9	14.9	14.9
Portata aria basso / medio / alto	m <sup>3</sup> /h	400 / 510 / 600	490 / 580 / 650	600 / 690 / 780
Livello sonoro	dB(A)	/ 27 / 34 / 36	/ 27 / 34 / 37	/ 32 / 38 / 41
Livello di potenza sonora	dB(A)	50	54	55
Refrigerante; Diam. tubazione liquido / gas	pollici	1/4" / 3/8"	1/4" / 3/8"	1/4" / 1/2"

Guarda la compatibilità dei comandi nella gamma 1x1

## Cassetta 600x600 e 840x840

 KID-06 S  
Standard

Modello		KCI-20 DMR15	KCI-26 DR15	KCI-35 DR15	KCI-52 DR15	KCI5-71 DR14
Capacità frigorifera nominale	kW	2.05	2.63	3.52	5.28	7.03
Capacità termica nominale	kW	2.64	2.93	3.81	5.57	7.62
Cablaggio comunicazione	mm <sup>2</sup>	(3+T)x2,5	(3+T)x2,5	(3+T)x2,5	(3+T)x2,5	(3+T)x2,5
Larghezza / Altezza / Profondità	mm	570 / 245 / 570	570 / 245 / 570	570 / 245 / 570	570 / 245 / 570	830 / 205 / 830
Peso netto	kg	16.1	16.1	16.1	16.2	21.6
Portata aria basso / medio / alto	m <sup>3</sup> /h	330 / 520 / 620	330 / 520 / 620	330 / 520 / 620	300 / 540 / 660	1000 / 1140 / 1300
Livello sonoro	dB(A)	/ 31.5 / 38.5 / 42	/ 31.5 / 38.5 / 42	/ 31.5 / 38.5 / 42	/ 31.5 / 41 / 44	/ 39.5 / 42.5 / 45.5
Livello di potenza sonora	dB(A)	55	55	55	59	57
Pannello; Modello		KPA-03B 600x600	KPA-03B 600x600	KPA-03B 600x600	KPA-03B 600x600	LCAC KPA4-04B 840x840
Pannello; Larghezza / Altezza / Profondità	mm	620 / 50 / 620	620 / 50 / 620	620 / 50 / 620	620 / 50 / 620	950 / 55 / 950
Pannello; Peso netto	kg	2.5	2.5	2.7	2.7	6
Refrigerante; Diam. tubazione liquido / gas	pollici	1/4" / 3/8"	1/4" / 3/8"	1/4" / 3/8"	1/4" / 1/2"	3/8" / 5/8"

## Canalizzati

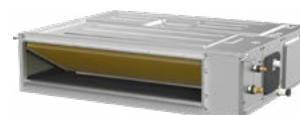
 KCT-04.1 SPSWF  
Standard

Modello		KPD-20 DR15	KPD-26 DR15	KPD-35 DR15	KPD-52 DR15	KPD-71 DR15
Capacità frigorifera nominale	kW	2.05	2.64	3.52	5.28	7.09
Capacità termica nominale	kW	2.64	2.93	3.81	6.01	8.0
Cablaggio comunicazione	mm <sup>2</sup>	(3+T)x2,5	(3+T)x2,5	(3+T)x2,5	(3+T)x2,5	(3+T)x2,5
Larghezza / Altezza / Profondità	mm	700 / 200 / 506	700 / 200 / 506	700 / 200 / 506	700 / 245 / 750	1000 / 245 / 750
Peso netto	kg	16.6	16.6	16.6	24.4	31.8
Portata aria basso / medio / alto	m <sup>3</sup> /h	450 / 540 / 620	450 / 540 / 620	470 / 570 / 660	650 / 780 / 900	700 / 1000 / 1200
Livello sonoro	dB(A)	/ 31 / 33 / 35	/ 31 / 33 / 35	/ 31 / 33 / 35	/ 31 / 34 / 36.5	/ 31 / 32.5 / 33.5
Livello di potenza sonora	dB(A)	52	52	52	53	56
Pressione statica max. disponibile	Pa	80	80	80	160	160
Ingresso aria ampiezza/altezza	mm	599/186	599/186	599/186	592/212	892/212
Uscita aria ampiezza/altezza	mm	537/152	537/152	537/152	527/178	827/178
Refrigerante; Diam. tubazione liquido / gas	pollici	1/4" / 3/8"	1/4" / 3/8"	1/4" / 3/8"	1/4" / 1/2"	3/8" / 5/8"

## Multi Hybrid HR

 Compatibile con unità esterna  
KAM4HR-80 DR8

Modello		KTHR-100	KTHR-190-B
Clima medio in ACS. SCOP/ACS / Caricamento profilo		2.65 / L	2.62 / L
Clima medio in ACS. Alimentazione in standby	W	25	50
Clima medio in ACS. Temperatura dell'acqua calda di riferimento	°C	52	52.5
Clima medio in ACS. Volume di acqua calda a 40°C	l	108	240
Capacità del serbatoio	l	100	190
Cablaggio comunicazione	mm <sup>2</sup>	(3+T)x2,5	(3+T)x2,5
Larghezza / Altezza / Profondità	mm	500 / 1060 / 500	504 / 1660 / 574
Peso netto	kg	45.5	70
Livello di potenza sonora	dB(A)	22	22
Refrigerante; Diam. tubazione liquido / gas	pollici	1/4" / 3/8"	1/4" / 3/8"



## Sistemi Combinati



Unità esterna	Numero di unità	Combinazioni					
KAM2-42 DR8	Un'unità	2.6	3.5				
	Due unità	2.0 + 2.0	2.0 + 2.6	2.0 + 3.5	2.6 + 2.6	2.6+3.5*	3.5+3.5*
KAM2-52 DR8	Un'unità	3.5	5.2				
	Due unità	2.0 + 2.0	2.0 + 2.6	2.0 + 3.5	2.0 + 5.2	2.6 + 2.6	2.6 + 3.5
KAM3-52 DR8	Un'unità	3.5	5.2				
	Due unità	2.0 + 2.0	2.0 + 2.6	2.0 + 3.5	2.0 + 5.2	2.6 + 2.6	2.6 + 3.5
	Tre unità	2.0 + 2.0 + 2.0	2.0 + 2.0 + 2.6	2.0 + 2.0 + 3.5	2.0 + 2.6 + 2.6	2.0+2.6+3.5*	2.0+3.5+3.5*
KAM3HR-5.2 DR8	Serbatoio da 100L	Un'unità	2.0	2.6	3.5	5.2	
		Due unità	2.0+2.0	2.0+2.6	2.0+3.5	2.6+2.6	2.6+3.5
	Serbatoio da 100L	/					
	/	Un'unità	3.5	5.2			
	Due unità	2.0+2.0	2.0+2.6	2.0+3.5	2.0+5.2	2.6+2.6	
KAM3-62 DR8	Un'unità	3.5	5.2	7.1			
	Due unità	2.0 + 2.0	2.0 + 2.6	2.0 + 3.5	2.0 + 5.2	2.6 + 2.6	2.6 + 3.5
	Tre unità	2.0+2.0+2.0	2.0+2.0+2.6	2.0+2.0+3.5	2.0+2.6+2.6	2.0+2.6+3.5	2.0+3.5+3.5*
KAM3-78 DR8	Un'unità	5.2	7.1				
	Due unità	2.0+2.0	2.0+2.6	2.0+3.5	2.0+5.2	2.6+2.6	2.6+3.5
	Tre unità	2.0+2.0+2.0	2.0+2.0+2.6	2.0+2.0+3.5	2.0+2.0+5.2	2.0+2.6+2.6	2.0+2.6+3.5
		3.5+3.5+3.5	3.5+3.5+5.2*				
KAM4HR-80 DR9	Serbatoio da 190/100L	Un'unità	2.0	2.6	3.5	5.2	7.1
		Due unità	2.0+2.0	2.0+2.6	2.0+3.5	2.0+5.2	2.0+7.1
		Tre unità	2.0+2.0+2.0	2.0+2.0+2.6	2.0+2.0+3.5	2.0+2.0+5.2	2.0+2.6+2.6
			2.6+3.5+5.2				
	Serbatoio da 190/100L	/					
	/	Un'unità	5.2	7.1			
		Due unità	2.0+2.0	2.0+2.6	2.0+3.5	2.0+5.2	2.0+7.1
		Tre unità	2.0+2.0+2.0	2.0+2.0+2.6	2.0+2.0+3.5	2.0+2.0+5.2	2.0+2.6+2.6
	2.6+3.5+5.2	3.5+3.5+3.5					
KAM4-80 DR7	Un'unità	/					
	Due unità	2.0+2.0	2.0+2.6	2.0+3.5	2.0+5.2	2.0+7.1	2.6+2.6
	Tre unità	2.0+2.0+2.0	2.0+2.0+2.6	2.0+2.0+3.5	2.0+2.0+5.2	2.0+2.0+7.1	2.0+2.6+2.6
		2.6+2.6+3.5	2.6+2.6+5.2	2.6+2.6+7.1	2.6+3.5+3.5	2.6+3.5+5.2	2.6+3.5+7.1
	Quattro unità	2.0+2.0+2.0+2.0	2.0+2.0+2.0+2.6	2.0+2.0+2.0+3.5	2.0+2.0+2.0+5.2	2.0+2.0+2.0+7.1	2.0+2.0+2.6+2.6
2.0+2.6+3.5+5.2		2.0+3.5+3.5+3.5	2.0+3.5+3.5+5.2	2.6+2.6+2.6+2.6	2.6+2.6+2.6+3.5	2.6+2.6+2.6+5.2	
KAM4-105 DR7	Un'unità	/					
	Due unità	2.0+3.5	2.0+5.2	2.0+7.1	2.6+2.6	2.6+3.5	2.6+5.2
	Tre unità	2.0+2.0+2.0	2.0+2.0+2.6	2.0+2.0+3.5	2.0+2.0+5.2	2.0+2.0+7.1	2.0+2.6+2.6
		2.6+2.6+3.5	2.6+2.6+5.2	2.6+2.6+7.1	2.6+3.5+3.5	2.6+3.5+5.2	2.6+3.5+7.1
	Quattro unità	2.0+2.0+2.0+2.0	2.0+2.0+2.0+2.6	2.0+2.0+2.0+3.5	2.0+2.0+2.0+5.2	2.0+2.0+2.0+7.1	2.0+2.0+2.6+2.6
2.0+2.6+3.5+3.5		2.0+2.6+3.5+5.2	2.0+3.5+3.5+3.5	2.0+3.5+3.5+5.2*	2.6+2.6+2.6+2.6	2.6+2.6+2.6+3.5	
KAM5-120 DR8	Un'unità	/					
	Due unità	2.0+5.2	2.0+7.1	2.6+3.5	2.6+5.2	2.6+7.1	3.5+3.5
	Tre unità	2.0+2.0+2.0	2.0+2.0+2.6	2.0+2.0+3.5	2.0+2.0+5.2	2.0+2.0+7.1	2.0+2.6+2.6
		2.6+2.6+2.6	2.6+2.6+3.5	2.6+2.6+5.2	2.6+2.6+7.1	2.6+3.5+3.5	2.6+3.5+5.2
	Quattro unità	2.0+2.0+2.0+2.0	2.0+2.0+2.0+2.6	2.0+2.0+2.0+3.5	2.0+2.0+2.0+5.2	2.0+2.0+2.0+7.1	2.0+2.0+2.6+2.6
		2.0+2.6+2.6+5.2	2.0+2.6+2.6+7.1	2.0+2.6+3.5+3.5	2.0+2.6+3.5+5.2	2.0+2.6+3.5+7.1	2.0+3.5+3.5+3.5
		2.6+2.6+3.5+7.1	2.6+3.5+3.5+3.5	2.6+3.5+3.5+5.2	2.6+3.5+3.5+7.1	3.5+3.5+3.5+3.5	3.5+3.5+3.5+5.2
	Cinque unità	2.0+2.0+2.0+2.0+2.0	2.0+2.0+2.0+2.0+2.6	2.0+2.0+2.0+2.0+3.5	2.0+2.0+2.0+2.0+5.2	2.0+2.0+2.0+2.0+7.1	2.0+2.0+2.0+2.6+2.6
2.0+2.0+2.6+2.6+5.2		2.0+2.0+2.6+2.6+7.1	2.0+2.0+2.6+3.5+3.5	2.0+2.0+2.6+3.5+5.2	2.0+2.0+2.6+3.5+7.1	2.0+2.0+3.5+3.5+3.5	
2.0+2.6+2.6+3.5+7.1		2.0+2.6+3.5+3.5+3.5	2.0+2.6+3.5+3.5+5.2	2.0+2.6+3.5+3.5+7.1	2.0+3.5+3.5+3.5+3.5	2.0+3.5+3.5+3.5+5.2	
2.6+2.6+3.5+3.5+5.2		2.6+2.6+3.5+3.5+7.1	2.6+3.5+3.5+3.5+3.5	2.6+3.5+3.5+3.5+5.2	3.5+3.5+3.5+3.5+3.5	3.5+3.5+3.5+3.5+5.2	

\* Combinazione NON disponibile con cassette, console a doppio flusso o condotti A7.



**i** PER MAGGIORI INFORMAZIONI SULLE PRESTAZIONI E SULLE CAPACITÀ DELLE COMBINAZIONI SCANSIONARE IL SEGUENTE CODICE QR



Combinazioni							
2.6 + 5.2	3.5 + 3.5	3.5 + 5.2					
2.6 + 5.2	3.5 + 3.5	3.5 + 5.2					
2.6+2.6+2.6	2.6+2.6+3.5*	2.6+3.5+3.5*	3.5+3.5+3.5*				
3.5+3.5							
2.6+3.5	2.6+5.2	3.5+3.5	3.5+5.2				
2.6 + 5.2	3.5 + 3.5	3.5 + 5.2					
2.6+2.6+2.6	2.6+2.6+3.5*	2.6+3.5+3.5*	3.5+3.5+3.5*				
2.6+5.2	3.5+3.5	3.5+5.2	5.2+5.2*				
2.0+2.6+5.2	2.0+3.5+3.5	2.0+3.5+5.2	2.6+2.6+2.6	2.6+2.6+3.5	2.6+2.6+5.2	2.6+3.5+3.5	2.6+3.5+5.2*
2.6+2.6	2.6+3.5	2.6+5.2	3.5+3.5	3.5+5.2			
2.0+2.6+3.5	2.0+2.6+5.2	2.0+3.5+3.5	2.0+3.5+5.2	2.6+2.6+2.6	2.6+2.6+3.5	2.6+2.6+5.2	2.6+3.5+3.5
3.5+3.5+3.5							
2.6+2.6	2.6+3.5	2.6+5.2	3.5+3.5	3.5+5.2	5.2+5.2*		
2.0+2.6+3.5	2.0+2.6+5.2	2.0+3.5+3.5	2.0+3.5+5.2	2.6+2.6+2.6	2.6+2.6+3.5	2.6+2.6+5.2	2.6+3.5+3.5
3.5+3.5+5.2*							
2.6+3.5	2.6+5.2	2.6+7.1	3.5+3.5	3.5+5.2	3.5+7.1	5.2+5.2*	5.2+7.1*
2.0+2.6+3.5	2.0+2.6+5.2	2.0+2.6+7.1	2.0+3.5+3.5	2.0+3.5+5.2	2.0+3.5+7.1	2.0+5.2+5.2*	2.6+2.6+2.6
2.6+5.2+5.2*	3.5+3.5+3.5	3.5+3.5+5.2	3.5+5.2+5.2*				
2.0+2.0+2.6+3.5	2.0+2.0+2.6+5.2	2.0+2.0+3.5+3.5	2.0+2.0+3.5+5.2	2.0+2.6+2.6+2.6	2.0+2.6+2.6+3.5	2.0+2.6+2.6+5.2	2.0+2.6+3.5+3.5
2.6+2.6+3.5+3.5	2.6+2.6+3.5+5.2	2.6+3.5+3.5+3.5*	3.5+3.5+3.5+3.5*				
2.6+7.1	3.5+3.5	3.5+5.2	3.5+7.1	5.2+5.2*	5.2+7.1*		
2.0+2.6+3.5	2.0+2.6+5.2	2.0+2.6+7.1	2.0+3.5+3.5	2.0+3.5+5.2	2.0+3.5+7.1	2.0+5.2+5.2*	2.6+2.6+2.6
2.6+5.2+5.2*	3.5+3.5+3.5	3.5+3.5+5.2	3.5+3.5+7.1	3.5+5.2+5.2*			
2.0+2.0+2.6+3.5	2.0+2.0+2.6+5.2	2.0+2.0+2.6+7.1	2.0+2.0+3.5+3.5	2.0+2.0+3.5+5.2	2.0+2.6+2.6+2.6	2.0+2.6+2.6+3.5	2.0+2.6+2.6+5.2
2.6+2.6+2.6+5.2	2.6+2.6+3.5+3.5	2.6+2.6+3.5+5.2	2.6+3.5+3.5+3.5	2.6+3.5+3.5+5.2*	3.5+3.5+3.5+3.5	3.5+3.5+3.5+5.2*	
3.5+5.2	3.5+7.1	5.2+5.2*	5.2+7.1*				
2.0+2.6+3.5	2.0+2.6+5.2	2.0+2.6+7.1	2.0+3.5+3.5	2.0+3.5+5.2	2.0+3.5+7.1	2.0+5.2+5.2*	2.0+5.2+7.1*
2.6+3.5+7.1	2.6+5.2+5.2*	2.6+5.2+7.1*	3.5+3.5+3.5	3.5+3.5+5.2	3.5+3.5+7.1	3.5+5.2+5.2*	3.5+5.2+7.1*
2.0+2.0+2.6+3.5	2.0+2.0+2.6+5.2	2.0+2.0+2.6+7.1	2.0+2.0+3.5+3.5	2.0+2.0+3.5+5.2	2.0+2.0+3.5+7.1	2.0+2.6+2.6+2.6	2.0+2.6+2.6+3.5
2.0+3.5+3.5+5.2	2.0+3.5+3.5+7.1	2.6+2.6+2.6+2.6	2.6+2.6+2.6+3.5	2.6+2.6+2.6+5.2	2.6+2.6+2.6+7.1	2.6+2.6+3.5+3.5	2.6+2.6+3.5+5.2
3.5+3.5+3.5+7.1							
2.0+2.0+2.0+2.6+3.5	2.0+2.0+2.0+2.6+5.2	2.0+2.0+2.0+2.6+7.1	2.0+2.0+2.0+3.5+3.5	2.0+2.0+2.0+3.5+5.2	2.0+2.0+2.0+3.5+7.1	2.0+2.0+2.6+2.6+2.6	2.0+2.0+2.6+2.6+3.5
2.0+2.0+3.5+3.5+5.2	2.0+2.0+3.5+3.5+7.1	2.0+2.6+2.6+2.6+2.6	2.0+2.6+2.6+2.6+3.5	2.0+2.6+2.6+2.6+5.2	2.0+2.6+2.6+2.6+7.1	2.0+2.6+2.6+3.5+3.5	2.0+2.6+2.6+3.5+5.2
2.6+2.6+2.6+2.6+2.6	2.6+2.6+2.6+2.6+3.5	2.6+2.6+2.6+2.6+5.2	2.6+2.6+2.6+2.6+7.1	2.6+2.6+2.6+3.5+3.5	2.6+2.6+2.6+3.5+5.2	2.6+2.6+2.6+3.5+7.1	2.6+2.6+3.5+3.5+3.5

# Comandi e gli accessori compatibili

- Incluso come standard
- Consigliato
- Opzionale
- Non supportato



Per ulteriori informazioni, consultare il capitolo Controlli.

Casual

Silver

## Comandi senza filo



KID-05.3 S



KID-07 S

## Comandi con filo



KCT-04.1 SPSWF  
+ FRIMB-EZ/EF

## WiFi

## BMS<sup>(1)</sup>

### Modbus



FRI-BMS + FRIMB-EZ/EF  
 K01 MODBUS + FRIMB-EZ/EF

### Bacnet



FRI-BMS + FRIMB-EZ/EF  
 K05 BACNET 1 + FRIMB-EZ/EF

### KNX



FRI-BMS + FRIMB-EZ/EF  
 K01-KNX 1 + FRIMB-EZ/EF

## Centralizzati comandi<sup>(1)</sup>

### Controllo tattile centralizzato



KCCT-64 IPS (A)  
+ FRIMB-EZ/EF  
 KCCT-384B IPS (B)  
+ FRIMB-EZ/EF

### Controllo centralizzato via web



KCC-64 WEB + FRIMB-EZ/EF

(1) Tutte le unità interne SUITE/ZEN incorporano il protocollo V4+

\* La combinazione di protocolli diversi non è supportata.



Prodigy PRO



Prodigy PRO LT



Onnix 2.0



Consolle Doppio Flusso



KID-06 S



KID-06 S



KID-05.4 S



KID-05 S



KCT-04.1 SPSWF  
+ FRIMB-AEPRO



KCT-04.1 SPSWF  
+ FRIMB-AEPRO



KCT-04.1 SPSWF + FRIMB-FA2

FRI-BMS + FRIMB-AEPRO  
 K01 MODBUS + FRIMB-AEPRO

FRI-BMS + FRIMB-AEPRO  
 K01 MODBUS + FRIMB-AEPRO

FRI-BMS + FRIMB-FA2  
 K01 MODBUS + FRIMB-FA2

FRI-BMS + FRIMB-AEPRO  
 K05 BACNET 1 + KMB-01

FRI-BMS + FRIMB-AEPRO  
 K05 BACNET 1 + KMB-01

FRI-BMS + FRIMB-FA2  
 K05 BACNET 1 + FRIMB-FA2

FRI-BMS + FRIMB-AEPRO

FRI-BMS + FRIMB-AEPRO

FRI-BMS + FRIMB-FA2

KCCT-64 IPS (A) +  
FRIMB-AEPRO  
 KCCT-384B IPS (B) + FRIMB-  
AEPRO

KCCT-64 IPS (A) +  
FRIMB-AEPRO  
 KCCT-384B IPS (B) + FRIMB-  
AEPRO

KCCT-64 IPS (A) +  
FRIMB-FA2  
 KCCT-384B IPS (B) + KMB-01

KCC-64 WEB + FRIMB-AEPRO

KCC-64 WEB + FRIMB-AEPRO

KCC-64 WEB + FRIMB-FA2

## Referenze | Installazioni Rilevanti

La **Gamma Suite Residenziale** ha trovato impiego in spazi di utilizzo comune e quotidiano, come appartamenti ma anche ospedali, scuole e università. Il comfort e la tecnologia di questa gamma soddisfano tutti i tipi di clientela.



1. Shamrock Rovers Football Club (*Impianto sportivo*): Dublino (Irlanda), sistema AKAY-P-71DR10 a servizio della sala CED (Comms Room).
2. Villa Bahia Principe (*Residenziale*): Repubblica Dominicana, Multisystem Suite, 34 kW.



3. Viseu (Residenziale): Viseu (Portogallo), 1x1 e Multisystem Suite, 216 kW.  
 4. Escuela Maria Maroto (Scuola): Murcia (Spagna), Multisystem Suite.  
 5. Sangulí Salou (Camping Resort): Cambrils (Tarragona, Spagna), Suite 1X1.







## Gamma Acqua Calda Sanitaria

# Aquatix

Aquantia KHPIS-BI PRO	64
Aquantia KHPMS-BI PRO	70
Aquantia EVO	72
Aquantia EVO Wall	74
Aquantia KHPS-MO	76
Aquantia KHPS-MO PRO HP	79
Aquantia KHP-MO HT	80
Polar	84
Aquantia KHP-MO PLUS HT	86
Aquantia KHP-MO HT HP	88
Wall Hung Compak	90
Compak da pavimento	92
Compak	94
Serbatoio per Acqua Calda Sanitaria	96
Altri complementi per la gamma Aquantia	97
PdC Piscina KSWP	100
Referenze	102

# Aquantia PRO | Caratteristiche principali



Kaysun presenta i suoi sistemi di Aerotermita che soddisfano alla perfezione le funzioni di climatizzazione, riscaldamento e acqua calda sanitaria per la tua abitazione attraverso la pompa di calore. Questi sistemi di massima efficienza energetica sono noti per la loro capacità di ridurre drasticamente il consumo domestico. Solo Kaysun poteva riunire tutte le ultime tecnologie e innovazioni per creare Kaysun Aquantia, il sistema che offre alla tua casa il massimo comfort e rendimento energetico tutto l'anno.



## ► SISTEMA INTELLIGENTE E FLESSIBILE

Il sistema si regola automaticamente in funzione delle variazioni della temperatura esterna e del fabbisogno energetico dell'impianto o dell'abitazione, in modo da offrire sempre risultati ottimali.



## ► SMART GRID READY

Tutte le apparecchiature della gamma Aquantia PRO sono provviste di serie del protocollo Smart Grid, al fine di raggiungere il miglior compromesso tra comfort e risparmio sulle fatture.



## ► CERTIFICAZIONE HP KEYMARK

Le soluzioni della gamma Aquantia PRO e Compak vantano la certificazione HP Keymark. Tutte le specifiche tecniche sono certificate e soddisfano gli standard più rigorosi.

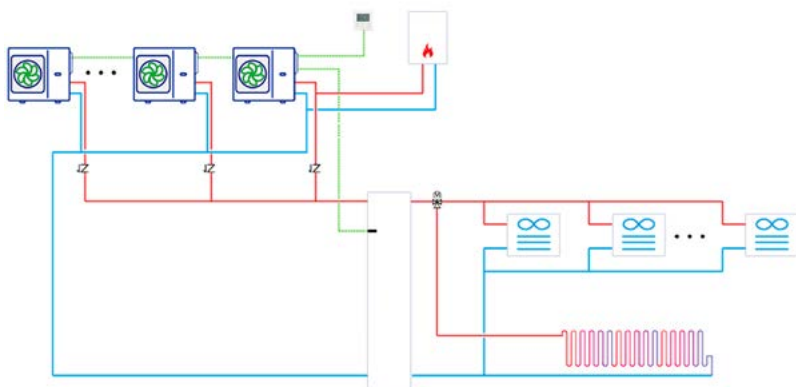

### ▸ CASCATA

Le unità monoblocco di tutta la gamma possono essere collegate in un impianto a cascata di un massimo di 6 unità. Questa installazione non richiede alcuna elettronica aggiuntiva poiché la gestione viene effettuata dalle unità stesse.



### ▸ INTEGRAZIONE CON IL FV

Tutta la gamma Kaysun è predisposta per l'integrazione in un sistema di produzione di energia Fotovoltaica, al fine di ottenere una maggior efficienza energetica.



### ▸ WIFI INTEGRATO

Tutti i sistemi a pompa di calore aria-acqua Kaysun includono di serie il controllo WiFi integrato, consentendo il controllo tramite App. Può anche essere integrato con sistemi di controllo vocale tramite Alexa e Google Home.

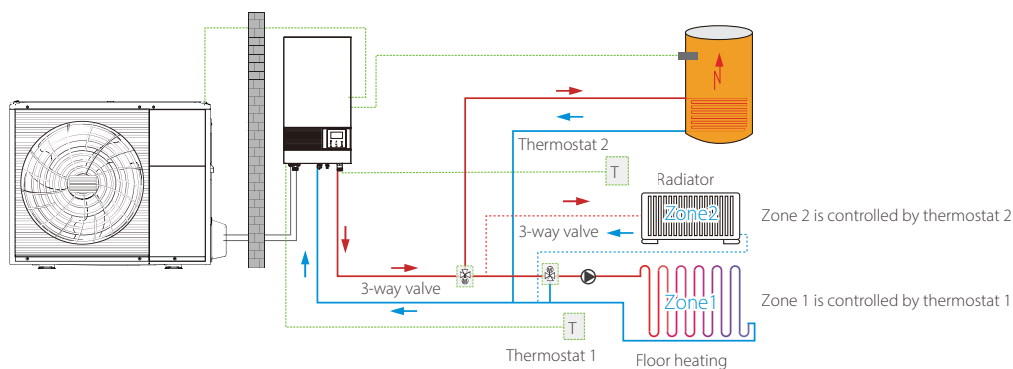

### ▸ CONTROLLO 2 ZONE

Gli aerotermici tutto in uno di Kaysun sono preparati di serie per gestire 2 pompe secondarie e un miscelatore, al fine di eseguire il controllo di 2 zone sia in riscaldamento che in raffreddamento.

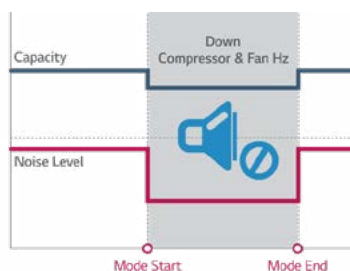

### ▶ UNITÀ SILENZIOSE

Il design compatto e un buon isolamento rendono le unità veramente silenziose. Inoltre, è possibile selezionare la modalità silenziosa o la modalità ultra-silenziosa per ottenere un maggior comfort.

### ▶ AEROTERMIA DEDICATA ACS

La gamma di Combo consente di usufruire dei vantaggi dell'aerotermita per la produzione di ACS. Questa caratteristica la rende l'opzione ideale per sostituire il termo elettrico.

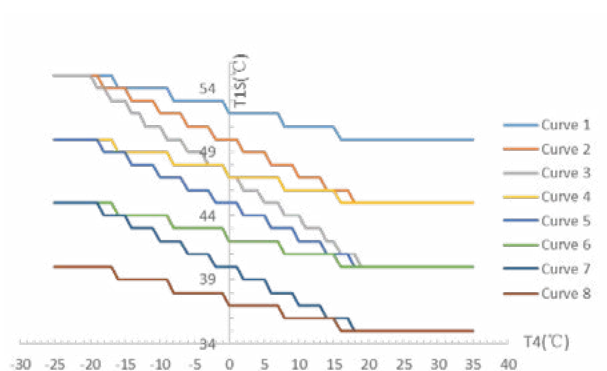

### ▶ CURVE CLIMATICHE

Le curve climatiche consentono di configurare la variazione della temperatura di uscita dell'acqua in base alla temperatura esterna. Sono disponibili di serie fino a 32 curve fisse e un'opzione personalizzabile, per adattarsi a qualsiasi impianto.



### ▶ SISTEMI IBRIDI

I sistemi ibridi consentono di combinare l'espansione diretta e l'aerotermita per ottenere grandi prestazioni. Il sistema Multi Hybrid HR combina unità multisistema con un serbatoio per la produzione di ACS. Il sistema Atom-T consente di climatizzare tramite unità interne VRF e la combinazione con un modulo idraulico che integra l'ACS e un'uscita per il riscaldamento mediante acqua.



### ▶ TEMPERATURE ESTREME

Le unità sono progettate per continuare a fornire eccellenti prestazioni anche a temperature estremamente fredde. Grazie a un elevato intervallo operativo, riescono a conservare i 75 °C anche a una temperatura esterna di -10 °C. \*

\*Vedere dettagli specifici di ogni prodotto



### ▶ PROPANO R-290

Il refrigerante R-290 riduce l'impatto ambientale, grazie a un PCA di 3, e garantisce l'adempimento della normativa FGas negli anni a venire. Questo gas, inoltre, possiede eccellenti proprietà termodinamiche.



### ▶ UNITÀ SILENZIOSE

Le unità sono progettate per ridurre al minimo il livello acustico mentre conservano le migliori prestazioni, al fine di migliorare il comfort dell'utente.

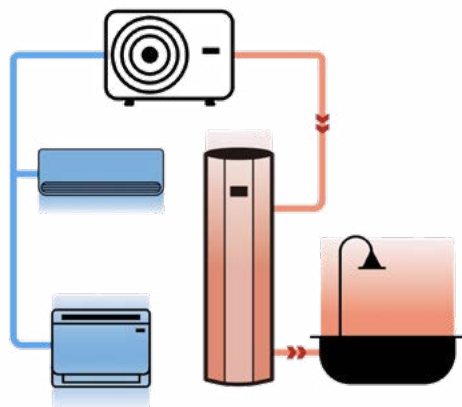

### ▶ RECUPERO DI CALORE

Il sistema Multi Hybrid HR è dotato di tecnologia di recupero di calore. Ciò consente la produzione simultanea di freddo e ACS, giacché sfrutta il calore assorbito durante la produzione di freddo per produrre gratuitamente ACS.



### ▶ CONTROLLO AVANZATO

Il nuovo controllo della serie aerotermica R290 dal design migliorato si integra alla perfezione nelle abitazioni. Il controllo tattile e lo schermo a colori in alta risoluzione forniscono una miglior esperienza d'uso all'utente.



### ▶ ALTA TEMPERATURA

La nuova gamma sviluppata con R-290 consente di raggiungere alte temperature di impulsione, le quali permettono di ampliare le possibilità di installazione di questi prodotti.

	KHP-MO HT	Polar	KHP-MO HT HP
Massima temperatura di impulsione	75°C	80°C	85°C

# Aquantia KHPIS-BI PRO



Il set KHPIS-BI PRO è la soluzione integrata multi-tasking della gamma Kaysun che garantisce il comfort termico negli ambienti domestici dove la mancanza di spazio può essere un problema ed è necessario integrare l'installazione nel design della casa. Il comando a filo incluso permette all'utente di godere di un'esperienza piacevole e intuitiva, in grado di soddisfare ogni tipo di esigenza di zonizzazione.

## Caratteristiche

- Tecnologia Full Inverter DC, con compressore e ventole dotate di tecnologia Inverter per la massima efficienza.
- Dimensioni compatte di 600 x 600 per una facile integrazione in armadietti da bagno, cucine, ripostigli, ecc.
- Dotato di connettività Wi-Fi integrata per controllarlo tramite l'applicazione NetHome Plus.
- Gestione integrata dei componenti necessari per due zone idrauliche, senza necessità di moduli aggiuntivi.
- Certificato da Keymark.
- Serbatoio in acciaio inox integrato, che garantisce una maggiore durata.
- Temperatura di alimentazione massima di 65 °C.





Modello impianto		KHPIS-BI 4 PRO L	KHPIS-BI 4 PRO XL	KHPIS-BI 6 PRO L
<b>&gt; Set</b>				
Capacità termica / COP (A+7°C / W+35°C)	kW	4.25 / 5.20	4.25 / 5.20	6.20 / 5.00
Consumo (A+7°C / W+35°C)	W	817	817	1240
Capacità termica / COP (A+7°C / W+55°C)	kW	4.40 / 2.95	4.40 / 2.95	6.00 / 3.00
Consumo (A+7°C / W+55°C)	W	1492	1492	2000
Capacità termica / COP (A-7°C / W+35°C)	kW	4.70 / 3.10	4.70 / 3.10	6.00 / 3.00
Consumo (A-7°C / W+35°C)	W	1516	1516	2000
Capacità termica / COP (A-7°C / W+55°C)	kW	4.00 / 1.95	4.00 / 1.95	5.15 / 2.00
Consumo (A-7°C / W+55°C)	W	2051	2051	2575
Capacità frigorifera / EER (A+35°C / W+18°C)	kW	4.50 / 5.55	4.50 / 5.55	6.55 / 4.90
Consumo (A+35°C / W+18°C)	W	811	811	1337
Capacità frigorifera / EER (A+35°C / W+7°C)	kW	4.70 / 3.45	4.70 / 3.45	7.00 / 3.00
Consumo (A+35°C / W+7°C)	W	1362	1362	2333
Clima medio in riscaldamento (W+35°C / W+55°C). Classif. Energetica		A+++ / A++	A+++ / A++	A+++ / A++
Clima medio in riscaldamento (W+35°C / W+55°C). η <sub>s</sub>	%	191 / 130	191 / 130	195 / 138
Clima medio in riscaldamento (W+35°C / W+55°C). SCOP		4.85 / 3.31	4.85 / 3.31	4.95 / 3.52
Clima caldo in riscaldamento (W+35°C / W+55°C). η <sub>s</sub>	%	254 / 162	254 / 162	258 / 165
Clima caldo in riscaldamento (W+35°C / W+55°C). SCOP		6.52 / 4.14	6.52 / 4.14	6.63 / 4.19
Clima freddo in riscaldamento (W+35°C / W+55°C). η <sub>s</sub>	%	159 / 102	159 / 102	165 / 111
Clima freddo in riscaldamento (W+35°C / W+55°C). SCOP		4.06 / 2.63	4.06 / 2.63	4.21 / 2.85
Efficienza in raffreddamento (W+7°C / W+18°C).	%	197 / 308	197 / 308	211 / 325
Certificazione Keymark . η <sub>s,c</sub>				
Efficienza in raffreddamento (W+7°C / W+18°C). Certificazione Keymark . SEER		4.99 / 7.77	4.99 / 7.77	5.34 / 8.21
Clima medio in ACS. Certificazione Keymark. Classif. Energetica / Profilo		A+ / L	A+ / XL	A+ / L
Clima medio in ACS. Certificazione Keymark. SCOP,ACS		3.10	3.34	3.10
Clima medio in ACS. Certificazione Keymark. η <sub>s</sub> ,ACS	%	127	136	127
<b>&gt; Unità interna</b>				
		<b>KHPI-BI-10VR2L</b>	<b>KHPI-BI-10VR2XL</b>	<b>KHPI-BI-10VR2L</b>
Larghezza / Altezza / Profondità	mm	600 / 1683 / 600	600 / 1943 / 600	600 / 1683 / 600
Peso netto	kg	139	155	139
Capacità del serbatoio	l	190	240	190
Alimentazione	V/f/Hz	220-240 / 1 / 50	220-240 / 1 / 50	220-240 / 1 / 50
Intensità max.	A	14.3	14.3	14.3
Interruttore automatico		C16	C16	C16
Livello sonoro nominale	dB(A)	22	22	24
Potenza sonora	dB(A)	38	38	38
Volume minimo di acqua	l	40	40	40
Portata nominale	m <sup>3</sup> /h	0.7	0.7	0.95
Resistenza elettrica backup		3	3	3
Pressione disponibile massima pompa	mH <sub>2</sub> O	8.5	8.5	8.5
Vasi di espansione	l	8	8	8
Collegamenti idraulici	pollici	1" / 3/4"	1" / 3/4"	1" / 3/4"
Temperatura uscita acqua; ACS min. / max.	°C	30 / 65	30 / 65	30 / 65
Temperatura uscita acqua; Riscaldamento min. / max.	°C	25 / 65	25 / 65	25 / 65
Temperatura uscita acqua; Raffreddamento min. / max.	°C	5 / 25	5 / 25	5 / 25
<b>&gt; Unità esterna</b>				
		<b>KHP-BI 4 DVR2</b>	<b>KHP-BI 4 DVR2</b>	<b>KHP-BI 6 DVR2</b>
Larghezza / Altezza / Profondità	mm	1008 / 712 / 426	1008 / 712 / 426	1008 / 712 / 426
Peso netto	kg	58	58	58
Alimentazione	V/f/Hz	220-240 / 1 / 50	220-240 / 1 / 50	220-240 / 1 / 50
Intensità max.	A	18	18	18
Interruttore automatico		D20	D20	D20
Cablaggio comunicazione	mm <sup>2</sup>	3x1	3x1	3x1
Livello sonoro	dB(A)	44	44	45
Potenza sonora	dB(A)	56	56	58
Tipo di refrigerante		R-32	R-32	R-32
GWP		675	675	675
Carica refrigerante	kg	1.5	1.5	1.5
t CO <sub>2</sub> e	tCO <sub>2</sub>	1.0	1.0	1.0
Metri precarica unità esterna	m	15	15	15
Carica aggiuntiva di refrigerante unità esterna	kg/m	0.02	0.02	0.02
Distanza totale max.	m	50	50	50
Distanza verticale max.	m	30	30	30
Tubazione liquido	pollici	1/4"	1/4"	1/4"
Tubazione gas	pollici	5/8"	5/8"	5/8"
<b>&gt; Intervallo funzionamento</b>				
T <sup>°</sup> esterna per ACS min. / max.	°C	-25 / 43	-25 / 43	-25 / 43
T <sup>°</sup> esterna per riscaldamento min. / max.	°C	-25 / 35	-25 / 35	-25 / 35
T <sup>°</sup> esterna per raffreddamento min. / max.	°C	-5 / 43	-5 / 43	-5 / 43

**Carica aggiuntiva:** La pre-carica è valida per i primi 15 metri (conduttura di liquido). Per una maggiore distanza, è richiesta una carica aggiuntiva di 0,020 kg/m per metro aggiuntivo per i modelli 4/6 e di 0,038 kg/m per metro aggiuntivo per i modelli 8/10/12/14/16.

(\*) L'alimentazione elettrica degli split è monofase 220-240 V/1/50 Hz.

**Fino a esaurimento scorte.**

# Aquantia KHPIS-BI PRO

Modello impianto		KHPIS-BI 6 PRO XL	KHPIS-BI 8 PRO L	KHPIS-BI 8 PRO XL
<b>&gt; Set</b>				
Capacità termica / COP (A+7°C / W+35°C)	kW	6.20 / 5.00	8.3 / 5.2	8.3 / 5.2
Consumo (A+7 °C / W+35 °C)	W	1240	1596	1596
Capacità termica / COP (A+7°C / W+55°C)	kW	6.00 / 3.00	7.5 / 3.18	7.5 / 3.18
Consumo (A+7 °C / W+55 °C)	W	2000	2358	2358
Capacità termica / COP (A-7°C / W+35°C)	kW	6.00 / 3.00	7.00 / 3.20	7.00 / 3.20
Consumo (A-7 °C / W+35 °C)	W	2000	2188	2188
Capacità termica / COP (A-7°C / W+55°C)	kW	5.15 / 2.00	6.15 / 2.05	6.15 / 2.05
Consumo (A-7 °C / W+55 °C)	W	2575	3000	3000
Capacità frigorifera / EER (A+35°C / W+18°C)	kW	6.55 / 4.90	8.4 / 5.05	8.4 / 5.05
Consumo (A+35 °C / W+18 °C)	W	1337	1663	1663
Capacità frigorifera / EER (A+35°C / W+7°C)	kW	7.00 / 3.00	7.4 / 3.38	7.4 / 3.38
Consumo (A+35 °C / W+7 °C)	W	2333	2189	2189
Clima medio in riscaldamento (W+35 °C / W+55 °C). Classif. Energetica		A+++ / A++	A+++ / A++	A+++ / A++
Clima medio in riscaldamento (W+35 °C / W+55 °C). η <sub>s</sub>	%	195 / 138	205 / 132	205 / 132
Clima medio in riscaldamento (W+35 °C / W+55 °C). SCOP		4.95 / 3.52	5.21 / 3.36	5.21 / 3.36
Clima caldo in riscaldamento (W+35 °C / W+55 °C). η <sub>s</sub>	%	258 / 165	273 / 176	273 / 176
Clima caldo in riscaldamento (W+35 °C / W+55 °C). SCOP		6.63 / 4.19	6.99 / 4.47	6.99 / 4.47
Clima freddo in riscaldamento (W+35 °C / W+55 °C). η <sub>s</sub>	%	165 / 111	170 / 112	170 / 112
Clima freddo in riscaldamento (W+35 °C / W+55 °C). SCOP		4.21 / 2.85	4.32 / 2.88	4.32 / 2.88
Efficienza in raffreddamento (W+7 °C / W+18 °C). Certificazione Keymark . η <sub>s,c</sub>	%	211 / 325	230 / 355	230 / 355
Efficienza in raffreddamento (W+7 °C / W+18 °C). Certificazione Keymark . SEER		5.34 / 8.21	5.83 / 8.95	5.83 / 8.95
Clima medio in ACS. Certificazione Keymark. Classif. Energetica / Profilo		A+ / XL	A+ / L	A+ / XL
Clima medio in ACS. Certificazione Keymark. SCOP,ACS		3.34	3.02	3.36
Clima medio in ACS. Certificazione Keymark. η <sub>ACS</sub>	%	136	125	137
<b>&gt; Unità interna</b>				
		<b>KHPI-BI-10VR2XL</b>	<b>KHPI-BI-10VR2L</b>	<b>KHPI-BI-10VR2XL</b>
Larghezza / Altezza / Profondità	mm	600 / 1943 / 600	600 / 1683 / 600	600 / 1943 / 600
Peso netto	kg	155	139	155
Capacità del serbatoio	l	240	190	240
Alimentazione	V/f/Hz	220-240 / 1 / 50	220-240 / 1 / 50	220-240 / 1 / 50
Intensità max.	A	14.3	14.3	14.3
Interruttore automatico		C16	C16	C16
Livello sonoro nominale	dB(A)	24	22	22
Potenza sonora	dB(A)	38	40	40
Volume minimo di acqua	l	40	40	40
Portata nominale	m <sup>3</sup> /h	0.95	1.40	1.40
Resistenza elettrica backup		3	3	3
Pressione disponibile massima pompa	mH <sub>2</sub> O	8.5	8.5	8.5
Vasi di espansione	l	8	8	8
Collegamenti idraulici	pollici	1" / 3/4"	1" / 3/4"	1" / 3/4"
Temperatura uscita acqua; ACS min. / max.	°C	30 / 65	30 / 65	30 / 65
Temperatura uscita acqua; Riscaldamento min. / max.	°C	25 / 65	25 / 65	25 / 65
Temperatura uscita acqua; Raffreddamento min. / max.	°C	5 / 25	5 / 25	5 / 25
<b>&gt; Unità esterna</b>				
		<b>KHP-BI 6 DVR2</b>	<b>KHP-BI 8 DVR2</b>	<b>KHP-BI 8 DVR2</b>
Larghezza / Altezza / Profondità	mm	1008 / 712 / 426	1118 / 865 / 523	1118 / 865 / 523
Peso netto	kg	58	77	77
Alimentazione	V/f/Hz	220-240 / 1 / 50	220-240 / 1 / 50	220-240 / 1 / 50
Intensità max.	A	18	19	19
Interruttore automatico	A	D20	D20	D20
Cablaggio comunicazione	mm <sup>2</sup>	3x1	3x1	3x1
Livello sonoro	dB(A)	45	46	46
Potenza sonora	dB(A)	58	59	59
Tipo di refrigerante		R-32	R-32	R-32
GWP		675	675	675
Carica refrigerante	kg	1.5	1.65	1.65
t CO <sub>2</sub> e	tCO <sub>2</sub>	1.0	1.1	1.1
Metri pre-carica unità esterna	m	15	15	15
Carica aggiuntiva di refrigerante unità esterna	kg/m	0.02	0.038	0.038
Distanza totale max.	m	50	50	50
Distanza verticale max.	m	30	30	30
Tubazione liquido	pollici	1/4"	3/8"	3/8"
Tubazione gas	pollici	5/8"	5/8"	5/8"
<b>&gt; Intervallo funzionamento</b>				
T <sup>a</sup> esterna per ACS min. / max.	°C	-25 / 43	-25 / 43	-25 / 43
T <sup>a</sup> esterna per riscaldamento min. / max.	°C	-25 / 35	-25 / 35	-25 / 35
T <sup>a</sup> esterna per raffreddamento min. / max.	°C	-5 / 43	-5 / 43	-5 / 43

**Carica aggiuntiva:** La pre-carica è valida per i primi 15 metri (conduttura di liquido). Per una maggiore distanza, è richiesta una carica aggiuntiva di 0,020 kg/m per metro aggiuntivo per i modelli 4/6 e di 0,038 kg/m per metro aggiuntivo per i modelli 8/10/12/14/16.

**(\*):** L'alimentazione elettrica degli split è monofase 220-240 V/1/50 Hz.

**Fino a esaurimento scorte.**



Modello impianto		KHPIS-BI 10 PRO L	KHPIS-BI 10 PRO XL	KHPIS-BI 12 PRO XL
<b>&gt; Set</b>				
Capacità termica / COP (A+7°C / W+35°C)	kW	10 / 5	10 / 5	12.10 / 4.95
Consumo (A+7 °C / W+35 °C)	W	2000	2000	2444
Capacità termica / COP (A+7°C / W+55°C)	kW	9.5 / 3.1	9.5 / 3.1	12.00 / 3.1
Consumo (A+7 °C / W+55 °C)	W	3065	3065	3871
Capacità termica / COP (A-7°C / W+35°C)	kW	8.00 / 3.05	8.00 / 3.05	10.00 / 3.00
Consumo (A-7 °C / W+35 °C)	W	2623	2623	3333
Capacità termica / COP (A-7°C / W+55°C)	kW	6.85 / 2.00	6.85 / 2.00	9.80 / 2.05
Consumo (A-7 °C / W+55 °C)	W	3425	3425	4780
Capacità frigorifera / EER (A+35°C / W+18°C)	kW	10 / 4.80	10 / 4.80	12.00 / 4.00
Consumo (A+35 °C / W+18 °C)	W	2083	2083	3000
Capacità frigorifera / EER (A+35°C / W+7°C)	kW	8.2 / 3.3	8.2 / 3.3	11.60 / 2.75
Consumo (A+35 °C / W+7 °C)	W	2485	2485	4218
Clima medio in riscaldamento (W+35 °C / W+55 °C). Classif. Energetica		A+++ / A++	A+++ / A++	A+++ / A++
Clima medio in riscaldamento (W+35 °C / W+55 °C). η <sub>s</sub>	%	205 / 137	205 / 137	189 / 135
Clima medio in riscaldamento (W+35 °C / W+55 °C). SCOP		5.19 / 3.49	5.19 / 3.49	4.81 / 3.45
Clima caldo in riscaldamento (W+35 °C / W+55 °C). η <sub>s</sub>	%	279 / 180	279 / 180	256 / 174
Clima caldo in riscaldamento (W+35 °C / W+55 °C). SCOP		7.12 / 4.58	7.12 / 4.58	6.53 / 4.43
Clima freddo in riscaldamento (W+35 °C / W+55 °C). η <sub>s</sub>	%	170 / 116	170 / 116	160 / 118
Clima freddo in riscaldamento (W+35 °C / W+55 °C). SCOP		4.32 / 2.99	4.32 / 2.99	4.08 / 3.02
Efficienza in raffreddamento (W+7 °C / W+18 °C).	%	236 / 348	236 / 348	192 / 281
Certificazione Keymark . η <sub>s,c</sub>				
Efficienza in raffreddamento (W+7 °C / W+18 °C). Certificazione Keymark . SEER		5.98 / 8.78	5.98 / 8.78	4.89 / 7.1
Clima medio in ACS. Certificazione Keymark. Classif. Energetica / Profilo		A+ / L	A+ / XL	A+ / XL
Clima medio in ACS. Certificazione Keymark. SCOP,ACS		3.02	3.36	3
Clima medio in ACS. Certificazione Keymark. η <sub>s,ACS</sub>	%	125	137	123
<b>&gt; Unità interna</b>				
		<b>KHPI-BI-10VR2L</b>	<b>KHPI-BI-10VR2XL</b>	<b>KHPI-BI-16VR2XL</b>
Larghezza / Altezza / Profondità	mm	600 / 1683 / 600	600 / 1943 / 600	600 / 1943 / 600
Peso netto	kg	139	155	155
Capacità del serbatoio	l	190	240	240
Alimentazione	V/f/Hz	220-240 / 1 / 50	220-240 / 1 / 50	220-240 / 1 / 50
Intensità max.	A	14.3	14.3	14.3
Interruttore automatico		C16	C16	C16
Livello sonoro nominale	dB(A)	22	22	24
Potenza sonora	dB(A)	40	40	42
Volume minimo di acqua	l	40	40	60
Portata nominale	m <sup>3</sup> /h	1.70	1.70	2.10
Resistenza elettrica backup		3	3	3
Pressione disponibile massima pompa	mH <sub>2</sub> O	8.5	8.5	8.5
Vasi di espansione	l	8	8	8
Collegamenti idraulici	pollici	1" / 3/4"	1" / 3/4"	1" / 3/4"
Temperatura uscita acqua; ACS min. / max.	°C	30 / 65	30 / 65	30 / 65
Temperatura uscita acqua; Riscaldamento min. / max.	°C	25 / 65	25 / 65	25 / 65
Temperatura uscita acqua; Raffreddamento min. / max.	°C	5 / 25	5 / 25	5 / 25
<b>&gt; Unità esterna</b>				
		<b>KHP-BI 10 DVR2</b>	<b>KHP-BI 10 DVR2</b>	<b>KHP-BI 12 DVR2</b>
Larghezza / Altezza / Profondità	mm	1118 / 865 / 523	1118 / 865 / 523	1118 / 865 / 523
Peso netto	kg	77	77	96
Alimentazione	V/f/Hz	220-240 / 1 / 50	220-240 / 1 / 50	220-240 / 1 / 50
Intensità max.	A	19	19	30
Interruttore automatico	A	D20	D20	D32
Cablaggio comunicazione	mm <sup>2</sup>	3x1	3x1	3x1
Livello sonoro	dB(A)	49	49	50
Potenza sonora	dB(A)	60	60	64
Tipo di refrigerante		R-32	R-32	R-32
CWP		675	675	675
Carica refrigerante	kg	1.65	1.65	1.84
t CO <sub>2</sub> e	tCO <sub>2</sub>	1.1	1.1	1.2
Metri precarica unità esterna	m	15	15	15
Carica aggiuntiva di refrigerante unità esterna	kg/m	0.038	0.038	0.038
Distanza totale max.	m	50	50	50
Distanza verticale max.	m	30	30	30
Tubazione liquido	pollici	3/8"	3/8"	3/8"
Tubazione gas	pollici	5/8"	5/8"	5/8"
<b>&gt; Intervallo funzionamento</b>				
T <sup>°</sup> esterna per ACS min. / max.	°C	-25 / 43	-25 / 43	-25 / 43
T <sup>°</sup> esterna per riscaldamento min. / max.	°C	-25 / 35	-25 / 35	-25 / 35
T <sup>°</sup> esterna per raffreddamento min. / max.	°C	-5 / 43	-5 / 43	-5 / 43

**Carica aggiuntiva:** La pre-carica è valida per i primi 15 metri (conduttura di liquido). Per una maggiore distanza, è richiesta una carica aggiuntiva di 0,020 kg/m per metro aggiuntivo per i modelli 4/6 e di 0,038 kg/m per metro aggiuntivo per i modelli 8/10/12/14/16.

(\*) L'alimentazione elettrica degli split è monofase 220-240 V/1/50 Hz.

**Fino a esaurimento scorte.**

# Aquantia KHPIS-BI PRO

Modello impianto		KHPIS-BI 14 PRO XL	KHPIS-BI 16 PRO XL
<b>&gt; Set</b>			
Capacità termica / COP (A+7°C / W+35°C)	kW	14.50 / 4.70	16.0 / 4.5
Consumo (A+7 °C / W+35 °C)	W	3085	3556
Capacità termica / COP (A+7°C / W+55°C)	kW	13.80 / 3.00	16.0 / 2.9
Consumo (A+7 °C / W+55 °C)	W	4600	5517
Capacità termica / COP (A-7°C / W+35°C)	kW	12.00 / 2.85	13.10 / 2.70
Consumo (A-7 °C / W+35 °C)	W	4211	4852
Capacità termica / COP (A-7°C / W+55°C)	kW	11.00 / 2.05	12.50 / 2.00
Consumo (A-7 °C / W+55 °C)	W	5366	6250
Capacità frigorifera / EER (A+35°C / W+18°C)	kW	13.50 / 3.60	14.9 / 3.4
Consumo (A+35 °C / W+18 °C)	W	3750	4382
Capacità frigorifera / EER (A+35°C / W+7°C)	kW	12.70 / 2.55	14.0 / 2.45
Consumo (A+35 °C / W+7 °C)	W	4980	5714
Clima medio in riscaldamento (W+35 °C / W+55 °C). Classif. Energetica		A+++ / A++	A+++ / A++
Clima medio in riscaldamento (W+35 °C / W+55 °C). η <sub>s</sub>	%	186 / 136	182 / 133
Clima medio in riscaldamento (W+35 °C / W+55 °C). SCOP		4.72 / 3.47	4.62 / 3.41
Clima caldo in riscaldamento (W+35 °C / W+55 °C). η <sub>s</sub>	%	260 / 177	249 / 176
Clima caldo in riscaldamento (W+35 °C / W+55 °C). SCOP		6.63 / 4.49	6.33 / 4.48
Clima freddo in riscaldamento (W+35 °C / W+55 °C). η <sub>s</sub>	%	160 / 119	158 / 122
Clima freddo in riscaldamento (W+35 °C / W+55 °C). SCOP		4.07 / 3.05	4.02 / 3.12
Efficienza in raffreddamento (W+7 °C / W+18 °C). Certificazione Keymark . η <sub>s,c</sub>	%	191 / 273	184 / 267
Efficienza in raffreddamento (W+7 °C / W+18 °C). Certificazione Keymark . SEER		4.86 / 6.90	4.69 / 6.75
Clima medio in ACS. Certificazione Keymark. Classif. Energetica / Profilo		A+ / XL	A+ / XL
Clima medio in ACS. Certificazione Keymark. SCOP,ACS		3	3
Clima medio in ACS. Certificazione Keymark. η <sub>ACS</sub>	%	123	123
<b>&gt; Unità interna</b>			
		<b>KHPI-BI-16VR2XL</b>	<b>KHPI-BI-16VR2XL</b>
Larghezza / Altezza / Profondità	mm	600 / 1943 / 600	600 / 1943 / 600
Peso netto	kg	155	155
Capacità del serbatoio	l	240	240
Alimentazione	V/f/Hz	220-240 / 1 / 50	220-240 / 1 / 50
Intensità max.	A	14.3	14.3
Interruttore automatico		C16	C16
Livello sonoro nominale	dB(A)	25	24
Potenza sonora	dB(A)	44	44
Volume minimo di acqua	l	60	60
Portata nominale	m <sup>3</sup> /h	2.50	2.95
Resistenza elettrica backup		3	3
Pressione disponibile massima pompa	mH <sub>2</sub> O	8.5	8.5
Vasi di espansione	l	8	8
Collegamenti idraulici	pollici	1" / 3/4"	1" / 3/4"
Temperatura uscita acqua; ACS min. / max.	°C	30 / 65	30 / 65
Temperatura uscita acqua; Riscaldamento min. / max.	°C	25 / 65	25 / 65
Temperatura uscita acqua; Raffreddamento min. / max.	°C	5 / 25	5 / 25
<b>&gt; Unità esterna</b>			
		<b>KHP-BI 14 DVR2</b>	<b>KHP-BI 16 DVR2</b>
Larghezza / Altezza / Profondità	mm	1118 / 865 / 523	1118 / 865 / 523
Peso netto	kg	96	96
Alimentazione	V/f/Hz	220-240 / 1 / 50	220-240 / 1 / 50
Intensità max.	A	30	30
Interruttore automatico		D32	D32
Cablaggio comunicazione	mm <sup>2</sup>	3x1	3x1
Livello sonoro	dB(A)	51	55
Potenza sonora	dB(A)	65	68
Tipo di refrigerante		R-32	R-32
GWP		675	675
Carica refrigerante	kg	1.84	1.84
t CO <sub>2,e</sub>	tCO <sub>2</sub>	1.2	1.2
Metri precarica unità esterna	m	15	15
Carica aggiuntiva di refrigerante unità esterna	kg/m	0.038	0.038
Distanza totale max.	m	50	50
Distanza verticale max.	m	30	30
Tubazione liquido	pollici	3/8"	3/8"
Tubazione gas	pollici	5/8"	5/8"
<b>&gt; Intervallo funzionamento</b>			
T <sup>a</sup> esterna per ACS min. / max.	°C	-25 / 43	-25 / 43
T <sup>a</sup> esterna per riscaldamento min. / max.	°C	-25 / 35	-25 / 35
T <sup>a</sup> esterna per raffreddamento min. / max.	°C	-5 / 43	-5 / 43

**Carica aggiuntiva:** La pre-carica è valida per i primi 15 metri (conduttura di liquido). Per una maggiore distanza, è richiesta una carica aggiuntiva di 0,020 kg/m per metro aggiuntivo per i modelli 4/6 e di 0,038 kg/m per metro aggiuntivo per i modelli 8/10/12/14/16.

(\*): L'alimentazione elettrica degli split è monofase 220-240 V/1/50 Hz.

**Fino a esaurimento scorte.**



KEYMARK



SMART GRID READY



REFRIGERANTE R-32



ACQUA CALDA SANITARIA



RAFFREDDAMENTO E RISCALDAMENTO



COMPATIBILE CON AIR ZONE



Wi-Fi



MODBUS



CONFIGURAZIONE TRAMITE PORTA USB

Modello impianto		KHPIS-BI 14T PRO XL	KHPIS-BI 16T PRO XL
<b>&gt; Set</b>			
Capacità termica / COP (A+7°C / W+35°C)	kW	14.50 / 4.70	16.0 / 4.5
Consumo (A+7 °C / W+35 °C)	W	3085	3556
Capacità termica / COP (A+7°C / W+55°C)	kW	13.80 / 3.00	16.0 / 2.9
Consumo (A+7 °C / W+55 °C)	W	4600	5517
Capacità termica / COP (A-7°C / W+35°C)	kW	12.00 / 2.85	13.10 / 2.70
Consumo (A-7 °C / W+35 °C)	W	4211	4852
Capacità termica / COP (A-7°C / W+55°C)	kW	11.00 / 2.05	12.50 / 2.00
Consumo (A-7 °C / W+55 °C)	W	5366	6250
Capacità frigorifera / EER (A+35°C / W+18°C)	kW	13.50 / 3.60	14.9 / 3.4
Consumo (A+35 °C / W+18 °C)	W	3750	4382
Capacità frigorifera / EER (A+35°C / W+7°C)	kW	12.70 / 2.55	14 / 2.45
Consumo (A+35 °C / W+7 °C)	W	4980	5714
Clima medio in riscaldamento (W+35 °C / W+55 °C). Classif. Energetica		A+++ / A++	A+++ / A++
Clima medio in riscaldamento (W+35 °C / W+55 °C). η <sub>s</sub>	%	186 / 136	182 / 133
Clima medio in riscaldamento (W+35 °C / W+55 °C). SCOP		4.72 / 3.47	4.62 / 3.41
Clima caldo in riscaldamento (W+35 °C / W+55 °C). η <sub>s</sub>	%	260 / 176	248 / 176
Clima caldo in riscaldamento (W+35 °C / W+55 °C). SCOP		6.63 / 4.48	6.33 / 4.47
Clima freddo in riscaldamento (W+35 °C / W+55 °C). η <sub>s</sub>	%	160 / 119	158 / 122
Clima freddo in riscaldamento (W+35 °C / W+55 °C). SCOP		4.06 / 3.05	4.02 / 3.12
Efficienza in raffreddamento (W+7 °C / W+18 °C).	%	190 / 271	184 / 265
Certificazione Keymark . η <sub>s,c</sub>			
Efficienza in raffreddamento (W+7 °C / W+18 °C). Certificazione Keymark . SEER		4.83 / 6.85	4.67 / 6.71
Clima medio in ACS. Certificazione Keymark. Classif. Energetica / Profilo		A+ / XL	A+ / XL
Clima medio in ACS. Certificazione Keymark. SCOP,ACS		3	3
Clima medio in ACS. Certificazione Keymark. η <sub>s</sub> ,ACS	%	123	123
<b>&gt; Unità interna</b>			
		<b>KHPI-BI-16VR2XL</b>	<b>KHPI-BI-16VR2XL</b>
Larghezza / Altezza / Profondità	mm	600 / 1943 / 600	600 / 1943 / 600
Peso netto	kg	155	155
Capacità del serbatoio	l	240	240
Alimentazione	V/f/Hz	220-240 / 1 / 50	220-240 / 1 / 50
Intensità max.	A	14.3	14.3
Interruttore automatico		C16	C16
Livello sonoro nominale	dB(A)	24	25
Potenza sonora	dB(A)	42	44
Volume minimo di acqua	l	60	60
Portata nominale	m <sup>3</sup> /h	2.50	2.95
Resistenza elettrica backup		3	3
Pressione disponibile massima pompa	mH <sub>2</sub> O	8.5	8.5
Vasi di espansione	l	8	8
Collegamenti idraulici	pollici	1" / 3/4"	1" / 3/4"
Temperatura uscita acqua; ACS min. / max.	°C	30 / 65	30 / 65
Temperatura uscita acqua; Riscaldamento min. / max.	°C	25 / 65	25 / 65
Temperatura uscita acqua; Raffreddamento min. / max.	°C	5 / 25	5 / 25
<b>&gt; Unità esterna</b>			
		<b>KHP-BI 14T DVR2</b>	<b>KHP-BI 16T DVR2</b>
Larghezza / Altezza / Profondità	mm	1118 / 865 / 523	1118 / 865 / 523
Peso netto	kg	112	112
Alimentazione	V/f/Hz	380-415 / 3 / 50	380-415 / 3 / 50
Intensità max.	A	14	14
Interruttore automatico	A	D16	D16
Cablaggio comunicazione	mm <sup>2</sup>	3x1	3x1
Livello sonoro	dB(A)	51	55
Potenza sonora	dB(A)	65	68
Tipo di refrigerante		R-32	R-32
CWP		675	675
Carica refrigerante	kg	1.84	1.84
t CO <sub>2</sub> e	tCO <sub>2</sub>	1.2	1.2
Metri precarica unità esterna	m	15	15
Carica aggiuntiva di refrigerante unità esterna	kg/m	0.038	0.038
Distanza totale max.	m	50	50
Distanza verticale max.	m	30	30
Tubazione liquido	pollici	3/8"	3/8"
Tubazione gas	pollici	5/8"	5/8"
<b>&gt; Intervallo funzionamento</b>			
T° esterna per ACS min. / max.	°C	-25 / 43	-25 / 43
T° esterna per riscaldamento min. / max.	°C	-25 / 35	-25 / 35
T° esterna per raffreddamento min. / max.	°C	-5 / 43	-5 / 43

**Carica aggiuntiva:** La pre-carica è valida per i primi 15 metri (conduttura di liquido). Per una maggiore distanza, è richiesta una carica aggiuntiva di 0,020 kg/m per metro aggiuntivo per i modelli 4/6 e di 0,038 kg/m per metro aggiuntivo per i modelli 8/10/12/14/16.

**(\*)**: L'alimentazione elettrica degli split è monofase 220-240 V/1/50 Hz.

**Fino a esaurimento scorte.**

# Aquantia KHPMS-BI PRO



L'assemblaggio KHPMS-BI PRO è la soluzione modulare multifunzionale della gamma Aquantia PRO che offre comfort termico per piccoli e medi appartamenti. Il comando cablato incluso nell'unità interna consente all'utente di godere di un'esperienza piacevole e intuitiva, in grado di soddisfare ogni tipo di esigenza e suddivisione in zone.



## Caratteristiche

- Tecnologia DC Inverter completa, con compressore e ventilatori che utilizzano la tecnologia inverter per la massima efficienza.
- Dotato di connettività WiFi integrata per il controllo tramite l'app NetHome Plus.
- Gestione integrata dei componenti necessari per due zone idrauliche, senza la necessità di moduli aggiuntivi.
- Certificato da Keymark.
- Temperatura di alimentazione fino a 65°C.





Modello impianto		KHPMS-BI 4 PRO	KHPMS-BI 6 PRO	KHPMS-BI 8 PRO	KHPMS-BI 10 PRO
<b>&gt; Set</b>					
Capacità termica / COP (A+7°C / W+35°C)	kW	4,25 / 5,2	6,2 / 5	8,3 / 5,2	10 / 5
Consumo (A+7 °C / W+35 °C)	W	817	1240	1596	2000
Capacità termica / COP (A+7°C / W+55°C)	kW	4,4 / 2,95	6 / 3	7,5 / 3,18	9,5 / 3,1
Consumo (A+7 °C / W+55 °C)	W	1492	2000	2358	3065
Capacità termica / COP (A-7°C / W+35°C)	kW	4,7 / 3,1	6 / 3	7 / 3,2	8 / 3,05
Consumo (A-7 °C / W+35 °C)	W	1516	2000	2188	2623
Capacità termica / COP (A-7°C / W+55°C)	kW	4 / 1,95	5,15 / 2	6,15 / 2,05	6,85 / 2
Consumo (A-7 °C / W+55 °C)	W	2051	2575	3000	3425
Capacità frigorifera / EER (A+35°C / W+18°C)	kW	4,5 / 0,81	6,55 / 1,34	8,4 / 1,66	10 / 2,08
Consumo (A+35 °C / W+18 °C)	W	811	1337	1663	2083
Capacità frigorifera / EER (A+35°C / W+7°C)	kW	4,7 / 3,45	7 / 3	7,4 / 3,38	8,2 / 3,3
Consumo (A+35 °C / W+7 °C)	W	1362	2333	2189	2485
Clima medio in riscaldamento (W+35 °C / W+55 °C). Classif. Energetica		A+++ / A++	A+++ / A++	A+++ / A++	A+++ / A++
Clima medio in riscaldamento (W+35 °C / W+55 °C). η,s	%	191 / 130	195 / 138	206 / 132	205 / 137
Clima medio in riscaldamento (W+35 °C / W+55 °C). SCOP		4,85 / 3,31	4,95 / 3,52	5,22 / 3,36	5,2 / 3,49
Clima caldo in riscaldamento (W+35 °C / W+55 °C). η,s	%	255 / 162	260 / 165	277 / 177	281 / 180
Clima caldo in riscaldamento (W+35 °C / W+55 °C). SCOP		6,46 / 4,14	6,57 / 4,19	6,99 / 4,5	7,09 / 4,58
Clima freddo in riscaldamento (W+35 °C / W+55 °C). η,s	%	160 / 102	165 / 111	170 / 112	170 / 116
Clima freddo in riscaldamento (W+35 °C / W+55 °C). SCOP		4,06 / 2,63	4,21 / 2,85	4,33 / 2,88	4,32 / 2,99
Efficienza in raffreddamento (W+7 °C / W+18 °C). Certificazione Keymark . η,s,c	%	197 / 308	211 / 325	230 / 355	236 / 348
Efficienza in raffreddamento (W+7 °C / W+18 °C). Certificazione Keymark . SEER		4,99 / 7,77	5,34 / 8,21	5,83 / 8,95	5,98 / 8,78
<b>&gt; Unità interna</b>					
Larghezza / Altezza / Profondità	mm	420 / 790 / 270	420 / 790 / 270	420 / 790 / 270	420 / 790 / 270
Peso netto	kg	37	37	37	37
Alimentazione	V/f/Hz	220-240 / 1 / 50	220-240 / 1 / 50	220-240 / 1 / 50	220-240 / 1 / 50
Intensità max.	A	14.3	14.3	14.3	14.3
Interruttore automatico		C16	C16	C16	C16
Livello sonoro nominale	dB(A)	28	28	30	30
Potenza sonora	dB(A)	38	38	38	38
Volume minimo di acqua	l	40	40	40	40
Portata nominale	m <sup>3</sup> /h	0.7	0.95	1.40	1.70
Resistenza elettrica backup		3	3	3	3
Pressione disponibile massima pompa	mH <sub>2</sub> O	8.5	8.5	8.5	8.5
Vasi di espansione	l	8	8	8	8
Collegamenti idraulici	pollici	1"	1"	1"	1"
Temperatura uscita acqua; ACS min. / max.	°C	30 / 65	30 / 65	30 / 65	30 / 65
Temperatura uscita acqua; Riscaldamento min. / max.	°C	25 / 65	25 / 65	25 / 65	25 / 65
Temperatura uscita acqua; Raffreddamento min. / max.	°C	5 / 25	5 / 25	5 / 25	5 / 25
<b>&gt; Unità esterna</b>					
Larghezza / Altezza / Profondità	mm	1008 / 712 / 426	1008 / 712 / 426	1118 / 865 / 523	1118 / 865 / 523
Peso netto	kg	60	58	77	77
Alimentazione	V/f/Hz	220-240 / 1 / 50	220-240 / 1 / 50	220-240 / 1 / 50	220-240 / 1 / 50
Intensità max.	A	18	18	19	19
Interruttore automatico	A	D20	D20	D20	D20
Cablaggio comunicazione	mm <sup>2</sup>	3x1	3x1	3x1	3x1
Livello sonoro	dB(A)	44	45	46	49
Potenza sonora	dB(A)	56	58	59	60
Tipo di refrigerante		R-32	R-32	R-32	R-32
CWP		675	675	675	675
Carica refrigerante	kg	1.5	1.5	1.65	1.65
t CO <sub>2</sub> e	tCO <sub>2</sub>	1.0	1.0	1.1	1.1
Metri pre-carica unità esterna	m	15	15	15	15
Carica aggiuntiva di refrigerante unità esterna	kg/m	0.02	0.02	0.038	0.038
Distanza totale max.	m	50	50	50	50
Distanza verticale max.	m	30	30	30	30
Tubazione liquido	pollici	1/4"	1/4"	3/8"	3/8"
Tubazione gas	pollici	5/8"	5/8"	5/8"	5/8"
<b>&gt; Intervallo funzionamento</b>					
T° esterna per ACS min. / max.	°C	-25 / 43	-25 / 43	-25 / 43	-25 / 43
T° esterna per riscaldamento min. / max.	°C	-25 / 35	-25 / 35	-25 / 35	-25 / 35
T° esterna per raffreddamento min. / max.	°C	-5 / 43	-5 / 43	-5 / 43	-5 / 43

**Carica aggiuntiva:** La pre-carica è valida per i primi 15 metri (conduttura di liquido). Per una maggiore distanza, è richiesta una carica aggiuntiva di 0,020 kg/m per metro aggiuntivo per i modelli 4/6 e di 0,038 kg/m per metro aggiuntivo per i modelli 8/10.

(\*): L'alimentazione elettrica degli split è monofase 220-240 V/1/50 Hz.

**Fino a esaurimento scorte.**

# Aquantia EVO |



Aquantia EVO è la nuova generazione di pompe di calore split ad alte prestazioni ed efficienza energetica. Ottiene la massima classificazione energetica A+++ , sia in applicazioni a bassa che a media temperatura. L'unità interna è dotata di un serbatoio da 240L, di tutti i componenti idraulici necessari e di un controllo cablato che consente all'utente una gestione e un controllo semplici.

## Caratteristiche

- Tecnologia Full DC Inverter, sia il compressore, la pompa che i ventilatori sono dotati di tecnologia inverter per la massima efficienza.
- Compressore con tecnologia EVI.
- Basso livello sonoro.
- Dotato di connettività WiFi di serie per il controllo tramite l'app NetHome Plus.
- Gestione integrata degli elementi necessari per due zone idrauliche di serie senza bisogno di modulo aggiuntivo.
- Certificato Keymark.
- Serbatoio integrato in acciaio inox per una maggiore durata.
- Temperatura di mandata fino a 65 °C.

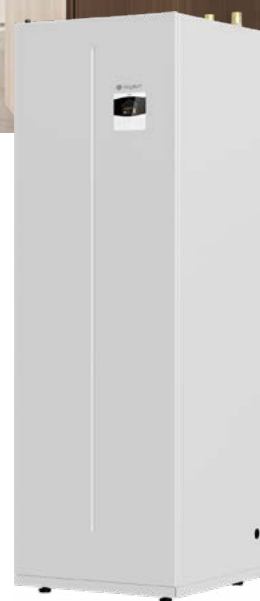



Modello impianto		KHPIS-BI 12 EVO	KHPIS-BI 14 EVO	KHPIS-BI 14T EVO	KHPIS-BI 16 EVO	KHPIS-BI 16T EVO
<b>&gt; Set</b>						
Capacità termica / COP (A+7°C / W+35°C)	kW	12.1 / 5.04	14 / 4.84	14 / 4.84	15.5 / 4.61	15.5 / 4.61
Consumo (A+7 °C / W+35 °C)	W	2400	2890	2890	3360	3360
Capacità termica / COP (A+7°C / W+55°C)	kW	12.1 / 3.01	14 / 3	14 / 3	15.5 / 2.99	15.5 / 2.99
Consumo (A+7 °C / W+55 °C)	W	4020	4670	4670	5180	5180
Capacità termica / COP (A-7°C / W+35°C)	kW	12.1 / 3.05	14 / 2.84	14 / 2.84	15.5 / 2.68	15.5 / 2.68
Consumo (A-7 °C / W+35 °C)	W	3970	4930	4930	5780	5780
Capacità termica / COP (A-7°C / W+55°C)	kW	11.4 / 2.12	11.9 / 2.12	11.9 / 2.12	13.7 / 2.12	13.7 / 2.12
Consumo (A-7 °C / W+55 °C)	W	5380	5610	5610	6460	6460
Capacità frigorifera / EER (A+35°C / W+18°C)	kW	10 / 4.25	10 / 4.25	10 / 4.25	10 / 4.25	10 / 4.25
Consumo (A+35 °C / W+18 °C)	W	2350	2350	2350	2350	2350
Capacità frigorifera / EER (A+35°C / W+7°C)	kW	10 / 3.01	10 / 3.01	10 / 3.01	10 / 3.01	10 / 3.01
Consumo (A+35 °C / W+7 °C)	W	3320	3320	3320	3320	3320
Clima medio in riscaldamento (W+35 °C / W+55 °C). Classif. Energetica		A+++ / A+++	A+++ / A+++	A+++ / A+++	A+++ / A+++	A+++ / A+++
Clima medio in riscaldamento (W+35 °C / W+55 °C). η <sub>s</sub>	%	204.6 / 153.6	199.4 / 152.2	199.4 / 152.2	194 / 151	194 / 151
Clima medio in riscaldamento (W+35 °C / W+55 °C). SCOP		5.19 / 3.92	5.06 / 3.88	5.06 / 3.88	4.93 / 3.85	4.93 / 3.85
Clima caldo in riscaldamento (W+35 °C / W+55 °C). η <sub>s</sub>	%	252.2 / 170.6	256.6 / 171	256.6 / 171	256.2 / 171	256.2 / 171
Clima caldo in riscaldamento (W+35 °C / W+55 °C). SCOP		6.38 / 4.34	6.49 / 4.35	6.49 / 4.35	6.48 / 4.35	6.48 / 4.35
Clima freddo in riscaldamento (W+35 °C / W+55 °C). η <sub>s</sub>	%	179 / 124.6	179.4 / 127.8	179.4 / 127.8	179 / 131	179 / 131
Clima freddo in riscaldamento (W+35 °C / W+55 °C). SCOP		4.55 / 3.19	4.56 / 3.27	4.56 / 3.27	4.55 / 3.35	4.55 / 3.35
Efficienza in raffreddamento (W+7 °C / W+18 °C). Certificazione Keymark . η <sub>s,c</sub>	%	212.9 / 257.2	212.9 / 257.2	212.9 / 257.2	212.9 / 257.2	212.9 / 257.2
Efficienza in raffreddamento (W+7 °C / W+18 °C). Certificazione Keymark . SEER		5.40 / 6.51	5.40 / 6.51	5.40 / 6.51	5.40 / 6.51	5.40 / 6.51
Clima medio in ACS. Certificazione Keymark. Classif. Energetica / Profilo		A+ / XL	A+ / XL	A+ / XL	A+ / XL	A+ / XL
Clima medio in ACS. Certificazione Keymark. SCOP,ACS		3.40	3.40	3.40	3.40	3.40
Clima medio in ACS. Certificazione Keymark. η <sub>s</sub> ,ACS	%	136	136	136	136	136
<b>&gt; Unità interna</b>						
		<b>KHPI-BI-16VR4XL</b>	<b>KHPI-BI-16VR4XL</b>	<b>KHPI-BI-16VR4XL</b>	<b>KHPI-BI-16VR4XL</b>	<b>KHPI-BI-16VR4XL</b>
Larghezza / Altezza / Profondità	mm	600 / 1943 / 600	600 / 1943 / 600	600 / 1943 / 600	600 / 1943 / 600	600 / 1943 / 600
Peso netto	kg	159	159	159	159	159
Capacità del serbatoio	l	240	240	240	240	240
Alimentazione	V/f/Hz	220-240 / 1 / 50	220-240 / 1 / 50	220-240 / 1 / 50	220-240 / 1 / 50	220-240 / 1 / 50
Intensità max.	A	16.9	16.9	16.9	16.9	16.9
Interruttore automatico		C20	C20	C20	C20	C20
Livello sonoro nominale	dB(A)	33	33	33	33	33
Potenza sonora	dB(A)	44	44	44	44	44
Resistenza elettrica backup		3	3	3	3	3
Pressione disponibile massima pompa	mH <sub>2</sub> O	9	9	9	9	9
Vasi di espansione	l	8	8	8	8	8
Collegamenti idraulici	pollici	1" / 3/4"	1" / 3/4"	1" / 3/4"	1" / 3/4"	1" / 3/4"
Temperatura uscita acqua; ACS min. / max.	°C	20 / 60	20 / 60	20 / 60	20 / 60	20 / 60
Temperatura uscita acqua; Riscaldamento min. / max.	°C	25 / 65	25 / 65	25 / 65	25 / 65	25 / 65
Temperatura uscita acqua; Raffreddamento min. / max.	°C	5 / 25	5 / 25	5 / 25	5 / 25	5 / 25
<b>&gt; Unità esterna</b>						
		<b>KHP-BI 12 DVR4</b>	<b>KHP-BI 14 DVR4</b>	<b>KHP-BI 14 DTR4</b>	<b>KHP-BI 16 DVR4</b>	<b>KHP-BI 16 DTR4</b>
Larghezza / Altezza / Profondità	mm	1051 / 1330 / 475	1051 / 1330 / 475	1051 / 1330 / 475	1051 / 1330 / 475	1051 / 1330 / 475
Peso netto	kg	121	121	130.5	121	130.5
Alimentazione	V/f/Hz	220-240 / 1 / 50	220-240 / 1 / 50	380-415 / 3 / 50	220-240 / 1 / 50	380-415 / 3 / 50
Intensità max.	A	32	32	13	32	13
Interruttore automatico	A	D45	D45	D20	D45	D20
Cablaggio comunicazione	mm <sup>2</sup>	3x1	3x1	3x1	3x1	3x1
Livello sonoro	dB(A)	46	46	46	46	46
Potenza sonora	dB(A)	59	60	60	60	60
Tipo di refrigerante		R-32	R-32	R-32	R-32	R-32
GWP		675	675	675	675	675
Carica refrigerante	kg	1.84	1.84	1.84	1.84	1.84
t CO <sub>2</sub> e	tCO <sub>2</sub>	1.2	1.2	1.2	1.2	1.2
Metri pre-carica unità esterna	m	15	15	15	15	15
Carica aggiuntiva di refrigerante unità esterna	kg/m	0.038	0.038	0.038	0.038	0.038
Distanza totale max.	m	50	50	50	50	50
Distanza verticale max.	m	30	30	30	30	30
Tubazione liquido	pollici	3/8"	3/8"	3/8"	3/8"	3/8"
Tubazione gas	pollici	5/8"	5/8"	5/8"	5/8"	5/8"
Distanza orizzontale max.	m	50	50	50	50	50
Distanza verticale max. con unità esterna sopra	m	30	30	30	30	30
<b>&gt; Intervallo funzionamento</b>						
T <sup>3</sup> esterna per ACS min. / max.	°C	-28 / 43	-28 / 43	-28 / 43	-28 / 43	-28 / 43
T <sup>3</sup> esterna per riscaldamento min. / max.	°C	-28 / 35	-28 / 35	-28 / 35	-28 / 35	-28 / 35
T <sup>3</sup> esterna per raffreddamento min. / max.	°C	-5 / 43	-5 / 43	-5 / 43	-5 / 43	-5 / 43

**Carica aggiuntiva:** La pre-carica è valida per i primi 15 metri (conduttura di liquido). Per una maggiore distanza, è richiesta una carica aggiuntiva di 0,038 kg/m per metro aggiuntivo.

(\*): L'alimentazione elettrica degli split è monofase 220-240 V/1/50 Hz.

# Aquantia EVO Wall |



Aquantia EVO Wall è la nuova generazione di pompe di calore split ad alte prestazioni ed efficienza energetica. Ottiene la massima classificazione energetica A+++ , sia in applicazioni a bassa che a media temperatura. La compattezza dell'unità interna offre una soluzione modulare ideale per ambienti dove la mancanza di spazio può essere un problema. Include un controllo cablato che consente all'utente una gestione e un controllo semplici.

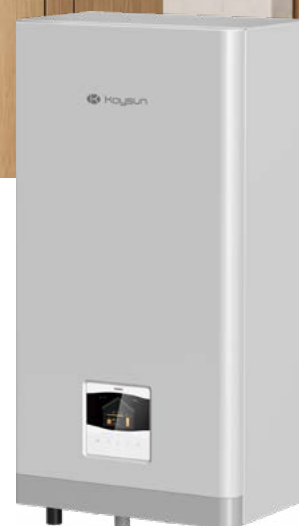

## Caratteristiche

- Tecnologia Full DC Inverter, sia il compressore, la pompa che i ventilatori sono dotati di tecnologia inverter per la massima efficienza.
- Compressore con tecnologia EVI.
- Basso livello sonoro.
- Dotato di connettività WiFi di serie per il controllo tramite l'app NetHome Plus.
- Gestione integrata degli elementi necessari per due zone idrauliche di serie senza bisogno di modulo aggiuntivo.
- Certificato Keymark.
- Temperatura di mandata fino a 65 °C.





Modello impianto		KHPMS-BI 12 EVO	KHPMS-BI 14 EVO	KHPMS-BI 14T EVO	KHPMS-BI 16 EVO	KHPMS-BI 16T EVO
<b>&gt; Set</b>						
Capacità termica / COP (A+7°C / W+35°C)	kW	12.1 / 5.04	14 / 4.84	14 / 4.84	15.5 / 4.61	15.5 / 4.61
Consumo (A+7 °C / W+35 °C)	W	2400	2890	2.89	3360	3360
Capacità termica / COP (A+7°C / W+55°C)	kW	12.1 / 3.01	14 / 3	14 / 3	15.5 / 2.99	15.5 / 2.99
Consumo (A+7 °C / W+55 °C)	W	4020	4670	4.67	5180	5180
Capacità termica / COP (A-7°C / W+35°C)	kW	12.1 / 3.05	14 / 2.84	14 / 2.84	15.5 / 2.68	15.5 / 2.68
Consumo (A-7 °C / W+35 °C)	W	3970	4930	4.93	5780	5780
Capacità termica / COP (A-7°C / W+55°C)	kW	11.4 / 2.12	11.9 / 2.12	11.9 / 2.12	13.7 / 2.12	13.7 / 2.12
Consumo (A-7 °C / W+55 °C)	W	5380	5610	5.61	6460	6460
Capacità frigorifera / EER (A+35°C / W+18°C)	kW	10 / 4.25	10 / 4.25	10 / 4.25	10 / 4.25	10 / 4.25
Consumo (A+35 °C / W+18 °C)	W	2350	2350	2.35	2350	2350
Capacità frigorifera / EER (A+35°C / W+7°C)	kW	10 / 3.01	10 / 3.01	10 / 3.01	10 / 3.01	10 / 3.01
Consumo (A+35 °C / W+7 °C)	W	3320	3320	3.32	3320	3320
Clima medio in riscaldamento (W+35 °C / W+55 °C). Classif. Energetica		A+++ / A+++	A+++ / A+++	A+++ / A+++	A+++ / A+++	A+++ / A+++
Clima medio in riscaldamento (W+35 °C / W+55 °C). η <sub>s</sub>	%	204.6 / 153.6	199.4 / 152.2	199.4 / 152.2	194 / 151	194 / 151
Clima medio in riscaldamento (W+35 °C / W+55 °C). SCOP		5.19 / 3.92	5.06 / 3.88	5.06 / 3.88	4.93 / 3.85	4.93 / 3.85
Clima caldo in riscaldamento (W+35 °C / W+55 °C). η <sub>s</sub>	%	252.2 / 170.6	256.6 / 171	256.6 / 171	256.2 / 171	256.2 / 171
Clima caldo in riscaldamento (W+35 °C / W+55 °C). SCOP		6.38 / 4.34	6.49 / 4.35	6.49 / 4.35	6.48 / 4.35	6.48 / 4.35
Clima freddo in riscaldamento (W+35 °C / W+55 °C). η <sub>s</sub>	%	179 / 124.6	179.4 / 127.8	179.4 / 127.8	179 / 131	179 / 131
Clima freddo in riscaldamento (W+35 °C / W+55 °C). SCOP		4.55 / 3.19	4.56 / 3.27	4.56 / 3.27	4.55 / 3.35	4.55 / 3.35
Efficienza in raffreddamento (W+7 °C / W+18 °C). Certificazione Keymark . η <sub>s,c</sub>	%	212.9 / 257.2	212.9 / 257.2	212.9 / 257.2	212.9 / 257.2	212.9 / 257.2
Efficienza in raffreddamento (W+7 °C / W+18 °C). Certificazione Keymark . SEER		5.40 / 6.51	5.40 / 6.51	5.40 / 6.51	5.40 / 6.51	5.40 / 6.51
<b>&gt; Unità interna</b>						
Larghezza / Altezza / Profondità	mm	420 / 790 / 270	420 / 790 / 270	420 / 790 / 270	420 / 790 / 270	420 / 790 / 270
Peso netto	kg	33	33	33	33	33
Alimentazione	V/f/Hz	220-240 / 1 / 50	220-240 / 1 / 50	220-240 / 1 / 50	220-240 / 1 / 50	220-240 / 1 / 50
Intensità max.	A	1.2	1.2	1.2	1.2	1.2
Interruttore automatico		C10	C10	C10	C10	C10
Livello sonoro nominale	dB(A)	34	34	34	34	34
Potenza sonora	dB(A)	43	43	43	43	43
Resistenza elettrica backup		3	3	3	3	3
Pressione disponibile massima pompa	mH <sub>2</sub> O	9	9	9	9	9
Vasi di espansione	l	8	8	8	8	8
Temperatura uscita acqua; ACS min. / max.	°C	20 / 60	20 / 60	20 / 60	20 / 60	20 / 60
Temperatura uscita acqua; Riscaldamento min. / max.	°C	25 / 65	25 / 65	25 / 65	25 / 65	25 / 65
Temperatura uscita acqua; Raffreddamento min. / max.	°C	5 / 25	5 / 25	5 / 25	5 / 25	5 / 25
<b>&gt; Unità esterna</b>						
Larghezza / Altezza / Profondità	mm	1051 / 1330 / 475	1051 / 1330 / 475	1051 / 1330 / 475	1051 / 1330 / 475	1051 / 1330 / 475
Peso netto	kg	121	121	130.5	121	130.5
Alimentazione	V/f/Hz	220-240 / 1 / 50	220-240 / 1 / 50	380-415 / 3 / 50	220-240 / 1 / 50	380-415 / 3 / 50
Intensità max.	A	32	32	13	32	13
Interruttore automatico	A	D45	D45	D20	D45	D20
Cablaggio comunicazione	mm <sup>2</sup>	3x1	3x1	3x1	3x1	3x1
Livello sonoro	dB(A)	46	46	46	46	46
Potenza sonora	dB(A)	59	60	60	60	60
Tipo di refrigerante		R-32	R-32	R-32	R-32	R-32
GWP		675	675	675	675	675
Carica refrigerante	kg	1.84	1.84	1.84	1.84	1.84
t CO <sub>2</sub> e	tCO <sub>2</sub>	1.2	1.2	1.2	1.2	1.2
Metri precarica unità esterna	m	15	15	15	15	15
Carica aggiuntiva di refrigerante unità esterna	kg/m	0.038	0.038	0.038	0.038	0.038
Distanza totale max.	m	50	50	50	50	50
Distanza verticale max.	m	30	30	30	30	30
Tubazione liquido	pollici	3/8"	3/8"	3/8"	3/8"	3/8"
Tubazione gas	pollici	5/8"	5/8"	5/8"	5/8"	5/8"
Distanza orizzontale max.	m	50	50	50	50	50
Distanza verticale max. con unità esterna sopra	m	30	30	30	30	30
<b>&gt; Intervallo funzionamento</b>						
T° esterna per ACS min. / max.	°C	-28 / 43	-28 / 43	-28 / 43	-28 / 43	-28 / 43
T° esterna per riscaldamento min. / max.	°C	-28 / 35	-28 / 35	-28 / 35	-28 / 35	-28 / 35
T° esterna per raffreddamento min. / max.	°C	-5 / 43	-5 / 43	-5 / 43	-5 / 43	-5 / 43

**Carica aggiuntiva:** La pre-carica è valida per i primi 15 metri (conduttività di liquido). Per una maggiore distanza, è richiesta una carica aggiuntiva di 0,038 kg/m per metro aggiuntivo.

(\*): L'alimentazione elettrica degli split è monofase 220-240 V/1/50 Hz.

# Aquantia KHPS-MO



Il KHPS-MO PRO è la soluzione multitasking compatta della gamma Kaysun che garantisce il comfort termico in spazi di medie e grandi dimensioni. Il comando a filo incluso permette all'utente di godere di un'esperienza piacevole e intuitiva, in grado di soddisfare ogni tipo di esigenza di zonizzazione.

## Caratteristiche

- Tecnologia Full Inverter DC, con compressore e ventole dotate di tecnologia Inverter per la massima efficienza.
- Dotato di connettività Wi-Fi integrata per controllarlo tramite l'applicazione NetHome Plus.
- Gestione integrata dei componenti necessari per due zone idrauliche, senza necessità di moduli aggiuntivi.
- Certificato da Keymark.
- Collegamento in cascata di un massimo di 6 unità senza necessità di un modulo aggiuntivo.
- Temperatura di alimentazione massima di 65 °C.



KCTAQ-02  
**Standard**



Modello impianto		KHPS-MO 4 PRO	KHPS-MO 6 PRO	KHPS-MO 8 PRO	KHPS-MO 10 PRO	KHPS-MO 12 PRO
<b>&gt; Set</b>						
Capacità termica / COP (A+7°C / W+35°C)	kW	4,2 / 5,1	6,35 / 4,95	8,4 / 5,15	10 / 4,95	12,1 / 4,95
Consumo (A+7°C / W+35°C)	W	824	1283	1631	2020	7698
Capacità termica / COP (A+7°C / W+55°C)	kW	4,4 / 2,95	6 / 2,95	7,5 / 3,18	9,5 / 3,1	11,9 / 3,05
Consumo (A+7°C / W+55°C)	W	1492	2034	2358	3065	13043
Capacità termica / COP (A-7°C / W+35°C)	kW	4,7 / 3,1	6 / 3	7 / 3,2	8 / 3,05	10 / 3
Consumo (A-7°C / W+35°C)	W	1516	2000	2188	2623	9388
Capacità termica / COP (A-7°C / W+55°C)	kW	4 / 1,95	5,15 / 2	6,15 / 2,05	6,85 / 2	9,8 / 2,05
Consumo (A-7°C / W+55°C)	W	2051	2575	3000	3425	12331
Capacità frigorifera / EER (A+35°C / W+18°C)	kW	4,5 / 5,5	6,5 / 4,8	8,3 / 5,05	9,9 / 4,55	12 / 3,95
Consumo (A+35°C / W+18°C)	W	818	1354	1644	2176	7750
Capacità frigorifera / EER (A+35°C / W+7°C)	kW	4,7 / 3,45	7 / 3	7,45 / 3,35	8,2 / 3,25	11,5 / 2,75
Consumo (A+35°C / W+7°C)	W	1362	2333	2224	2523	11569
Clima medio in riscaldamento (W+35°C / W+55°C). Classif. Energetica		A+++ / A++	A+++ / A++	A+++ / A++	A+++ / A++	A+++ / A++
Clima medio in riscaldamento (W+35°C / W+55°C). η <sub>s</sub>	%	191 / 130	195 / 138	206 / 132	205 / 136	189 / 135
Clima medio in riscaldamento (W+35°C / W+55°C). SCOP		4,85 / 3,31	4,95 / 3,52	5,22 / 3,37	5,2 / 3,47	4,81 / 3,45
Clima caldo in riscaldamento (W+35°C / W+55°C). η <sub>s</sub>	%	255 / 163	260 / 165	277 / 177	281 / 182	256 / 174
Clima caldo in riscaldamento (W+35°C / W+55°C). SCOP		6,46 / 4,15	6,57 / 4,21	6,99 / 4,51	7,09 / 4,62	6,48 / 4,43
Clima freddo in riscaldamento (W+35°C / W+55°C). η <sub>s</sub>	%	160 / 102	165 / 111	170 / 112	170 / 117	160 / 118
Clima freddo in riscaldamento (W+35°C / W+55°C). SCOP		4,06 / 2,63	4,21 / 2,85	4,33 / 2,88	4,32 / 2,99	4,08 / 3,02
Efficienza in raffreddamento (W+7°C / W+18°C). Certificazione Keymark . η <sub>s,c</sub>	%	197 / 308	211 / 325	230 / 355	236 / 348	192 / 281
Efficienza in raffreddamento (W+7°C / W+18°C). Certificazione Keymark . SEER		4,99 / 7,77	5,34 / 8,21	5,83 / 8,95	5,98 / 8,78	4,89 / 7,1
<b>&gt; Unità esterna</b>						
Larghezza / Altezza / Profondità	mm	1295 / 792 / 429	1295 / 792 / 429	1385 / 945 / 526	1385 / 945 / 526	1385 / 945 / 526
Peso netto	kg	98	86	132	132	155
Alimentazione	V/f/Hz	220-240 / 1 / 50	220-240 / 1 / 50	220-240 / 1 / 50	220-240 / 1 / 50	220-240 / 1 / 50
Intensità max.	A	31	31	32	32	43
Interruttore automatico	A	D32	D32	D32	D32	D45
Cablaggio comunicazione	mm <sup>2</sup>	2x1	2x1	2x1	2x1	2x1
Livello sonoro	dB(A)	58	47,5	48,5	50,5	53
Potenza sonora	dB(A)	55	58	59	60	65
Tipo di refrigerante		R-32	R-32	R-32	R-32	R-32
GWP		675	675	675	675	675
Carica refrigerante	kg	1,4	1,4	1,4	1,4	1,75
t CO <sub>2,e</sub>	tCO <sub>2</sub>	0,95	0,95	0,95	0,95	1,18
Volume minimo di acqua	l	40	40	40	40	60
Portata nominale	m <sup>3</sup> /h	0,7	0,95	1,40	1,70	2,10
Resistenza supporto	W	3000	3000	3000	3000	3000
Pressione pompa acqua	mca	8,5	8,5	8,5	8,5	8,5
Vasi di espansione	l	8	8	8	8	8
Collegamenti idraulici	pollici	1"	1"	1 1/4"	1 1/4"	1 1/4"
<b>&gt; Intervallo funzionamento</b>						
T <sup>a</sup> esterna per ACS min. / max.	°C	-25 / 43	-25 / 43	-25 / 43	-25 / 43	-25 / 43
T <sup>a</sup> esterna per riscaldamento min. / max.	°C	-25 / 35	-25 / 35	-25 / 35	-25 / 35	-25 / 35
T <sup>a</sup> esterna per raffreddamento min. / max.	°C	-5 / 43	-5 / 43	-5 / 43	-5 / 43	-5 / 43
Temperatura dell'acqua in uscita; ACS min. / max.	°C	40 / 65	40 / 65	40 / 65	40 / 65	40 / 65
Temperatura dell'acqua in uscita; riscaldamento min./ max.	°C	25 / 65	25 / 65	25 / 65	25 / 65	25 / 65
Temperatura dell'acqua in uscita; raffreddamento min. / max.	°C	5 / 25	5 / 25	5 / 25	5 / 25	5 / 25

Dati secondo EN16147/2017; N. UE:811/2013; EN14511/2018; EN14825/2018; N. UE:811/2013.

**Fino a esaurimento scorte.**

# Aquantia KHPS-MO

Modello impianto		KHPS-MO 14 PRO	KHPS-MO 16 PRO	KHPS-MO 12T PRO	KHPS-MO 14T PRO	KHPS-MO 16T PRO
<b>&gt; Set</b>						
Capacità termica / COP (A+7°C / W+35°C)	kW	14,5 / 4,6	15,9 / 4,5	12,1 / 4,95	14,5 / 4,6	15,9 / 4,5
Consumo (A+7 °C / W+35 °C)	W	3152	3533	2444	3152	3533
Capacità termica / COP (A+7°C / W+55°C)	kW	13,8 / 2,95	16 / 2,85	11,9 / 3,05	13,8 / 2,95	16 / 2,85
Consumo (A+7 °C / W+55 °C)	W	4678	5614	3902	4678	5614
Capacità termica / COP (A-7°C / W+35°C)	kW	12 / 2,85	13,1 / 2,7	10 / 3	12 / 2,85	13,1 / 2,7
Consumo (A-7 °C / W+35 °C)	W	4211	4852	3333	4211	4852
Capacità termica / COP (A-7°C / W+55°C)	kW	11 / 2,05	12,5 / 2	9,8 / 2,05	11 / 2,05	12,5 / 2
Consumo (A-7 °C / W+55 °C)	W	5366	6250	4780	5366	6250
Capacità frigorifera / EER (A+35°C / W+18°C)	kW	13,5 / 3,6	14,9 / 3,4	12 / 3,95	13,5 / 3,6	14,9 / 3,4
Consumo (A+35 °C / W+18 °C)	W	3750	4382	3038	3750	4382
Capacità frigorifera / EER (A+35°C / W+7°C)	kW	12,4 / 2,5	14 / 2,5	11,5 / 2,75	12,4 / 2,5	14 / 2,5
Consumo (A+35 °C / W+7 °C)	W	4960	5600	4182	4960	5600
Clima medio in riscaldamento (W+35 °C / W+55 °C). Classif. Energetica		A+++ / A++	A+++ / A++	A+++ / A++	A+++ / A++	A+++ / A++
Clima medio in riscaldamento (W+35 °C / W+55 °C). η <sub>s</sub>	%	186 / 136	182 / 133	189 / 135	186 / 136	182 / 133
Clima medio in riscaldamento (W+35 °C / W+55 °C). SCOP		4,72 / 3,47	4,62 / 3,41	4,81 / 3,45	4,72 / 3,47	4,62 / 3,41
Clima caldo in riscaldamento (W+35 °C / W+55 °C). η <sub>s</sub>	%	260 / 177	249 / 176	256 / 174	260 / 176	248 / 176
Clima caldo in riscaldamento (W+35 °C / W+55 °C). SCOP		6,58 / 4,49	6,29 / 4,48	6,49 / 4,42	6,57 / 4,49	6,28 / 4,47
Clima freddo in riscaldamento (W+35 °C / W+55 °C). η <sub>s</sub>	%	160 / 119	158 / 122	160 / 118	160 / 119	158 / 122
Clima freddo in riscaldamento (W+35 °C / W+55 °C). SCOP		4,07 / 3,05	4,02 / 3,12	4,08 / 3,02	4,07 / 3,05	4,02 / 3,12
Efficienza in raffreddamento (W+7 °C / W+18 °C). Certificazione Keymark . η <sub>s,c</sub>	%	191 / 273	184 / 267	191 / 279	190 / 271	184 / 265
Efficienza in raffreddamento (W+7 °C / W+18 °C). Certificazione Keymark . SEER		4,86 / 6,9	4,69 / 6,75	4,86 / 7,04	4,83 / 6,85	4,67 / 6,71
<b>&gt; Unità esterna</b>						
Larghezza / Altezza / Profondità	mm	1385 / 945 / 526	1385 / 945 / 526	1385 / 945 / 526	1385 / 945 / 526	1385 / 945 / 526
Peso netto	kg	155	155	172	172	172
Alimentazione	V/f/Hz	220-240 / 1 / 50	220-240 / 1 / 50	380-415 / 3 / 50	380-415 / 3 / 50	380-415 / 3 / 50
Intensità max.	A	43	43	27	27	27
Interruttore automatico	A	D45	D45	D32	D32	D32
Cablaggio comunicazione	mm <sup>2</sup>	2x1	2x1	2x1	2x1	2x1
Livello sonoro	dB(A)	53.5	57.5	53.5	54	58
Potenza sonora	dB(A)	65	68	65	65	68
Tipo di refrigerante		R-32	R-32	R-32	R-32	R-32
GWP		675	675	675	675	675
Carica refrigerante	kg	1.75	1.75	1.75	1.75	1.75
t CO <sub>2</sub> e	tCO <sub>2</sub>	1.18	1.18	1.18	1.18	1.18
Volume minimo di acqua	l	60	60	60	60	60
Portata nominale	m <sup>3</sup> /h	2.50	2.95	2.10	2.50	2.95
Resistenza supporto	W	3000	3000	Adjustable 9000/6000/3000	Adjustable 9000/6000/3000	Adjustable 9000/6000/3000
Pressione pompa acqua	mca	8.5	8.5	8.5	8.5	8.5
Vasi di espansione	l	8	8	8	8	8
Collegamenti idraulici	pollici	1 1/4"	1 1/4"	1 1/4"	1 1/4"	1 1/4"
<b>&gt; Intervallo funzionamento</b>						
T° esterna per ACS min. / max.	°C	-25 / 43	-25 / 43	-25 / 43	-25 / 43	-25 / 43
T° esterna per riscaldamento min. / max.	°C	-25 / 35	-25 / 35	-25 / 35	-25 / 35	-25 / 35
T° esterna per raffreddamento min. / max.	°C	-5 / 43	-5 / 43	-5 / 43	-5 / 43	-5 / 43
Temperatura dell'acqua in uscita; ACS min. / max.	°C	40 / 65	40 / 65	40 / 65	40 / 65	40 / 65
Temperatura dell'acqua in uscita; riscaldamento min. / max.	°C	25 / 65	25 / 65	25 / 65	25 / 65	25 / 65
Temperatura dell'acqua in uscita; raffreddamento min. / max.	°C	5 / 25	5 / 25	5 / 25	5 / 25	5 / 25

Dati secondo EN16147/2017; N. UE:811/2013; EN14511/2018; EN14825/2018; N. UE:811/2013.

**Fino a esaurimento scorte.**

# Aquantia KHPS-MO PRO HP



KEYMARK



SMART GRID READY



REFRIGERANTE R-32



ACQUA CALDA SANITARIA



RAFFREDDAMENTO E RISCALDAMENTO



COMPATIBILE CON AIRZONE



WI-FI



MODBUS



MODULARE



KCTAQ-02  
Standard



SUITE RESIDENZIALE

AQUATIX ACQUA CALDA SANITARIA

ZEN COMMERCIALE

ZEN ALTA POTENZA COMMERCIALE

AMAZON INDUSTRIALE VRF

NEXUS CHILLERS

FANCOILS FANCOILS

COMANDI SISTEMI DI COMANDO

Modello impianto		KHPS-MO 18 PRO HP	KHPS-MO 22 PRO HP	KHPS-MO 26 PRO HP	KHPS-MO 30 PRO HP
<b>&gt; Set</b>					
Capacità termica / COP (A+7°C / W+35°C)	kW	18,0 / 4,70	22,0 / 4,40	26,0 / 4,08	30,1 / 3,91
Consumo (A+7°C / W+35°C)	W	3830	5000	6373	7698
Capacità termica / COP (A+7°C / W+55°C)	kW	18,0 / 2,75	22,0 / 2,65	26,0 / 2,45	30,0 / 2,30
Consumo (A+7°C / W+55°C)	W	6545	8302	10612	13043
Capacità termica / COP (A-7°C / W+35°C)	kW	18,0 / 2,70	21,0 / 2,60	22,0 / 2,50	23,0 / 2,45
Consumo (A-7°C / W+35°C)	W	6667	8077	8800	9388
Capacità termica / COP (A-7°C / W+55°C)	kW	10,74 / 1,22	19,80 / 1,74	20,60 / 1,69	6,15 / 2,05
Consumo (A-7°C / W+55°C)	W	8803	11379	12189	12331
Capacità frigorifera / EER (A+35°C / W+18°C)	kW	18,5 / 4,75	23,0 / 4,60	27,0 / 4,30	31,0 / 4,00
Consumo (A+35°C / W+18°C)	W	3895	5000	6279	7750
Capacità frigorifera / EER (A+35°C / W+7°C)	kW	17,0 / 3,05	21,0 / 2,95	26,0 / 2,70	29,5 / 2,55
Consumo (A+35°C / W+7°C)	W	5574	7119	9630	11569
Clima medio in riscaldamento (W+35°C / W+55°C). Classif. Energetica		A+++ / A++	A+++ / A++	A+++ / A+	A++ / A+
Clima medio in riscaldamento (W+35°C / W+55°C). η <sub>s</sub>	%	181 / 125	178 / 126	177 / 123	165 / 123
Clima medio in riscaldamento (W+35°C / W+55°C). SCOP		4,6 / 3,20	4,5 / 3,23	4,5 / 3,15	4,2 / 3,15
Clima caldo in riscaldamento (W+35°C / W+55°C). η <sub>s</sub>	%	226 / 157	234 / 161	231 / 168	213 / 163
Clima caldo in riscaldamento (W+35°C / W+55°C). SCOP		5,73 / 4,00	5,93 / 4,10	5,85 / 4,28	5,4 / 4,15
Clima freddo in riscaldamento (W+35°C / W+55°C). η <sub>s</sub>	%	146 / 97	146 / 102	143 / 101	138 / 100
Clima freddo in riscaldamento (W+35°C / W+55°C). SCOP		3,73 / 2,50	3,73 / 2,63	3,65 / 2,60	3,53 / 2,58
Efficienza in raffreddamento (W+7°C / W+18°C). Certificazione Keymark . η <sub>s,c</sub>	%	185 / 216	185 / 224	183 / 226	177 / 225
Efficienza in raffreddamento (W+7°C / W+18°C). Certificazione Keymark . SEER		4,7 / 5,48	4,7 / 5,68	4,65 / 5,73	4,5 / 5,70
Collegamenti idraulici	pollici	1-1/4"	1-1/4"	1-1/4"	1-1/4"
<b>&gt; Unità esterna</b>					
		<b>KHP-MO 18 DTR2</b>	<b>KHP-MO 22 DTR2</b>	<b>KHP-MO 26 DTR2</b>	<b>KHP-MO 30 DTR2</b>
Larghezza / Altezza / Profondità	mm	1129 / 1558 / 440	1129 / 1558 / 440	1129 / 1558 / 440	1129 / 1558 / 440
Peso netto	kg	177	177	177	177
Alimentazione	V/f/Hz	380-415 / 3 / 50	380-415 / 3 / 50	380-415 / 3 / 50	380-415 / 3 / 50
Intensità max.	A	18	21	24	28
Interruttore automatico	A		D32	D32	D32
Cablaggio comunicazione	mm <sup>2</sup>	2x1	2x1	2x1	2x1
Livello sonoro	dB(A)	57,6	59,8	61,5	63,5
Potenza sonora	dB(A)	71	73	75	77
Tipo di refrigerante		R-32	R-32	R-32	R-32
GWP		675	675	675	675
Carica refrigerante	kg	5	5	5	5
t CO <sub>2</sub> e	tCO <sub>2</sub>	3,37	3,37	3,37	3,37
Volume minimo di acqua	l	90	110	130	150
Portata nominale	m <sup>3</sup> /h	3,10	3,78	4,47	5,18
Resistenza supporto	W	Not included	Not included	Not included	Not included
Pressione pompa acqua	mca	12	12	12	12
Vasi di espansione	l	8	8	8	8
Collegamenti idraulici	pollici	1 1/4"	1 1/4"	1 1/4"	1 1/4"
<b>&gt; Intervallo funzionamento</b>					
T <sup>°</sup> esterna per ACS min. / max.	°C	-25 / 43	-25 / 43	-25 / 43	-25 / 43
T <sup>°</sup> esterna per riscaldamento min. / max.	°C	-25 / 35	-25 / 35	-25 / 35	-25 / 35
T <sup>°</sup> esterna per raffreddamento min. / max.	°C	-5 / 46	-5 / 46	-5 / 46	-5 / 46
Temperatura dell'acqua in uscita; ACS min. / max.	°C	40 / 60	40 / 60	40 / 60	40 / 60
Temperatura dell'acqua in uscita; riscaldamento min./ max.	°C	25 / 60	25 / 60	25 / 60	25 / 60
Temperatura dell'acqua in uscita; raffreddamento min. / max.	°C	5 / 25	5 / 25	5 / 25	5 / 25

Dati secondo EN16147/2017; EU No:811/2013; EN14511/2018; EN14825/2018; EU No:811/2013.

Fino a esaurimento scorte.

# Aquantia KHP-MO HT



Il refrigerante naturale R290 riduce il suo impatto ambientale rispetto al suo predecessore. La nuova pompa di calore a propano M-Thermo HT consente di raggiungere temperature di mandata fino a 75°C. Aumentandone le possibilità di installazione e di utilizzo. Il range di funzionamento a temperature estreme è garantito, e può essere raggiunto fino a 55°C per ACS a -25°C e 75°C per mandata per riscaldamento a -10°C.

## Caratteristiche

- Tecnologia Full Inverter DC, con compressore e ventole dotate di tecnologia Inverter per la massima efficienza.
- Dotato di connettività Wi-Fi integrata per controllarlo tramite l'applicazione NetHome Plus.
- Il refrigerante R290 riduce l'impatto ambientale, grazie a un GWP di 3.
- Gestione integrata dei componenti necessari per due zone idrauliche, senza necessità di moduli aggiuntivi.
- Certificato da Keymark.
- Collegamento in cascata di un massimo di 6 unità senza necessità di un modulo aggiuntivo.
- Temperatura di alimentazione massima di 75 °C.



KCTAQ-03  
Standard



Modello		KHP-MO 4 DVP	KHP-MO 6 DVP	KHP-MO 8 DVP	KHP-MO 10 DVP
<b>&gt; Set</b>					
Capacità termica / COP (A+7°C / W+35°C)	kW	4.5 / 5.15	6.2 / 4.9	8.4 / 5	10 / 4.7
Consumo (A+7°C / W+35°C)	W	874	1265	1680	2128
Capacità termica / COP (A+7°C / W+55°C)	kW	4.6 / 3.2	6.2 / 3.1	7.8 / 3.2	9.5 / 3.05
Consumo (A+7°C / W+55°C)	W	1438	2000	2438	3115
Capacità termica / COP (A-7°C / W+35°C)	kW	4.5 / 3.1	5.9 / 2.95	7 / 3	8 / 2.85
Consumo (A-7°C / W+35°C)	W	1452	2000	2333	2807
Capacità termica / COP (A-7°C / W+55°C)	kW	4.7 / 2.2	5.2 / 2.15	6.9 / 2.15	7.4 / 2.1
Consumo (A-7°C / W+55°C)	W	2136	2419	3209	3524
Capacità frigorifera / EER (A+35°C / W+18°C)	kW	4.5 / 5.5	6.5 / 5.1	8.3 / 5.15	10 / 4.75
Consumo (A+35°C / W+18°C)	W	818	1275	1612	2105
Capacità frigorifera / EER (A+35°C / W+7°C)	kW	4.7 / 3.65	6.8 / 3.1	7.5 / 3.45	8.9 / 3.25
Consumo (A+35°C / W+7°C)	W	1288	2194	2174	2738
Clima medio in riscaldamento (W+35°C / W+55°C). Classif. Energetica		A+++ / A++	A+++ / A++	A+++ / A++	A+++ / A++
Clima medio in riscaldamento (W+35°C / W+55°C). $\eta_s$	%	204.8 / 149.7	193.5 / 149.7	200.7 / 148.7	180.6 / 139.9
Clima medio in riscaldamento (W+35°C / W+55°C). SCOP		5.2 / 3.82	4.91 / 3.82	5.09 / 3.79	4.59 / 3.57
Clima caldo in riscaldamento (W+35°C / W+55°C). $\eta_s$	%	235 / 170	242 / 179	259 / 184	281 / 188
Clima caldo in riscaldamento (W+35°C / W+55°C). SCOP		5.97 / 4.34	6.14 / 4.55	6.56 / 4.68	7.11 / 4.79
Clima freddo in riscaldamento (W+35°C / W+55°C). $\eta_s$	%	158 / 124	166 / 132	174 / 135	178 / 136
Clima freddo in riscaldamento (W+35°C / W+55°C). SCOP		4.03 / 3.18	4.24 / 3.38	4.44 / 3.46	4.54 / 3.49
Efficienza in raffreddamento (W+7°C / W+18°C). Certificazione Keymark. $\eta_s, c$	%	231.4 / 322.6	209.8 / 263	206.2 / 251.4	201.8 / 263
Efficienza in raffreddamento (W+7°C / W+18°C). Certificazione Keymark. SEER		5.86 / 8.14	5.32 / 6.65	5.23 / 6.36	5.12 / 6.65
Larghezza / Altezza / Profondità	mm	1295 / 718 / 429	1295 / 718 / 429	1385 / 865 / 526	1385 / 865 / 526
Peso netto	kg	90	90	117	117
Alimentazione	V/f/Hz	220-240 / 1 / 50	220-240 / 1 / 50	220-240 / 1 / 50	220-240 / 1 / 50
Intensità max.	A	12	13.5	16	17.5
Interruttore automatico	A	D20	D20	D20	D20
Cablaggio comunicazione	mm <sup>2</sup>	2x1	2x1	2x1	2x1
Livello sonoro	dB(A)	48	46	44	56
Potenza sonora	dB(A)	56	58	60	61
Tipo di refrigerante		R-290	R-290	R-290	R-290
GWP		3	3	3	3
Carica refrigerante	kg	0.7	0.7	1.1	1.1
t CO <sub>2</sub> e	tCO <sub>2</sub> e	0.00	0.00	0.00	0.00
Volume minimo di acqua	l	40	40	40	40
Portata nominale	m <sup>3</sup> /h	0.7	0.95	1.40	1.70
Resistenza supporto	W	3000	3000	3000	3000
Pressione pompa acqua	mca	9	9	9	9
Vasi di espansione	l	8	8	8	8
Collegamenti idraulici	pollici	1"	1"	1 1/4"	1 1/4"
<b>&gt; Intervallo funzionamento</b>					
T <sup>a</sup> esterna per ACS min. / max.	°C	-25 / 46	-25 / 46	-25 / 46	-25 / 46
T <sup>a</sup> esterna per riscaldamento min. / max.	°C	-25 / 35	-25 / 35	-25 / 35	-25 / 35
T <sup>a</sup> esterna per raffreddamento min. / max.	°C	-5 / 46	-5 / 46	-5 / 46	-5 / 46
Temperatura dell'acqua in uscita; ACS min. / max.	°C	10 / 70	10 / 70	10 / 70	10 / 70
Temperatura dell'acqua in uscita; riscaldamento min./ max.	°C	12 / 75	12 / 75	12 / 75	12 / 75
Temperatura dell'acqua in uscita; raffreddamento min. / max.	°C	5 / 30	5 / 30	5 / 30	5 / 30

# Aquantia KHP-MO HT

Modello		KHP-MO 12 DVP	KHP-MO 14 DVP	KHP-MO 16 DVP
<b>&gt; Set</b>				
Capacità termica / COP (A+7°C / W+35°C)	kW	12 / 4.8	14 / 4.5	15 / 4.4
Consumo (A+7 °C / W+35 °C)	W	2500	3111	3409
Capacità termica / COP (A+7°C / W+55°C)	kW	12 / 3.1	14 / 3	15 / 2.85
Consumo (A+7 °C / W+55 °C)	W	3871	4667	5263
Capacità termica / COP (A-7°C / W+35°C)	kW	10 / 2.8	11.5 / 2.7	12.7 / 2.5
Consumo (A-7 °C / W+35 °C)	W	3571	4259	5080
Capacità termica / COP (A-7°C / W+55°C)	kW	10.4 / 2.15	11.3 / 2.1	12.4 / 2.05
Consumo (A-7 °C / W+55 °C)	W	4837	5381	6049
Capacità frigorifera / EER (A+35°C / W+18°C)	kW	12 / 4.5	14 / 4.2	16 / 3.9
Consumo (A+35 °C / W+18 °C)	W	2667	3333	4103
Capacità frigorifera / EER (A+35°C / W+7°C)	kW	11.5 / 3.05	12.7 / 2.9	14 / 2.75
Consumo (A+35 °C / W+7 °C)	W	3770	4379	5091
Clima medio in riscaldamento (W+35 °C / W+55 °C). Classif. Energetica		A+++ / A++	A+++ / A++	A+++ / A++
Clima medio in riscaldamento (W+35 °C / W+55 °C). η,s	%	182.4 / 141.9	180.6 / 139.9	184 / 141.8
Clima medio in riscaldamento (W+35 °C / W+55 °C). SCOP		4.64 / 3.62	4.59 / 3.57	4.68 / 3.62
Clima caldo in riscaldamento (W+35 °C / W+55 °C). η,s	%	232 / 174	231 / 174	238 / 181
Clima caldo in riscaldamento (W+35 °C / W+55 °C). SCOP		5.90 / 4.45	5.85 / 4.43	6.05 / 4.62
Clima freddo in riscaldamento (W+35 °C / W+55 °C). η,s	%	168 / 127	162 / 126	160 / 128
Clima freddo in riscaldamento (W+35 °C / W+55 °C). SCOP		4.13 / 3.26	4.13 / 3.23	4.08 / 3.29
Efficienza in raffreddamento (W+7 °C / W+18 °C). Certificazione Keymark . η,s,c	%	204,2 / 267	201,8 / 263	204,6 / 253,8
Efficienza in raffreddamento (W+7 °C / W+18 °C). Certificazione Keymark . SEER		5.18 / 6.75	5.12 / 6.65	5.19 / 6.42
Larghezza / Altezza / Profondità	mm	1385 / 865 / 526	1385 / 865 / 526	1385 / 865 / 526
Peso netto	kg	135	135	135
Alimentazione	V/f/Hz	220-240 / 1 / 50	220-240 / 1 / 50	220-240 / 1 / 50
Intensità max.	A	25	26.5	28
Interruttore automatico	A	D20	D32	D32
Cablaggio comunicazione	mm <sup>2</sup>	2x1	2x1	2x1
Livello sonoro	dB(A)	52	56	51
Potenza sonora	dB(A)	65	65	69
Tipo di refrigerante		R-290	R-290	R-290
GWP		3	3	3
Carica refrigerante	kg	1.25	1.25	1.25
t CO <sub>2</sub> e	tCO <sub>2</sub>	0.00	0.00	0.00
Volume minimo di acqua	l	60	60	60
Portata nominale	m <sup>3</sup> /h	2.10	2.50	2.95
Resistenza supporto	W	3000	3000	3000
Pressione pompa acqua	mca	9	9	9
Vasi di espansione	l	8	8	8
Collegamenti idraulici	pollici	11/4"	11/4"	11/4"
<b>&gt; Intervallo funzionamento</b>				
T <sup>a</sup> esterna per ACS min. / max.	°C	-25 / 46	-25 / 46	-25 / 46
T <sup>a</sup> esterna per riscaldamento min. / max.	°C	-25 / 35	-25 / 35	-25 / 35
T <sup>a</sup> esterna per raffreddamento min. / max.	°C	-5 / 46	-5 / 46	-5 / 46
Temperatura dell'acqua in uscita; ACS min. / max.	°C	10 / 70	10 / 70	10 / 70
Temperatura dell'acqua in uscita; riscaldamento min./ max.	°C	12 / 75	12 / 75	12 / 75
Temperatura dell'acqua in uscita; raffreddamento min. / max.	°C	5 / 30	5 / 30	5 / 30



Modello		KHP-MO 12 DTP	KHP-MO 14 DTP	KHP-MO 16 DTP
<b>&gt; Set</b>				
Capacità termica / COP (A+7°C / W+35°C)	kW	12 / 4.8	14 / 4.5	15 / 4.4
Consumo (A+7°C / W+35°C)	W	2500	3111	3409
Capacità termica / COP (A+7°C / W+55°C)	kW	12 / 3.1	14 / 3	15 / 2.85
Consumo (A+7°C / W+55°C)	W	3871	4667	5263
Capacità termica / COP (A-7°C / W+35°C)	kW	10 / 2.8	11.5 / 2.7	12.7 / 2.5
Consumo (A-7°C / W+35°C)	W	3571	4259	5080
Capacità termica / COP (A-7°C / W+55°C)	kW	10.4 / 2.15	11.3 / 2.1	12.4 / 2.05
Consumo (A-7°C / W+55°C)	W	4837	5381	6049
Capacità frigorifera / EER (A+35°C / W+18°C)	kW	12 / 4.5	14 / 4.2	16 / 3.9
Consumo (A+35°C / W+18°C)	W	2667	3333	4103
Capacità frigorifera / EER (A+35°C / W+7°C)	kW	11.5 / 3.05	12.7 / 2.9	14 / 2.75
Consumo (A+35°C / W+7°C)	W	3770	4379	5091
Clima medio in riscaldamento (W+35°C / W+55°C). Classif. Energetica		A+++ / A++	A+++ / A++	A+++ / A++
Clima medio in riscaldamento (W+35°C / W+55°C). η <sub>s</sub>	%	184 / 141.8	182.4 / 141.9	199.8 / 149.8
Clima medio in riscaldamento (W+35°C / W+55°C). SCOP		4.68 / 3.62	4.64 / 3.62	5.07 / 3.82
Clima caldo in riscaldamento (W+35°C / W+55°C). η <sub>s</sub>	%	232 / 174	231 / 174	238 / 181
Clima caldo in riscaldamento (W+35°C / W+55°C). SCOP		5.90 / 4.45	5.85 / 4.43	6.05 / 4.62
Clima freddo in riscaldamento (W+35°C / W+55°C). η <sub>s</sub>	%	162 / 127	162 / 126	160 / 128
Clima freddo in riscaldamento (W+35°C / W+55°C). SCOP		4.13 / 3.26	4.13 / 3.23	4.08 / 3.29
Efficienza in raffreddamento (W+7°C / W+18°C). Certificazione Keymark . η <sub>s,c</sub>	%	204,6 / 253,8	204,2 / 267	219 / 323,4
Efficienza in raffreddamento (W+7°C / W+18°C). Certificazione Keymark . SEER		5.19 / 6.42	5.18 / 6.75	5.55 / 8.16
Larghezza / Altezza / Profondità	mm	1385 / 865 / 526	1385 / 865 / 526	1385 / 865 / 526
Peso netto	kg	137	137	137
Alimentazione	V/f/Hz	380-415 / 3 / 50	380-415 / 3 / 50	380-415 / 3 / 50
Intensità max.	A	8.5	9	9.5
Interruttore automatico	A	D20	D20	D20
Cablaggio comunicazione	mm <sup>2</sup>	2x1	2x1	2x1
Livello sonoro	dB(A)	51	52	49
Potenza sonora	dB(A)	65	65	69
Tipo di refrigerante		R-290	R-290	R-290
GWP		3	3	3
Carica refrigerante	kg	1.25	1.25	1.25
t CO <sub>2</sub> e	tCO <sub>2</sub>	0.00	0.00	0.00
Volume minimo di acqua	l	60	60	60
Portata nominale	m <sup>3</sup> /h	2.10	2.50	2.95
Resistenza supporto	W	Adjustable 9000/6000/3000	Adjustable 9000/6000/3000	Adjustable 9000/6000/3000
Pressione pompa acqua	mca	9	9	9
Vasi di espansione	l	8	8	8
Collegamenti idraulici	pollici	1 1/4"	1 1/4"	1 1/4"
<b>&gt; Intervallo funzionamento</b>				
T <sup>a</sup> esterna per ACS min. / max.	°C	-25 / 46	-25 / 46	-25 / 46
T <sup>a</sup> esterna per riscaldamento min. / max.	°C	-25 / 35	-25 / 35	-25 / 35
T <sup>a</sup> esterna per raffreddamento min. / max.	°C	-5 / 46	-5 / 46	-5 / 46
Temperatura dell'acqua in uscita; ACS min. / max.	°C	10 / 70	10 / 70	10 / 70
Temperatura dell'acqua in uscita; riscaldamento min./ max.	°C	12 / 75	12 / 75	12 / 75
Temperatura dell'acqua in uscita; raffreddamento min. / max.	°C	5 / 30	5 / 30	5 / 30

# Polar



La serie Polar si presenta come una pompa di calore compatta dotata di refrigerante R290 ad alte prestazioni, con un'elevata efficienza energetica e livelli di rumorosità molto bassi. Possiede la più alta classificazione energetica, A+++, per applicazioni a bassa e media temperatura. Può raggiungere temperature massime dell'acqua di mantenimento di 80 °C e mantiene le sue elevate prestazioni anche a temperature estremamente basse, pertanto garantisce una capacità del 100% a -7 °C e fino all'80% a -15 °C.

## Caratteristiche

- Tecnologia Full Inverter DC, con compressore e ventole dotate di tecnologia Inverter per la massima efficienza.
- Dotato di connettività Wi-Fi integrata per controllarlo tramite l'applicazione NetHome Plus.
- Il refrigerante R290 riduce l'impatto ambientale, grazie a un GWP di 3.
- Gestione integrata dei componenti necessari per due zone idrauliche, senza necessità di moduli aggiuntivi.
- Certificato da Keymark.
- Collegamento in cascata di un massimo di 6 unità senza necessità di un modulo aggiuntivo.
- Temperatura massima dell'acqua in uscita di 80 °C.



KCTAQ-03  
Standard



Modello		KHP-MO-P10 DVP	KHP-MO-P14 DVP	KHP-MO-P16 DTP
<b>&gt; Set</b>				
Capacità termica / COP (A+7°C / W+35°C)	kW	9.50 / 4.95	14 / 4.7	15.5 / 4.5
Consumo (A+7°C / W+35°C)	W	1919	2979	3444
Capacità termica / COP (A+7°C / W+55°C)	kW	9.50 / 3.20	13.8 / 3.15	16 / 3.05
Consumo (A+7°C / W+55°C)	W	2969	4381	5246
Capacità termica / COP (A-7°C / W+35°C)	kW	8 / 3.15	12 / 2.80	13.1 / 2.7
Consumo (A-7°C / W+35°C)	W	2540	4286	4852
Capacità termica / COP (A-7°C / W+55°C)	kW	8.8 / 2.20	12 / 2.15	13 / 2.30
Consumo (A-7°C / W+55°C)	W	4000	5581	6190
Capacità frigorifera / EER (A+35°C / W+18°C)	kW	10 / 4.60	14 / 4.4	15 / 4.25
Consumo (A+35°C / W+18°C)	W	2174	3182	3529
Capacità frigorifera / EER (A+35°C / W+7°C)	kW	8.1 / 3.10	12.4 / 3	14 / 2.70
Consumo (A+35°C / W+7°C)	W	2613	4133	5185
Clima medio in riscaldamento (W+35°C / W+55°C). Classif. Energetica		A+++ / A+++	A+++ / A+++	A+++ / A+++
Clima medio in riscaldamento (W+35°C / W+55°C). η <sub>s</sub>	%	210 / 157	187 / 151	185 / 151
Clima medio in riscaldamento (W+35°C / W+55°C). SCOP		5.33 / 4.01	4.76 / 3.85	4.70 / 3.85
Clima caldo in riscaldamento (W+35°C / W+55°C). η <sub>s</sub>	%	271 / 190	266 / 191	267 / 191
Clima caldo in riscaldamento (W+35°C / W+55°C). SCOP		6.87 / 4.85	6.74 / 4.87	6.75 / 4.85
Clima freddo in riscaldamento (W+35°C / W+55°C). η <sub>s</sub>	%	178 / 136	175 / 138	169 / 137
Clima freddo in riscaldamento (W+35°C / W+55°C). SCOP		4.53 / 3.49	4.45 / 3.54	4.30 / 3.50
Efficienza in raffreddamento (W+7°C / W+18°C). Certificazione Keymark. η <sub>s,c</sub>	%	218,2 / 303,8	195,8 / 274,6	219 / 323,4
Efficienza in raffreddamento (W+7°C / W+18°C). Certificazione Keymark. SEER		5,53 / 7,67	4,97 / 6,94	4,98 / 6,87
Resistenza elettrica; Supporto di serie	kW	3	3	3
Larghezza / Altezza / Profondità	mm	1330 / 1051 / 501	1330 / 1051 / 501	1330 / 1051 / 501
Peso netto	kg	153	169	181
Alimentazione	V/f/Hz	220-240 / 1 / 50	220-240 / 1 / 50	380-415 / 3 / 50
Intensità max.	A	19,5	27,5	11
Interruttore automatico	A	D25	D32	D20
Livello sonoro	dB(A)	41	46	49
Potenza sonora	dB(A)	54	57	59
Tipo di refrigerante		R-290	R-290	R-290
GWP		3	3	3
Carica refrigerante	kg	1.1	1.5	1.5
t CO <sub>2</sub> e	tCO <sub>2</sub>	0.00	0.00	0.00
Volume minimo di acqua	l	40	60	60
Portata nominale	m <sup>3</sup> /h	1.70	2.50	2.95
Resistenza supporto	W	3000	3000	3000
Pressione pompa acqua	mca	9	9	9
Collegamenti idraulici	pollici	1 1/4"	1 1/4"	1 1/4"
<b>&gt; Intervallo funzionamento</b>				
T <sup>a</sup> esterna per ACS min. / max.	°C	-25 / 46	-25 / 46	-25 / 46
T <sup>a</sup> esterna per riscaldamento min. / max.	°C	-25 / 35	-25 / 35	-25 / 35
T <sup>a</sup> esterna per raffreddamento min. / max.	°C	-5 / 46	-5 / 46	-5 / 46
Temperatura dell'acqua in uscita; ACS min. / max.	°C	10 / 80	10 / 80	10 / 80
Temperatura dell'acqua in uscita; riscaldamento min./ max.	°C	12 / 80	12 / 80	12 / 80
Temperatura dell'acqua in uscita; raffreddamento min. / max.	°C	5 / 30	5 / 30	5 / 30

# Aquantia KHP-MO PLUS HT



La nuova gamma di pompe di calore ad alta temperatura con refrigerante R-290 è la soluzione perfetta per ampi spazi residenziali o commerciali. Sono state progettate per garantire il funzionamento a basse temperature e temperature di mandata che raggiungono gli 85 °C. Si distinguono per la loro compattezza grazie all'utilizzo di un unico ventilatore.

## Caratteristiche

- Gas R-290.
- Tecnologia full inverter con compressore EVI.
- Acqua calda fino a 85°C.
- Funzionamento fino a -25 °C di aria esterna.
- Separatore di gas a microbolle incluso di serie.
- Possibilità di connessione fino a 6 apparecchiature a cascata.



KCTAQ-03  
Standard



Modello	Moduli di base		
	KHP-MO 18 DTP	KHP-MO 22 DTP	
<b>&gt; Set</b>			
Capacità termica / COP (A+7°C / W+35°C)	kW	18 / 4.60	22 / 4.30
Consumo (A+7°C / W+35°C)	W	3910	5120
Capacità termica / COP (A+7°C / W+55°C)	kW	18 / 3.20	22 / 3.10
Consumo (A+7°C / W+55°C)	W	5630	7100
Capacità termica / COP (A-7°C / W+35°C)	kW	18 / 2.80	19.5 / 2.55
Consumo (A-7°C / W+35°C)	W	6430	7650
Capacità frigorifera / EER (A+35°C / W+18°C)	kW	18 / 4.70	22 / 4.20
Consumo (A+35°C / W+18°C)	W	3830	5240
Capacità frigorifera / EER (A+35°C / W+7°C)	kW	18 / 2.85	22 / 2.70
Consumo (A+35°C / W+7°C)	W	6316	8148
Clima medio in riscaldamento (W+35°C / W+55°C). Classif. Energetica		A+++ / A++	A+++ / A++
Clima medio in riscaldamento (W+35°C / W+55°C). $\eta_s$	%	187 / 148	181.1 / 146.9
Clima medio in riscaldamento (W+35°C / W+55°C). SCOP		4.75 / 3.78	4.60 / 3.75
Clima caldo in riscaldamento (W+35°C / W+55°C). $\eta_s$	%	250.8 / 184.3	248.1 / 181.4
Clima caldo in riscaldamento (W+35°C / W+55°C). SCOP		6.34 / 4.68	6.28 / 4.61
Clima freddo in riscaldamento (W+35°C / W+55°C). $\eta_s$	%	163.6 / 123.9	159.2 / 123.3
Clima freddo in riscaldamento (W+35°C / W+55°C). SCOP		4.16 / 3.17	4.06 / 3.16
Efficienza in raffreddamento (W+7°C / W+18°C). Certificazione Keymark . $\eta_s, c$	%	193 / 261	189.8 / 257
Efficienza in raffreddamento (W+7°C / W+18°C). Certificazione Keymark . SEER		4.90 / 6.60	4.82 / 6.50
Portata nominale	m <sup>3</sup> /h	3.10	4.50
Pressione disponibile massima pompa	mH <sub>2</sub> O	12	12
Collegamenti idraulici	pollici	1"	1"
Larghezza / Altezza / Profondità	mm	1330 / 1051 / 475	1330 / 1051 / 475
Peso netto	kg	185	185
Alimentazione	V/f/Hz	380-415/3/50	380-415/3/50
Cablaggio comunicazione	mm <sup>2</sup>	3x1.5	3x1.5
Potenza sonora	dB(A)	64	64
Tipo di refrigerante		R-290	R-290
GWP		3	3
Carica refrigerante	kg	1.80	1.80
t CO <sub>2</sub> e	tCO <sub>2</sub>	0.01	0.01
Resistenza supporto	W	Not included	Not included
<b>&gt; Intervallo funzionamento</b>			
T <sup>a</sup> esterna per ACS min. / max.	°C	-25 / 48	-25 / 48
T <sup>a</sup> esterna per riscaldamento min. / max.	°C	-25 / 48	-25 / 48
T <sup>a</sup> esterna per raffreddamento min. / max.	°C	-15 / 52	-15 / 52
Temperatura dell'acqua in uscita; ACS min. / max.	°C	25 / 80	25 / 80
Temperatura dell'acqua in uscita; riscaldamento min./ max.	°C	25 / 85	25 / 85
Temperatura dell'acqua in uscita; raffreddamento min. / max.	°C	5 / 25	5 / 25

**Capacità frigorifera. Potenza assorbita freddo. EER:** Dati calcolati in adempimento alla Normativa EN 14511:2018, riferiti alle seguenti condizioni: Temperatura dell'acqua dello scambiatore interno = 12/7°C. Temperatura dell'aria di ingresso nello scambiatore esterno = 35°C.

**Capacità termica. Potenza assorbita caldo. COP:** Dati calcolati in adempimento alla Normativa EN 14511:2018, riferiti alle seguenti condizioni: Temperatura dell'acqua dello scambiatore interno = 40/45°C. Temperatura dell'aria nello scambiatore esterno = 7°C DB/6°C WB.

**SEER. SCOP:** Dati calcolati in adempimento alla Normativa EN 14825:2016. Il prodotto è conforme alla Direttiva europea ErP (Energy Related Products) che comprende il Regolamento Delegato (UE) n. 811/2013 della Commissione (potenza termica nominale ≤ 70 kW alle condizioni di progettazione di riferimento specifiche) e il Regolamento Delegato (UE) n. 813/2013 della Commissione (potenza termica nominale ≤ 400 kW alle condizioni di progettazione di riferimento specifiche).

**Livello sonoro:** I livelli sonori si riferiscono all'unità in pieno carico. Il livello di pressione sonora si riferisce alla misurazione effettuata a 1 metro di distanza dalla superficie esterna dell'unità, con funzionamento in campo aperto. Le misurazioni si effettuano in conformità alla normativa UNI EN ISO 9614-2, rispettando le esigenze imposte dalla certificazione EUROVENT 8/1. Dati nelle condizioni seguenti: Temperatura dell'acqua dello scambiatore interno = 12/7°C; Temperatura dell'aria esterna = 35°C.

# Aquantia KHP-MO HT HP



La pompa di calore monoblocco con refrigerante R290 per applicazioni residenziali. Il refrigerante R290 combina elevate prestazioni con il totale rispetto dell'ambiente. La gamma è disponibile in 2 taglie da 30 a 35 kW.

## Caratteristiche

- Gas R290.
- Tecnologia full inverter.
- Acqua calda fino a 85°C.
- Funzionamento fino a -25 °C di aria esterna.
- Nuova logica di sbrinamento.
- Possibilità di connessione fino a 8 apparecchiature a cascata.
- Bacinella per scarico condensa.



KCTAQ-03  
Standard



Moduli di base

Modello impianto		KHP-MO 26 DTP	KHP-MO 30 DTP	KHP-MO 35 DTP	KHP-MO 40 DTP
<b>&gt; Set</b>					
Capacità termica / COP (A+7°C / W+35°C)	kW	26.0 / 4.77	30.0 / 4.5	35.0 / 4.17	39.0 / 4.0
Consumo (A+7°C / W+35°C)	W	5450	6670	8400	9750
Capacità termica / COP (A+7°C / W+55°C)	kW	26 / 3.31	30.0 / 3.13	35.0 / 2.98	39.0 / 2.34
Consumo (A+7°C / W+55°C)	W	7850	9570	11750	14000
Capacità termica / COP (A-7°C / W+35°C)	kW	21 / 3.03	24.0 / 2.86	28.2 / 2.54	28.2 / 2.54
Consumo (A-7°C / W+35°C)	W	6930	8380	11100	11100
Capacità termica / COP (A-7°C / W+55°C)	kW	18.8 / 2.30	21.3 / 2.22	24.8 / 2.08	24.8 / 2.08
Consumo (A-7°C / W+55°C)	W	8170	9600	11900	11900
Capacità frigorifera / EER (A+35°C / W+18°C)	kW	26.0 / 4.64	30.0 / 4.41	35.0 / 4.12	39.0 / 3.96
Consumo (A+35°C / W+18°C)	W	5600	6800	8500	9850
Capacità frigorifera / EER (A+35°C / W+7°C)	kW	26.0 / 3.10	30.0 / 2.80	32.0 / 2.67	32.0 / 2.67
Consumo (A+35°C / W+7°C)	W	8400	10700	11980	11980
Clima medio in riscaldamento (W+35°C / W+55°C). Classif. Energetica		A+++ / A+++	A+++ / A++	A+++ / A++	A++ / A++
Clima medio in riscaldamento (W+35°C / W+55°C). η <sub>s</sub>	%	194.9 / 150.7	193.8 / 148.7	176.3 / 142.4	176.3 / 142.4
Clima medio in riscaldamento (W+35°C / W+55°C). SCOP		4.95 / 3.84	4.98 / 3.79	4.48 / 3.63	3.84 / 3.00
Clima caldo in riscaldamento (W+35°C / W+55°C). η <sub>s</sub>	%	259.80 / 194.80	247.5 / 193.1	240.3 / 187.1	240.3 / 187.1
Clima caldo in riscaldamento (W+35°C / W+55°C). SCOP		6.57 / 4.94	6.26 / 4.90	6.08 / 4.75	5.35 / 4.50
Clima freddo in riscaldamento (W+35°C / W+55°C). η <sub>s</sub>	%	155 / 126	153 / 123	151 / 118	151 / 118
Clima freddo in riscaldamento (W+35°C / W+55°C). SCOP		3.95 / 3.23	3.91 / 3.14	3.85 / 3.03	4.32 / 3.47
Efficienza in raffreddamento (W+7°C / W+18°C). Certificazione Keymark . SEER		5.21 / 7.17	4.99 / 6.8	4.82 / 6.43	4.82 / 6.22
Larghezza / Altezza / Profondità	mm	1384 / 1816 / 523	1384 / 1816 / 523	1384 / 1816 / 523	1384 / 1816 / 523
Peso netto	kg	245	245	245	245
Alimentazione	V/f/Hz	380-415 / 3 / 50	380-415 / 3 / 50	380-415 / 3 / 50	380-415 / 3 / 50
Intensità max.	A	32	32	32	32
Interruttore automatico	A	D32	D45	D45	D45
Cablaggio comunicazione	mm <sup>2</sup>	2x1	2x1	2x1	2x1
Livello sonoro	dB(A)	55	61.3	75.6	77
Potenza sonora	dB(A)	69	74	75	76
Tipo di refrigerante		R-290	R-290	R-290	R-290
CWP		3	3	3	3
Carica refrigerante	kg	2.9	2.9	2.9	2.9
t CO <sub>2</sub> e	tCO <sub>2</sub>	0.008	0.008	0.008	0.008
Volume minimo di acqua	l	130	150	175	200
Portata nominale	m <sup>3</sup> /h	5.1	5.1	6.0	6.0
Resistenza supporto	W	Not included	Not included	Not included	Not included
Pressione pompa acqua	mca	12	12	12	12
Vasi di espansione	l	5	5	5	5
Collegamenti idraulici	pollici	11/4"	11/4"	11/4"	11/4"
<b>&gt; Intervallo funzionamento</b>					
T° esterna per ACS min. / max.	°C	-25 / 43	-25 / 43	-25 / 43	-25 / 43
T° esterna per riscaldamento min. / max.	°C	-25 / 35	-25 / 35	-25 / 35	-25 / 35
T° esterna per raffreddamento min. / max.	°C	-15 / 48	-15 / 48	-15 / 48	-15 / 48
Temperatura dell'acqua in uscita; ACS min. / max.	°C	20 / 70	20 / 70	20 / 70	20 / 70
Temperatura dell'acqua in uscita; riscaldamento min./ max.	°C	25 / 85	25 / 85	25 / 85	25 / 85
Temperatura dell'acqua in uscita; raffreddamento min. / max.	°C	5 / 30	5 / 30	5 / 30	5 / 30

**Capacità frigorifera. Potenza assorbita freddo. EER:** Dati calcolati in adempimento alla Normativa EN 14511:2018, riferiti alle seguenti condizioni: Temperatura dell'acqua dello scambiatore interno = 12/7°C. Temperatura dell'aria di ingresso nello scambiatore esterno = 35°C.

**Capacità termica. Potenza assorbita caldo. COP:** Dati calcolati in adempimento alla Normativa EN 14511:2018, riferiti alle seguenti condizioni: Temperatura dell'acqua dello scambiatore interno = 40/45°C. Temperatura dell'aria nello scambiatore esterno = 7°C DB/6°C WB.

**SEER. SCOP:** Dati calcolati in adempimento alla Normativa EN 14825:2016. Il prodotto è conforme alla Direttiva europea ErP (Energy Related Products) che comprende il Regolamento Delegato (UE) n. 811/2013 della Commissione (potenza termica nominale ≤ 70 kW alle condizioni di progettazione di riferimento specifiche) e il Regolamento Delegato (UE) n. 813/2013 della Commissione (potenza termica nominale ≤ 400 kW alle condizioni di progettazione di riferimento specifiche).

**Livello sonoro:** I livelli sonori si riferiscono all'unità in pieno carico. Il livello di pressione sonora si riferisce alla misurazione effettuata a 1 metro di distanza dalla superficie esterna dell'unità, con funzionamento in campo aperto. Le misurazioni si effettuano in conformità alla normativa UNI EN ISO 9614-2, rispettando le esigenze imposte dalla certificazione EUROVENT 8/1. Dati nelle condizioni seguenti: Temperatura dell'acqua dello scambiatore interno = 12/7°C; Temperatura dell'aria esterna = 35°C.

## Wall Hung Compak



Le pompe di calore sostenibili di Compak sono la soluzione ideale per fornire comfort a un ambiente con le esigenze di climatizzazione coperte. La sua efficienza consente di considerarla un'energia rinnovabile e di ridurne il consumo rispetto a un riscaldatore elettrico.

### Caratteristiche

- Produzione efficiente di acqua calda sanitaria (ACS).
- Il refrigerante R290 riduce l'impatto ambientale, grazie a un GWP di 3.
- Unità silenziose per aumentare il comfort dell'utente.
- Tre modalità di funzionamento per adattarsi completamente alle esigenze di risparmio e comfort dell'utente.
- Modalità anti-legionella inclusa per impostazione predefinita.
- Certificato da Keymark.
- Dotato di connettività Wi-Fi integrata per controllarlo tramite l'applicazione NetHome Plus.





Modello		KHP-08/80 ACS1	KHP-09/100 ACS1	KHP-09/150 ACS1
Clima medio in ACS. Classificazione energetica		A+	A+	A+
Clima medio in ACS. SCOP,ACS / Caricamento profilo		2.61 / M	2.61 / M	2.67 / L
Clima medio in ACS. Alimentazione in standby	W	14	19	23
Clima medio in ACS. Tempo di riscaldamento	h:min	4h 40min	6h 04min	6h 32min
Clima medio in ACS. Temperatura dell'acqua calda di riferimento	°C	52.8	52.7	51.9
Clima medio in ACS. Volume di acqua calda a 40°C	l	85	110	160
Capacità termica nominale	kW	0.95	0.98	1.30
Larghezza / Altezza / Profondità	mm	/ 1196 / --	/ 1360 / --	/ 1707 / --
Diametro	mm	500	500	500
Peso netto	kg	56	62	80
Capacità del serbatoio	l	78	98	145
Alimentazione	V/f/Hz	220-240 / 1 / 50	220-240 / 1 / 50	220-240 / 1 / 50
Anodo sacrificale		Elettronica e magnesio	Elettronica e magnesio	Elettronica e magnesio
Materiale serbatoio		Acciaio smaltato	Acciaio smaltato	Acciaio smaltato
Resistenza elettrica; Supporto di serie	kW	1.5	1.5	1.5
Collegamenti idraulici ingresso/uscita acqua	pollici	1/2"	1/2"	1/2"
Entrata e uscita aria; Diametro	mm	160	160	160
Entrata e uscita aria; Pressione statiche utile	Pa	60	60	60
Livello di potenza sonora	dB(A)	54	54	56
Livello sonoro nominale	dB(A)	54	54	56
Tipo refrigerante		R-290	R-290	R-290
GWP		3	3	3
Carica refrigerante	kg	0.15	0.15	0.15
t CO <sub>2</sub> e	tCO <sub>2</sub>	0	0	0
Temperatura ACS max.	°C	60	60	60
Temperatura ACS max. con supporto	°C	70	70	70

**Pressione sonora:** pressione sonora calcolata a 1 m dall'apparecchiatura.

## Compak da pavimento



Le pompe di calore sostenibili di Compak sono la soluzione ideale per fornire comfort a un ambiente con le esigenze di climatizzazione coperte. La sua efficienza consente di considerarla un'energia rinnovabile e di ridurne il consumo rispetto a un riscaldatore elettrico.

### Caratteristiche

- Produzione efficiente di acqua calda sanitaria (ACS).
- Il refrigerante R290 riduce l'impatto ambientale, grazie a un GWP di 3.
- Unità silenziose per aumentare il comfort dell'utente
- Tre modalità di funzionamento per adattarsi completamente alle esigenze di risparmio e comfort dell'utente.
- Modalità anti-legionella inclusa per impostazione predefinita.
- Certificato da Keymark.
- Dotato di connettività Wi-Fi integrata per controllarlo tramite l'applicazione NetHome Plus.





Modello		KHP-15/185 ACS3	KHP-15/275 ACS3
Clima medio in ACS. Classificazione energetica		A+	A+
Clima medio in ACS. SCOP,ACS / Caricamento profilo		3,15 / L	3,25 / XL
Clima medio in ACS. Alimentazione in standby	W	27	19
Clima medio in ACS. Tempo di riscaldamento	h:min	7h 32min	8h 58min
Clima medio in ACS. Temperatura dell'acqua calda di riferimento	°C	53	52
Clima medio in ACS. Volume di acqua calda a 40°C	l	245	350
Capacità termica nominale	kW	1.71	2.1
Larghezza / Altezza / Profondità	mm	/ 1745 / --	/ 1895 / --
Diametro	mm	552	650
Peso netto	kg	91	128
Capacità del serbatoio	l	185	275
Alimentazione	V/f/Hz	220-240 / 1 / 50	220-240 / 1 / 50
Anodo sacrificale		Elettronica e magnesio	Elettronica e magnesio
Materiale serbatoio		Acciaio smaltato	Acciaio smaltato
Resistenza elettrica; Supporto di serie	kW	1.5	1.5
Collegamenti idraulici ingresso/uscita acqua	pollici	3/4"	3/4"
Entrata e uscita aria; Diametro	mm	160	190
Entrata e uscita aria; Pressione statiche utile	Pa	80	80
Livello di potenza sonora	dB(A)	56	56
Livello sonoro nominale	dB(A)	56	56
Tipo refrigerante		R-290	R-290
GWP		3	3
Carica refrigerante	kg	0.15	0.15
t CO <sub>2</sub> e	tCO <sub>2</sub>	0	0
Temperatura ACS max.	°C	60	60
Temperatura ACS max. con supporto	°C	70	70

**Livello sonoro:** Livello sonoro calcolato a 1 metro dall'apparecchio.

# Compak



Le pompe di calore sostenibili Compak sono la soluzione ideale per garantire il comfort in un ambiente con esigenze di climatizzazione. La loro efficienza le rende una fonte di energia rinnovabile e ne riduce il consumo rispetto a un riscaldatore elettrico.

## Caratteristiche

- Produzione efficiente di acqua calda sanitaria (ACS).
- Modalità anti-legionella inclusa per impostazione predefinita.
- Unités silencieuses pour améliorer le confort de l'utilisateur.
- Certificato da Keymark.
- Dotato di connettività WiFi integrata per il controllo tramite l'applicazione NetHomePlus.





Modello	KHP 15/190 ACS2	
Clima medio in ACS. Classificazione energetica		A+
Clima medio in ACS. SCOP,ACS / Caricamento profilo		2.7 / L
Clima medio in ACS. Alimentazione in standby	W	29
Clima medio in ACS. Tempo di riscaldamento	h:min	7h 11min
Clima medio in ACS. Temperatura dell'acqua calda di riferimento	°C	53.3
Clima medio in ACS. Volume di acqua calda a 40°C	l	239
Capacità termica nominale	kW	1.50
Larghezza / Altezza / Profondità	mm	/ 1787 / --
Diametro	mm	560
Peso netto	kg	107.0
Capacità del serbatoio	l	185
Alimentazione	V/f/Hz	220-240 / 1 / 50
Materiale isolante e spessore		Acciaio smaltato
Resistenza elettrica; Supporto di serie	kW	3.15
Collegamenti idraulici ingresso/uscita acqua	pollici	3/4"
Entrata e uscita aria; Diametro	mm	160
Entrata e uscita aria; Pressione statiche utile	Pa	25
Livello di potenza sonora	dB(A)	58
Livello sonoro nominale	dB(A)	45
Tipo refrigerante		R-134A
GWP		1430
Carica refrigerante	kg	1.0
t CO <sub>2</sub> e	tCO <sub>2</sub>	1.4
Materiale serbatoio		Enamelled steel
Temperatura ACS max.	°C	60
Temperatura ACS max. con supporto	°C	70

**Livello sonoro:** Livello sonoro calcolato a 1 metro dall'apparecchio.  
**Fino a esaurimento scorte.**

# Serbatoio per Acqua Calda Sanitaria

ACQUA CALDA  
SANITARIA

## Caratteristiche

- Produzione efficiente di acqua calda sanitaria (ACS)
- Modalità anti-legionella inclusa per impostazione predefinita
- Unités silencieuses pour améliorer le confort de l'utilisateur
- Certificato da Keymark
- Dotato di connettività WiFi integrata per il controllo tramite l'applicazione NetHomePlus



Modello		BSX270	BSX475
Larghezza / Altezza / Profondità	mm	/ 1209 / --	/ 1800 / --
Diametro	mm	700	750
Peso netto	kg	136	212
Capacità del serbatoio	l	270	475
Diametro ingresso/uscita serpentina	pollici	1 1/4"	1 1/4"
Ingresso acqua fredda	pollici	1"	1"
Pressione di funzionamento	bar	10	10
Pressione di prova	bar	13	13
Protezione anti-corrosione		Asta di anodo di magnesio e tester	Asta di anodo di magnesio e tester
Materiale isolante e spessore		Schiuma di poliuretano iniettata; 50 mm	Schiuma di poliuretano iniettata; 50 mm
Uscita acqua calda	pollici	1"	1"
Coperchio di pulizia	mm	280	280
Superficie serpentina	m <sup>2</sup>	2.5	3.1
Interruttore automatico	A	D32	

Per il serbatoio BSX475 si consiglia di installare una resistenza di 3-4 kW che dovrà fornire l'installatore qualora l'impianto lo richieda.

# Altri complementi per la gamma Aquantia



## ▸ KH-KIT

Unità interna para sistemi monoblocco consente di effettuare i collegamenti all'interno dell'abitazione invece che nell'unità esterna.

## ▸ SONDA DI TEMPERATURA

Sonda di temperatura per la gamma Aquantia, collegabile alla piastra base per controllare i serbatoi di ACS, la temperatura nel serbatoio inerziale, 2 zone, le miscele con la caldaia, il circuito solare...

Tutta la gamma Aquatia comprende 1 sonda per difetto. Accessorio necessario per applicazioni con più di 1 sonda.



Modello	Lunghezza del cavo	Commenti
Sonda T1B + cavo	10 m	Compatibile con unità R32
T1B-R290	10 m	Compatibile con unità R290
ADATTATORE T1B-R32-R290	-	Adattatore sonda T1B + cavo per unità R290

## ▸ RESISTENZA ELETTRICA

Resistenza elettrica di supporto per la produzione di ACS della Pompa di Calore.



Modello	Potenza elettrica
RT3	3 kW

## ▸ ADATTATORE MUTITERMOSTATO

Adattatore muti-termostato per la gamma Aquantia. Tramite questo adattatore è possibile collegare fino a 8 diversi termostati per controllare varie zone.



## ▸ KIT 2 ZONE

Kit 2 zone, insieme preassemblato composto da 2 pompe di ricircolo, valvole di non ritorno e a sfera, sonde di temperatura... Perfetto per agevolare l'installazione in circuiti a 2 zone (ventilconvettori, radiatori, pavimento radiante...)



Modello	KIRE2HX	KIRE2HLX
Zone	2 ad Alta temp.	1 ad Alta + 1 a Bassa
Larghezza x Altezza x Profondità ; mm	402 x 525 x 250	402 x 525 x 250
Portata max. (ΔP 10 kPa); L/h	2600	1600
Potenza dissipata max. (ΔT=20°C); kW	60.5	37.2

## ▶ POMPE D'ACQUA PER 1 O 2 ZONE

Pompa di ricircolo ad alta efficienza con motore EC. La gamma Aquantia può controllare queste pompe, per 1 o 2 zone in applicazioni di riscaldamento e raffreddamento.

Modello	Pump 6 mca	Pump 7,5 mca
Max. Altezza disponibile; m.c.a.	6.0	7.5
Qmax; m <sup>3</sup> /h	3.6	4.4
Collegamenti idraulici; "	G 1"	G 1-1/2"
Potenza; W	30	58



Modello AR-S  
parete/soffitto

Modello AR-A a  
pavimento

## ▶ SERBATOI INERZIALI/ACQUE IDRAULICHE

Riducono il numero di avvii e arresti del compressore per variazioni di temperatura e aumentano l'inerzia del sistema.

Modello	20 AR-S	30 AR-S	40 AR-S	50 AR-A	100 AR-A
Volume; L	20	30	40	50	100
Diametro x Altezza; mm	Ø250 x 700	Ø250 x 1000	Ø250 x 1230	Ø410 x 560	Ø460 x 890
Peso a vuoto; Kg	7	10	12	15	30
Collegamenti;	1"	1"	1"	1"	1-1/4"
Installazione	Ancoraggio a soffitto o parete (necessario il KIT SUPPORTO)				A pavimento

**Accessori disponibili:** kit supporto ancoraggio a soffitto/parete, Valvola di spurgo per controsoffitto

## ▶ VASI DI ESPANSIONE



Modello	HWB8LX	HWB12LX	HWB16LX
Volume; L	8	12	16
Diametro x Altezza; mm	Ø202 x 309	Ø230 x 364	Ø279 x 364
Peso imballaggio; Kg	2.0	2.7	3.4
Collegamenti; "	3/4" BSP F	3/4" BSP F	3/4" BSP F

# Schema di installazione

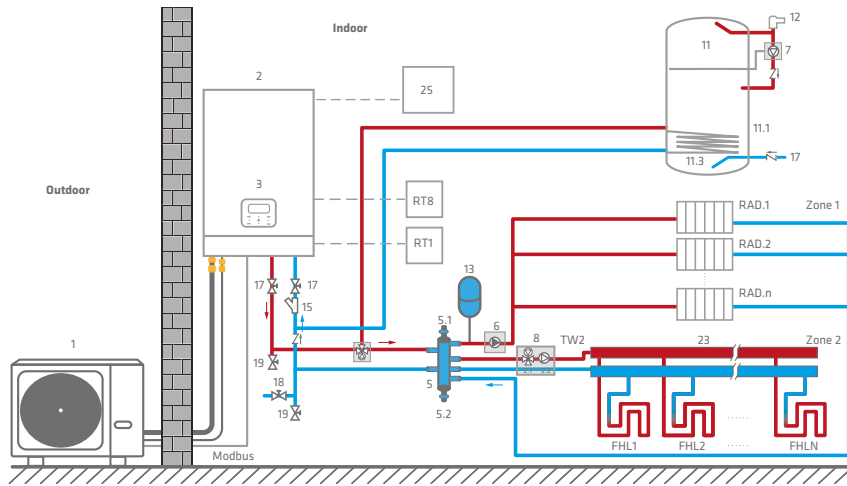

Codice	Unità di assemblaggio
1	Unità esterna
2	Unità interna
3	Interfaccia utente
5	Serbatoio di bilanciamento (da reperire in loco)
5.1	Valvola automatica spurgo aria
5.2	Valvola di scarico
6	P.o: pompa di circolazione zona 1 (da reperire in loco)
7	Pompa di ricircolo ACS (da reperire in loco)
8	Stazione di miscelazione (da reperire in loco)
8.1	SV3: valvola di miscelazione (da reperire in loco)
8.2	P.c: pompa di circolazione zona 2
11	Serbatoio ACS
11.3	Condensatore
12	Consumo
13	Vaso di espansione (da reperire in loco)
15	Filtro (accessorio)
17	Tubo di ingresso dell'acqua del rubinetto (da reperire in loco)
18	Valvola di riempimento (da reperire in loco)
19	Valvola di drenaggio (da reperire in loco)
23	Raccolta/distributore (da reperire in loco)
25	Scheda di trasferimento termostato (opzionale)
RT 1...7	Termostato ambiente a bassa tensione (da reperire in loco)
RT8	Termostato ambiente ad alta tensione (da reperire in loco)
TW2	Sensore di temperatura di mandata acqua zona 2 (opzionale)
FHL 1...n	Circuito di riscaldamento a pavimento (da reperire in loco)
RAD.1...n	Radiatore (da reperire in loco)

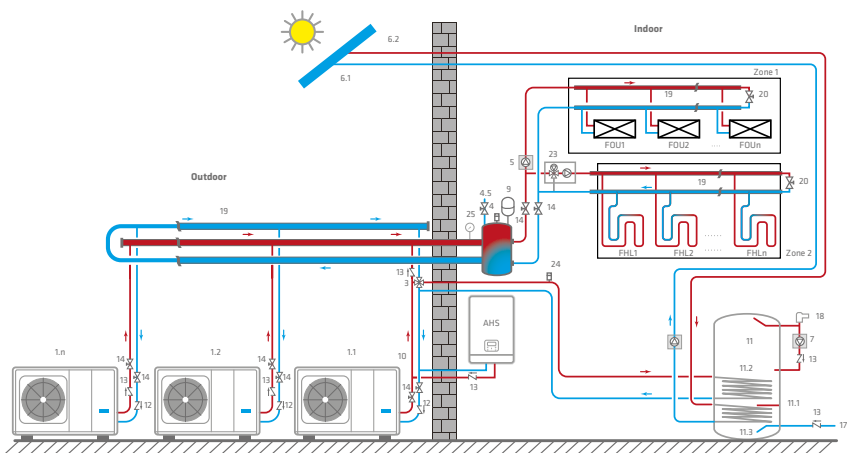

Up to 6 units. It's not possible to mix KHPS-MO PRO and KHPS-MO HP PRO in the same cascade installation.

Codice	Unità di assemblaggio
1.1	Unità principale
1.2...n	Unità secondaria
3	SV1: valvola a 3 vie (da reperire in loco)
4	Serbatoio di bilanciamento (da reperire in loco)
4.1	Valvola di sfiato automatica
4.2	Valvola di scarico
4.3	Tbt1: sensore di temperatura superiore del serbatoio di bilanciamento (opzionale)
4.4	Tbt2: sensore di temperatura inferiore del serbatoio di bilanciamento (opzionale)
4.5	Valvola di carico
5	P.O: pompa di circolazione esterna (da reperire in loco)
6.1	Tsolar: sensore di temperatura solare (opzionale)
6.2	Pannello solare
7	P.D: pompa del tubo ACS (da reperire in loco)
9	Vaso di espansione (da reperire in loco)
10	T1: sensore di temperatura del flusso d'acqua totale (opzionale)
11	Serbatoio dell'acqua sanitaria (da reperire in loco)
11.1	TBH: riscaldatore del serbatoio dell'acqua sanitaria
11.2	Vano 1, scambiatore di calore per pompa di calore
11.3	Vano 2, scambiatore di calore per energia solare
12	Filtro (accessorio)
13	Controllo valore (da reperire in loco)
14	Valvola di intercettazione (da reperire in loco)
17	Tubo di ingresso dell'acqua del rubinetto (da reperire in loco)
18	Rubinetto dell'acqua calda (da reperire in loco)
19	Collettore/distributore (da reperire in loco)
20	Valvola di by-pass (da reperire in loco)
23	Stazione di miscelazione (da reperire in loco)
24	Valvola di spurgo automatica (da reperire in loco)
25	Manometro dell'acqua (da reperire in loco)
FHL1...n	Circuito di riscaldamento a pavimento (da reperire in loco)
ZONE1	L'ambiente funziona in modalità raffreddamento o riscaldamento
ZONE2	L'ambiente funziona solo in modalità riscaldamento
AHS	Fonte di calore ausiliaria (da reperire in loco)

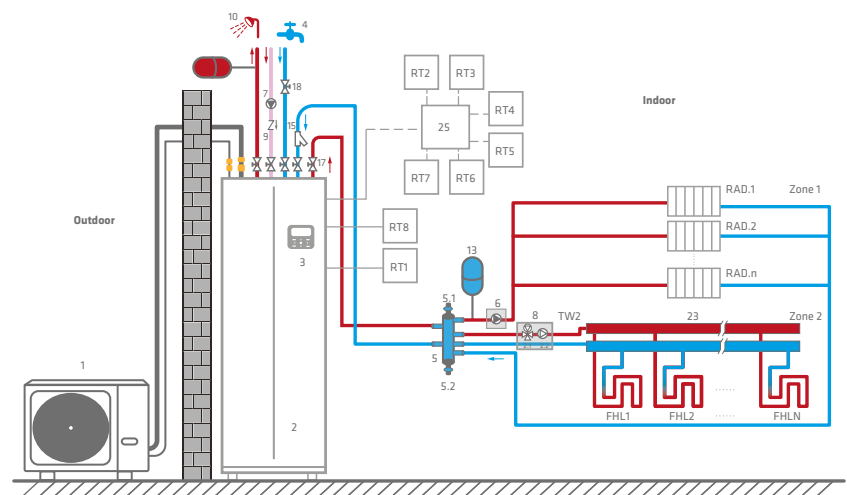

Codice	Unità di assemblaggio
1	Unità esterna
2	Unità interna
3	Interfaccia utente
4	Acqua di rubinetto - tubo di ingresso (da reperire in loco)
5	Serbatoio di bilanciamento (da reperire in loco)
5.1	Valvola automatica spurgo aria
5.2	Valvola di scarico
6	P.o: pompa di circolazione zona 1 (da reperire in loco)
7	Pompa ACS - tubo di ingresso (da reperire in loco)
8	Stazione di miscelazione (da reperire in loco)
8.1	SV3: valvola di miscelazione (da reperire in loco)
8.2	P.c: pompa di circolazione zona 2
9	Valvola di ritegno (da reperire in loco)
10	Produzione ACS - tubo di uscita (da reperire in loco)
13	Vaso di espansione (da reperire in loco)
15	Filtro (accessorio)
17	Valvola di intercettazione (da reperire in loco)
18	Valvola di sicurezza (da reperire in loco)
23	Raccolta/distributore (da reperire in loco)
25	Termostato ambiente a bassa tensione (da reperire in loco)
RT 1...7	Termostato ambiente ad alta tensione (da reperire in loco)
RT8	Sensore di temperatura di mandata acqua zona 2 (opzionale)
TW2	Circuito di riscaldamento a pavimento (da reperire in loco)
FHL 1...n	Radiatore (da reperire in loco)
RAD.1...n	Radiatori (Field supply)

Gli schemi di installazione sono versioni semplificate, per ulteriori schemi o ulteriori informazioni visita il nostro sito web e controlla il manuale della gamma Aquatix o contatta il nostro reparto vendita.

## PdC Piscina KSWP



Kaysun lancia la sua nuova pompa di calore R32 KSWP, la soluzione ideale per riscaldare le piscine e prolungarne l'utilizzo durante tutto l'anno. I suoi componenti Full Inverter garantiscono alte prestazioni e risparmi energetici. La serie KSWP può essere controllata tramite l'APP e da remoto tramite la piattaforma IOT, grazie al Wi-Fi integrato. La compatibilità con le reti SmartGrid garantisce che la serie KSWP utilizzi la maggior quantità possibile di energia pulita dalla rete e immagazzini energia elettrica nella piscina. Oltre a molteplici sistemi di protezione in termini di controllo e regolazione, è dotata della modalità Silence, che consente di abbassare la pressione sonora anche fino a 38 dB (A) a 1 m.

### Caratteristiche

- Tecnologia Full Inverter DC, con compressore e ventole dotate di tecnologia Inverter per la massima efficienza.
- Dotato di connettività Wi-Fi integrata per controllarlo tramite l'applicazione NetHome Plus.
- Controllo integrato nell'unità per la gestione del prodotto.
- Scambiatore di calore in titanio per massimizzare la durata.
- La modalità Silent riduce il livello di pressione sonora a 1 metro a 38 dB(A).



Modello		KSWP-70 DR8	KSWP-90 DR8	KSWP-120 DR8	KSWP-160 DR8	KSWP-200 DR8
<b>&gt; Set</b>						
Capacità termica / Modalità Boost (A27/HR80%, W28°C)	kW	7.16 (10.3)	9.15 (12.8)	12.5 (14.5)	16.00 (18.70)	18.80 (21.80)
Potenza assorbita / Modalità Boost (A27/HR80%, W28 °C)	kW	0.95 (1.56)	1.35 (2.13)	1.79 (2.28)	2.67 (3.67)	3.62 (4.95)
COP / Modalità Boost (A27/HR80%, W28°C)		7.50 (6.60)	6.80 (6.00)	7.00 (6.35)	6.00 (5.10)	5.20 (4.40)
Capacità termica / Modalità Boost (A15/HR70%, W28°C)	kW	5.30 (7.30)	6.80 (9.30)	9.12 (10.5)	12.80 (15.00)	14.50 (17.00)
Potenza assorbita / Modalità Boost (A15/HR70%, W28 °C)	kW	1.04 (1.56)	1.39 (2.09)	1.81 (2.28)	2.84 (3.95)	3.45 (4.72)
COP / Modalità Boost (A15/HR70%, W28°C)		5.10 (4.69)	4.90 (4.45)	5.05 (4.60)	4.50 (3.80)	4.20 (3.60)
Capacità frigorifera (A35, W28°C)	kW	4.5	5.2	7	7.8	8.6
Potenza assorbita (A35, W28 °C)	kW	1.13	1.55	1.75	2.6	3.31
EER (A35, W28°C)		3.98	3.35	4	3	2.6
Temperatura uscita acqua; Riscaldamento min. / max.	°C	10 / 42	10 / 42	10 / 42	10 / 42	10 / 42
Temperatura uscita acqua; Raffreddamento min. / max.	°C	10 / 30	10 / 30	10 / 30	10 / 30	10 / 30
Larghezza / Altezza / Profondità	mm	988 / 712 / 426	988 / 712 / 426	988 / 712 / 426	988 / 712 / 426	988 / 712 / 426
Peso netto	kg	46	46	50	53	53
Pressione sonora riscaldamento / Modalità silenziosa (A27/HR80%, W28 °C)	dB(A)	41 / 38	43 / 38	49 / 38	50 / 39	54 / 40
Pressione sonora raffreddamento / Modalità silenziosa (A35, W28 °C)	dB(A)	43 / 39	45 / 40	48 / 40	51 / 42	52 / 43
Alimentazione	V/f/Hz	220-240 / 1 / 50	220-240 / 1 / 50	220-240 / 1 / 50	220-240 / 1 / 50	220-240 / 1 / 50
Intensità max.	A	10.5	11	12	18	23
Interruttore automatico	A	D20	D20	D20	D20	D32
Tipo di refrigerante		R-32	R-32	R-32	R-32	R-32
GWP		675	675	675	675	675
Carica refrigerante	kg	5.5	5.5	7.5	7.8	7.8
t CO <sub>2</sub> e	tCO <sub>2</sub>	0.37	0.37	0.51	0.53	0.53
Collegamenti idraulici	pollici	2"	2"	2"	2"	2"
Portata acqua nominale	m <sup>3</sup> /h	3.10	3.90	5.40	6.90	8.30
Perdita di carico scambiatore	kPa	4.60	7.30	13.80	23.00	33.00
<b>&gt; Intervallo funzionamento</b>						
T° esterna per riscaldamento min. / max.	°C	-7 / 43	-7 / 43	-7 / 43	-7 / 43	-7 / 43
T° esterna per raffreddamento min. / max.	°C	15 / 43	15 / 43	15 / 43	15 / 43	15 / 43
Volume della piscina	m <sup>3</sup>	<35	<45	<60	<80	<100
Temperatura dell'acqua in uscita; riscaldamento min./ max.	°C	/ 42	/ 42	/ 42	/ 42	/ 42
Temperatura dell'acqua in uscita; raffreddamento min. / max.	°C	10 /	10 /	10 /	10 /	10 /

I dati sopra riportati fanno riferimento alle norme EN14511; EN50564:2011; 12102:2011; GU 2014/C 207/02:2014.

## Referenze | Installazioni Rilevanti

**Aquatix** è una soluzione più sostenibile rispetto alla tradizionale caldaia ad acqua calda con una maggiore efficienza energetica e un'installazione più veloce e semplice. Il risparmio e l'efficienza la definiscono.

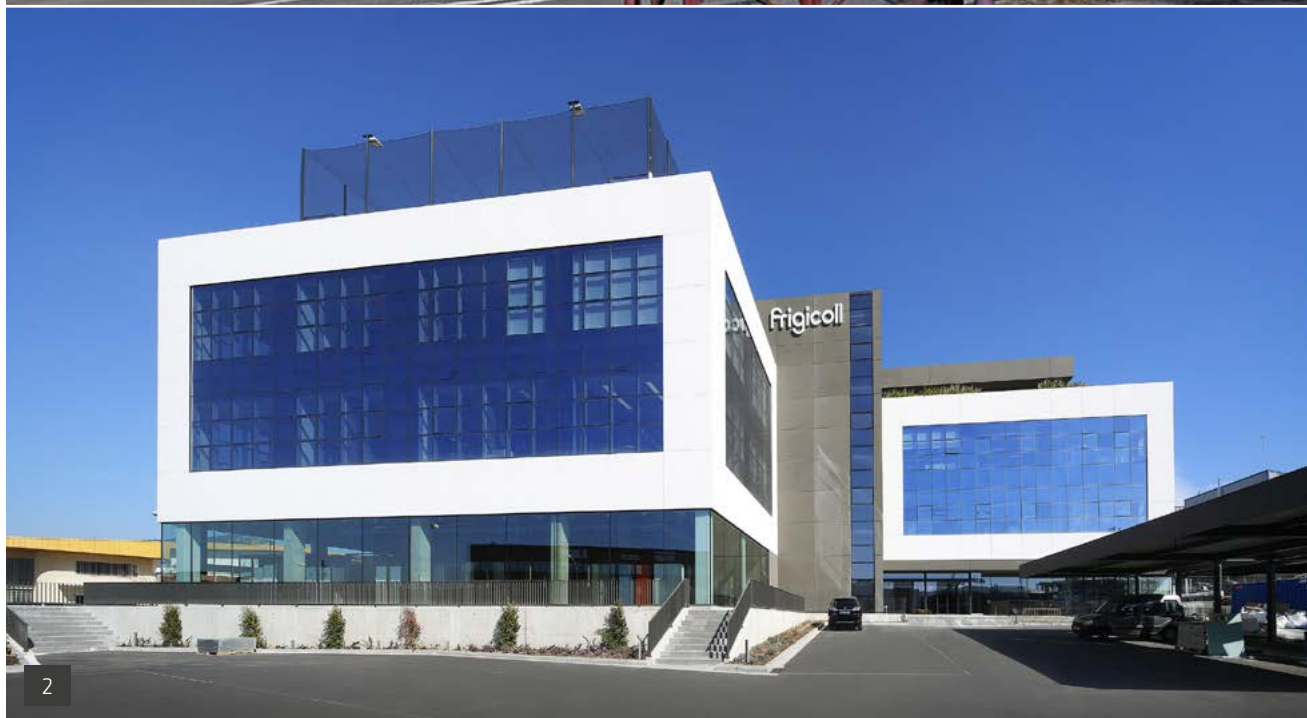

1. Institution St. Louis (*Scuola*): Francia, Ristrutturazione, KHP 72 ACS + G1, 6,5 kW.
2. Frigicoll (*Uffici centrali*): Sant Just Desvern (Barcellona, Spagna), Nuova costruzione, Aquantia, 6 kW.



3



4



5

3. Jardines de Lorca (Hotel): Murcia (Spagna), Nuova costruzione, ARIA-ACQUA, 260 kW.
4. Iteve (Centro direzionale): Badajoz (Estremadura, Spagna), Ristrutturazione, Compak KHP, 245 kW.
5. Ruber Hospital (Edificio pubblico): Madrid (Spagna), Ristrutturazione, ARIA-ACQUA, 130 kW.



6



7

6. Synergym (Palestra): Spagna, Ristrutturazione, 5 KHP 35 300 ACS1, 18 kW.

7. On Hotels Oceanfront (Hotel): Matalascañas (Spagna), Ristrutturazione, 2 KHP 420 ACS1, 80 kW.



8



9

- 8. Rafa Nadal International Centre (*Edificio pubblico*): Isole Baleari (Spagna), Nuova costruzione, Aquatix Systems, 7 kW.
- 9. Quirón Hospital (*Edificio pubblico*): Torrevieja (Spagna), Nuova costruzione, ARIA-ACQUA, 65 kW.





## Gamma Commerciale

# Zen

Canalizzati	110
Cassetta 600x600	114
Cassetta Superslim 840x840	116
Pavimento/Soffitto	120
Colonna	124
AHUKZ LCAC	126
Twins/Triple/Double Twins	128
Comandi e gli accessori compatibili	132
Referenze	134

# Zen | Gamma commerciale



La gamma commerciale di R-32 di Kaysun comprende unità esterne assiali, oltre a diversi tipi di unità interne. Le unità esterne di Kaysun sono macchine compatte e solide che richiedono poco ingombro per l'installazione. Possono essere utilizzate fino a 75 metri di tubazioni refrigeranti e una differenza di altezza di 30 metri a seconda della capacità.

## ▶ FULL DC INVERTER

L'algoritmo GENIUS CORE esclusivo di Kaysun offre una stabilità totale del sistema. Attraverso il chip Alpha, il compressore, il modulo PWM e i motori CC dell'unità funzionano in maniera ottimale, si adattano alla domanda reale ed evitano la dispersione di energia.

La regolazione dinamica dell'energia elettrica garantisce l'equilibrio costante del sistema, pertanto le unità Kaysun mantengono un rendimento potente, efficiente e stabile anche in periodi di funzionamento a lungo termine.

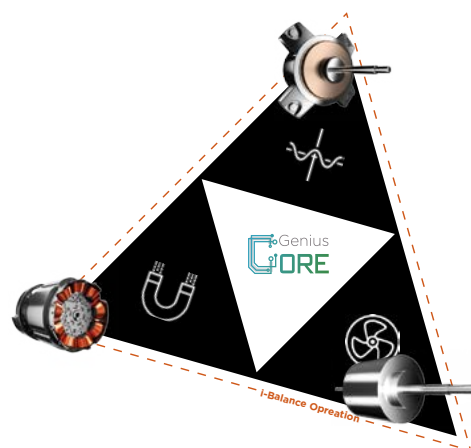

## ▶ NETHOME PLUS

Tutte le unità interne compatibili con WiFi consentono il controllo remoto tramite l'app NetHome Plus di Kaysun. L'app permette di configurare e automatizzare in base a date, condizioni meteorologiche, cambi di posizione o stato del dispositivo, con la possibilità di controllo vocale tramite Alexa e Google Home.

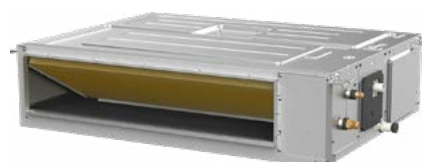

## ▶ CANALIZZABILI

La gamma di unità canalizzabili offre alte prestazioni e si adatta a diverse esigenze di installazione. Si distingue per le dimensioni compatte, l'elevata pressione statica disponibile fino a 200 Pa e la possibilità di installazione sia orizzontale che verticale nei modelli con capacità superiore a 5,2 kW.

## Tecnologia Kaysun, tecnologia leader

### ▶ VENTILATORE BIONICO

Basato su forme naturali e principi bionici, il design delle pale del ventilatore riduce efficacemente sia il rumore che la resistenza al flusso di aria. Insieme al condotto d'aria ottimizzato, fornisce lo stesso volume di flusso d'aria con una riduzione del 30% nel consumo di energia.



Altri ventilatori

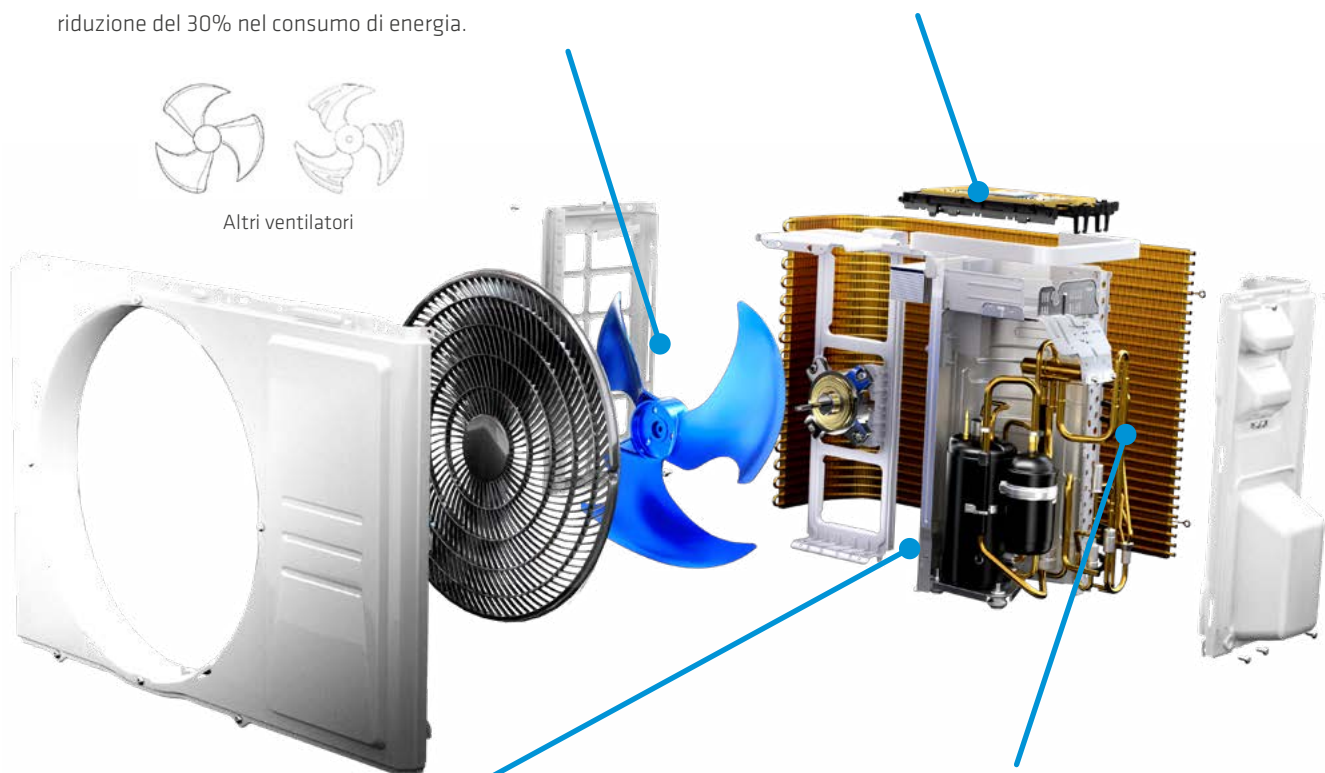

### ▶ V-PAM (VECTOR + I-PAM) INVERTER CONTROL

Il controllo inverter V-PAM riduce gli effetti del flusso magnetico e aumenta la velocità massima e l'efficienza del compressore tramite la tecnologia del controllo vettoriale.

### ▶ COMPRESSORE TWIN-ROTARY

Il compressore Twin-Rotary con sistema di rotazione 180° ed equilibrio simmetrico assicura livelli bassi di vibrazione e rumore grazie alla piccola coppia di torsione.

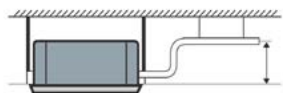

### ▶ POMPA SCARICO CONDENSA DI SERIE

Tutti gli apparecchi dispongono di una pompa di scarico condensa con capacità di elevare il livello dell'acqua fino a una differenza di altezza di 750 mm.

### ▶ TRATTAMENTO GOLDEN FIN

Le batterie delle unità interne ed esterne sono dotate di serie del trattamento anticorrosione Golden Fin. Questo trattamento permette di beneficiare di una durata mai vista prima.

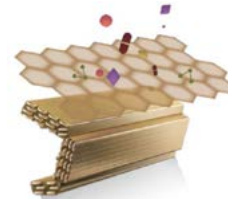

### ▶ TWINS

All'interno della gamma è possibile installare alcune unità di tipo TWINS, ossia un impianto con due unità interne e una sola unità interna che produce una maggiore distribuzione dell'aria migliorando al contempo la climatizzazione.



### ▶ REFRIGERANTE R-32

La gamma residenziale Multisistema è disponibile con il refrigerante R-32. Le principali caratteristiche dell'R-32 sono il potenziale di riscaldamento globale di 675, inferiore rispetto a quello dell'R-410A, la maggiore convenienza e la maggior efficienza compresa tra il 2 e il 9% con un volume di carica inferiore.

# Canalizzati

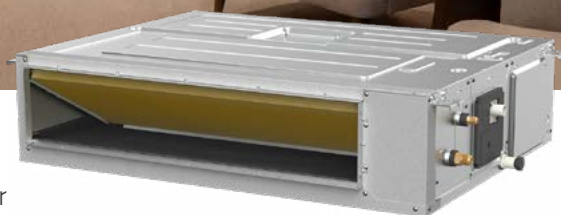
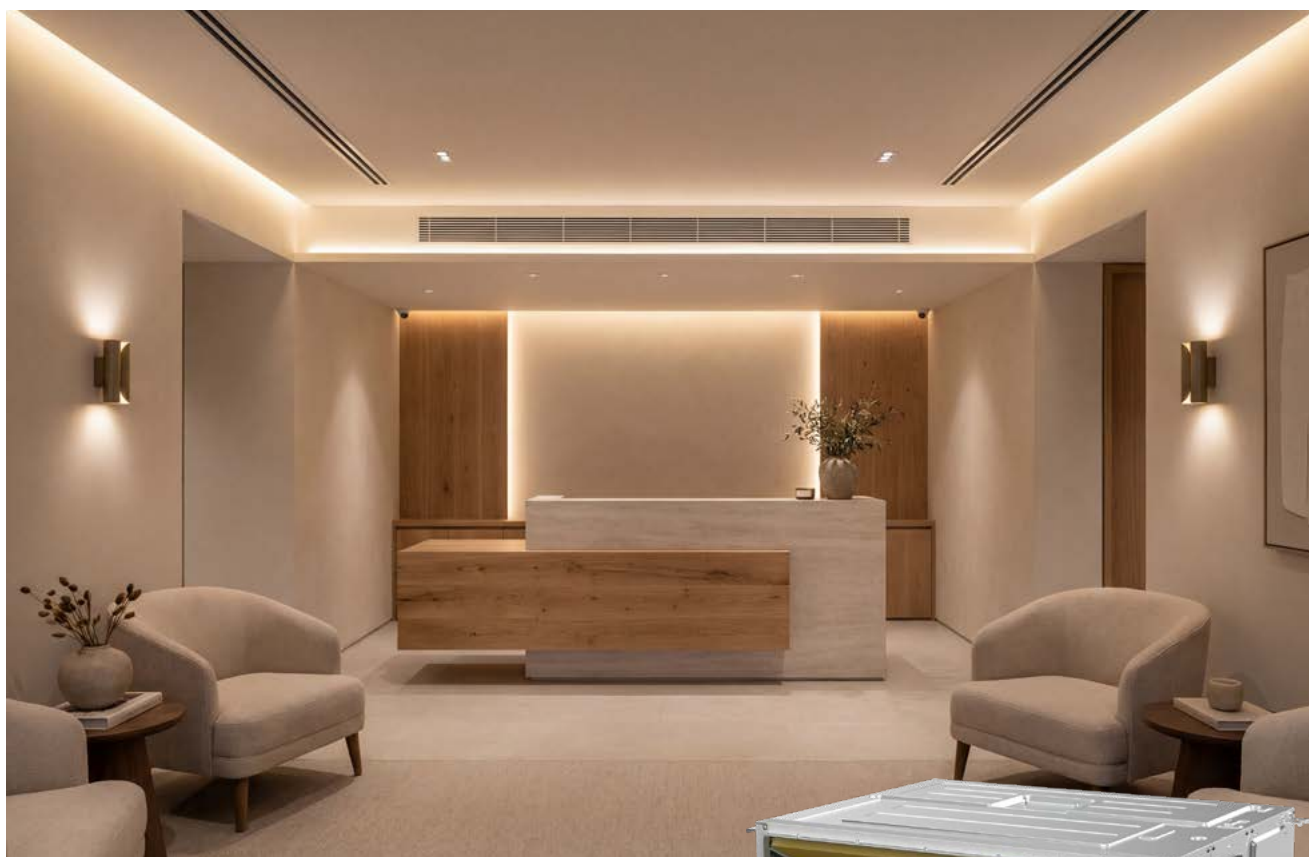

La gamma di canalizzati di Kaysun è una soluzione eccellente per i luoghi in cui è necessario suddividere l'aria in modo equilibrato. Regola automaticamente la pressione statica e può essere installata in verticale per adattarsi a qualsiasi luogo.

## Caratteristiche

- Tecnologia Full DC Inverter, con compressore e ventilatori che utilizzano la tecnologia inverter per la massima efficienza.
- Dimensioni ridotte per poter essere installato ovunque.
- Modelli multiposizione, orizzontale/verticale a partire da 5,2 kW inclusi.
- Pressione statica fino a 200Pa nei modelli di maggiore capacità.
- Regolazione automatica della pressione per una migliore adattamento all'installazione
- Controllo cablato incluso di serie.
- Controllo WiFi tramite l'app NetHomePlus incluso di serie.
- Livello sonoro ridotto per massimizzare il comfort dell'utente.



KCT-04.1 SPSWF  
**Standard**

 PER I "COMANDI E GLI ACCESSORI COMPATIBILI", VEDERE PAGINA 132



Modello impianto		KPDA-26 DVR15	KPDA-35 DVR15	KPDA-52 DVR15
<b>&gt; Set</b>				
Capacità frigorifera nominale	kW	2.63	3.52	5.28
Capacità frigorifera min. / max.	kW	0.35 / 3.07	0.52 / 3.99	1.31 / 6.15
Capacità termica nominale	kW	3.07	3.81	6.01
Capacità termica min. / max.	kW	0.90 / 3.51	0.99 / 4.39	1.49 / 6.30
Capacità termica nominale a -7°C	kW	2.50	2.84	4.12
Potenza assorbita freddo nominale	W	800	1080	1590
Potenza assorbita freddo min. / max.	W	145 / 1100	155 / 1373	360 / 2130
Potenza assorbita caldo nominale	W	1000	1038	1615
Potenza assorbita caldo min. / max.	W	300 / 1300	302 / 1390	500 / 1850
Potenza assorbita caldo nominale a -7°C	W	1077.59	1371.98	1709.54
EER		3.29 -	3.26 -	3.32 -
COP		3.07 -	3.67 -	3.72 -
COP a -7°C		2.32	2.07	2.41
SEER		6.3 - A++	6.3 - A++	6.5 - A++
SCOP		4.1 - A+	4.1 - A+	4.1 - A+
<b>&gt; Unità interna</b>				
		<b>KPD-26 DR15</b>	<b>KPD-35 DR15</b>	<b>KPD-52 DR15</b>
Alimentazione	V/f/Hz	Con comunicazione	Con comunicazione	Con comunicazione
Cablaggio comunicazione	mm <sup>2</sup>	4x1	4x1	4x1
Larghezza / Altezza / Profondità	mm	700 / 200 / 506	700 / 200 / 506	700 / 245 / 750
Peso netto	kg	18	18	24.4
Portata aria basso / medio / alto	m <sup>3</sup> /h	450 / 540 / 620	470 / 570 / 660	650 / 780 / 900
Uscita aria ampiezza/altezza	mm	537/152	537/152	527/178
Livello sonoro	dB(A)	/ 29 / 31/ 34	/ 30 / 32/ 34	/ 34 / 31/ 36.5
Livello di potenza sonora	dB(A)	55	56	53
Pressione statica max. disponibile	Pa	80	100	160
<b>&gt; Unità esterna</b>				
		<b>KUE-26 DVR14</b>	<b>KUE-35 DVR13</b>	<b>KUE-52 DVR13</b>
Alimentazione	V/f/Hz	220-240/1/50	220-240/1/50	220-240/1/50
Cablaggio alimentazione	mm <sup>2</sup>	(2+T)x1.5	(2+T)x1.5	(2+T)x1.5
Interruttore automatico		D20	D20	D20
Larghezza / Altezza / Profondità	mm	765 / 555 / 303	765 / 555 / 303	805 / 554 / 330
Peso netto	kg	24.6	26.6	32.5
Portata aria	m <sup>3</sup> /h	2000	2000	2100
Livello sonoro	dB(A)	54	54	59
Livello di potenza sonora	dB(A)	61	61	62
<b>&gt; Refrigerante</b>				
Tipo refrigerante		R-32	R-32	R-32
GWP		675	675	675
Carica refrigerante	kg	0.65	0.71	1.15
t CO <sub>2</sub> e	tCO <sub>2</sub>	0.44	0.48	0.78
Metri precarica	m	5	5	5
Carica addizionale	kg/m	0.012	0.012	0.012
Refrigerante; Diam. tubazione liquido / gas	pollici	1/4" / 3/8"	1/4" / 3/8"	1/4" / 1/2"
Lunghezza max. tubazione	m	25	25	30
Lunghezza max. tubazione verticale	m	10	10	20
<b>&gt; Intervallo funzionamento</b>				
T <sup>3</sup> esterna per riscaldamento min. / max.	°C	-15 / 24	-15 / 24	-15 / 24
T <sup>3</sup> esterna per raffreddamento min. / max.	°C	-15 / 50	-15 / 50	-15 / 50

**Capacità frigorifera e termica. Potenza assorbita freddo e caldo. Efficienza energetica:** Dati in condizioni standard. Le condizioni reali di funzionamento dipendono dal luogo in cui è stato installato l'apparecchio e dall'uso a cui è sottoposto.

**Livello sonoro:** La misurazione della pressione sonora viene eseguita in una camera semi-anechoica a una distanza di 1 metro dalla macchina.

**Cablaggio alimentazione:** Il cablaggio di alimentazione è orientativo fino a 10 metri, deve essere calcolato specificatamente per ciascun impianto.

**Carica addizionale:** La carica di fabbrica è valida per i primi 5 metri (conduttura di liquido). Per una distanza maggiore occorre una carica addizionale secondo la formula  $0,012 \text{ kg/m} \times (L-5)$  se la conduttura di liquido è 1/4". Per diametri superiore usare  $0,024 \text{ kg/m} \times (L-5)$ .

**Comandi compatibili:** Le unità possono integrare uno dei comandi nella tabella o quello raccomandato da Kaysun. Per informazioni più dettagliate sulle compatibilità, consulti il capitolo Comandi.

**NOTA:** Prima di effettuare l'installazione di queste apparecchiature consultare la legislazione vigente in materia di gas refrigeranti.

# Canalizzati

Modello impianto		KPDA-71 DVR15	KPDA-90 DVR15	KPDA-105 DVR15	KPDA-105 DTR15
<b>&gt; Set</b>					
Capacità frigorifera nominale	kW	7.03	8.79	10.55	10.55
Capacità frigorifera min. / max.	kW	3.22 / 7.91	2.22 / 9.50	2.75 / 11.14	2.75 / 11.14
Capacità termica nominale	kW	7.62	9.38	11.73	11.73
Capacità termica min. / max.	kW	2.78 / 8.56	2.69 / 9.79	2.78 / 12.78	2.78 / 12.84
Capacità termica nominale a -7°C	kW	6.41	6.88	8.86	8.51
Potenza assorbita freddo nominale	W	2280	2800	3950	4000
Potenza assorbita freddo min. / max.	W	750 / 2860	190 / 3400	900 / 4150	890 / 4200
Potenza assorbita caldo nominale	W	2000	2400	3250	3250
Potenza assorbita caldo min. / max.	W	640 / 2500	430 / 2600	800 / 3950	780 / 4000
Potenza assorbita caldo nominale a -7°C	W	2836.28	2991.3	3973.09	3868.18
EER		3.08 -	3.14 -	2.67 -	2.64 -
COP		3.81 -	3.91 -	3.61 -	3.61 -
COP a -7°C		2.26	2.30	2.23	2.20
SEER		6.5 - A++	6.3 - A++	6.2 - A++	6.1 - A++
SCOP		4.2 - A+	4.1 - A+	4.1 - A+	4.1 - A+
<b>&gt; Unità interna</b>		<b>KPD-71 DR15</b>	<b>KPD-90 DR15</b>	<b>KPD-105 DR15</b>	<b>KPD-105 DR15</b>
Alimentazione	V/f/Hz	Con comunicazione	Con comunicazione	Con comunicazione	Con comunicazione
Cablaggio comunicazione	mm <sup>2</sup>	4x1	4x1	4x1	4x1
Larghezza / Altezza / Profondità	mm	1000 / 245 / 750	1000 / 245 / 750	1200 / 245 / 750	1200 / 245 / 750
Peso netto	kg	31.8	32.7	38.4	38.4
Portata aria basso / medio / alto	m <sup>3</sup> /h	700 / 1000 / 1200	900 / 1200 / 1500	1100 / 1400 / 1700	1100 / 1400 / 1700
Uscita aria ampiezza/altezza	mm	827/178	827/178	1027/178	1027/178
Livello sonoro	dB(A)	/ 31 / 32.5 / 33.5	/ 35 / 37 / 39	/ 33 / 36 / 38	/ 34 / 37 / 40
Livello di potenza sonora	dB(A)	56	58	60	60
Pressione statica max. disponibile	Pa	160	160	160	160
<b>&gt; Unità esterna</b>		<b>KUE-71 DVR14</b>	<b>KUE-90 DVR14</b>	<b>KUE-105 DVR13</b>	<b>KUE-105 DTR13</b>
Alimentazione	V/f/Hz	220-240/1/50	220-240/1/50	220-240/1/50	380-415/3/50
Cablaggio alimentazione	mm <sup>2</sup>	(2+T)x2.5	(2+T)x2.5	(2+T)x4	(4+T)x2.5
Interruttore automatico		D20	D30	D30	D20
Larghezza / Altezza / Profondità	mm	890 / 673 / 342	946 / 810 / 410	946 / 810 / 410	946 / 810 / 410
Peso netto	kg	41.9	51	66.9	80.5
Portata aria	m <sup>3</sup> /h	3500	3800	4000	4000
Livello sonoro	dB(A)	60	63	63	63
Livello di potenza sonora	dB(A)	69	70	70	70
<b>&gt; Refrigerante</b>					
Tipo refrigerante		R-32	R-32	R-32	R-32
GWP		675	675	675	675
Carica refrigerante	kg	1.4	1.8	2.4	2.4
t CO <sub>2</sub> e	tCO <sub>2</sub>	0.95	1.22	1.62	1.62
Metri precarica	m	5	5	5	5
Carica addizionale	kg/m	0.024	0.024	0.024	0.024
Refrigerante; Diam. tubazione liquido / gas	pollici	3/8" / 5/8"	3/8" / 5/8"	3/8" / 5/8"	3/8" / 5/8"
Lunghezza max. tubazione	m	50	50	75	75
Lunghezza max. tubazione verticale	m	25	25	30	30
<b>&gt; Intervallo funzionamento</b>					
T <sup>a</sup> esterna per riscaldamento min. / max.	°C	-15 / 24	-15 / 24	-15 / 24	-15 / 24
T <sup>a</sup> esterna per raffreddamento min. / max.	°C	-15 / 50	-15 / 50	-15 / 50	-15 / 50

**Capacità frigorifera e termica. Potenza assorbita freddo e caldo. Efficienza energetica:** Dati in condizioni standard. Le condizioni reali di funzionamento dipendono dal luogo in cui è stato installato l'apparecchio e dall'uso a cui è sottoposto.

**Livello sonoro:** La misurazione della pressione sonora viene eseguita in una camera semi-anechoica a una distanza di 1 metro dalla macchina.

**Cablaggio alimentazione:** Il cablaggio di alimentazione è orientativo fino a 10 metri, deve essere calcolato specificatamente per ciascun impianto.

**Carica addizionale:** La carica di fabbrica è valida per i primi 5 metri (conduttura di liquido). Per una distanza maggiore occorre una carica addizionale secondo la formula  $0,012 \text{ kg/m} \times (L-5)$  se la conduttura di liquido è 1/4". Per diametri superiore usare  $0,024 \text{ kg/m} \times (L-5)$ .

**Comandi compatibili:** Le unità possono integrare uno dei comandi nella tabella o quello raccomandato da Kaysun. Per informazioni più dettagliate sulle compatibilità, consulti il capitolo Comandi.

**NOTA:** Prima di effettuare l'installazione di queste apparecchiature consultare la legislazione vigente in materia di gas refrigeranti.



Modello impianto		KPDA-125 DVR15	KPDA-140 DVR15	KPDA-140 DTR15	KPDA-160 DTR15
<b>&gt; Set</b>					
Capacità frigorifera nominale	kW	12.02	14.07	14.07	15.24
Capacità frigorifera min. / max.	kW	2.93 / 12.31	3.51 / 15.83	3.51 / 15.83	4.10 / 17.30
Capacità termica nominale	kW	13.48	16.12	16.12	17.59
Capacità termica min. / max.	kW	3.37 / 14.07	4.10 / 17.59	4.10 / 17.59	4.39 / 20.52
Capacità termica nominale a -7°C	kW	9.14	12.51	12.91	13.26
Potenza assorbita freddo nominale	W	4200	4800	4800	5250
Potenza assorbita freddo min. / max.	W	680 / 4500	810 / 6450	810 / 6450	1030 / 6650
Potenza assorbita caldo nominale	W	3450	4600	4600	5150
Potenza assorbita caldo min. / max.	W	750 / 4100	950 / 5800	950 / 5800	950 / 6600
Potenza assorbita caldo nominale a -7°C	W	4080.36	5738.53	5662.28	5618.64
EER		2.86 -	2.93 -	2.93 -	2.90 -
COP		3.91 -	3.50 -	3.50 -	3.42 -
COP a -7°C		2.24	2.18	2.28	2.36
SEER		6.1 - A++	6.1 - A++	6.1 - A++	6.1 - A++
SCOP		4.0 - A+	4.0 - A+	4.0 - A+	4.0 - A+
<b>&gt; Unità interna</b>		<b>KPD-125 DR15</b>	<b>KPD-140 DR15</b>	<b>KPD-140 DR15</b>	<b>KPD-160 DR15</b>
Alimentazione	V/f/Hz	Con comunicazione	Con comunicazione	Con comunicazione	Con comunicazione
Cablaggio comunicazione	mm <sup>2</sup>	4x1	4x1	4x1	4x1
Larghezza / Altezza / Profondità	mm	1200 / 245 / 750	1200 / 245 / 750	1200 / 245 / 750	1200 / 300 / 750
Peso netto	kg	40.4	40.4	40.4	47.4
Portata aria basso / medio / alto	m <sup>3</sup> /h	1300 / 1700 / 2000	1300 / 1700 / 2000	1300 / 1700 / 2000	1500 / 1900 / 2200
Uscita aria ampiezza/altezza	mm	1027/178	1027/233	1027/233	1223/320
Livello sonoro	dB(A)	/ 36 / 37.5 / 39	/ 40 / 42 / 44	/ 40 / 42 / 44	/ 41.5 / 43 / 44.5
Livello di potenza sonora	dB(A)	65	65	65	66
Pressione statica max. disponibile	Pa	160	200	200	200
<b>&gt; Unità esterna</b>		<b>KUE-125 DVR13</b>	<b>KUE-140 DVR14</b>	<b>KUE-140 DTR14</b>	<b>KUE-160 DTR14</b>
Alimentazione	V/f/Hz	220-240/1/50	220-240/1/50	380-415/3/50	380-415/3/50
Cablaggio alimentazione	mm <sup>2</sup>	(2+T)x4	(2+T)x4	(4+T)x2.5	(4+T)x4
Interruttore automatico		D40	D40	D25	D25
Larghezza / Altezza / Profondità	mm	946 / 810 / 410	980 / 975 / 375	980 / 975 / 375	980 / 975 / 375
Peso netto	kg	71.0	82.5	90.0	92.0
Portata aria	m <sup>3</sup> /h	4000	5600	5600	5600
Livello sonoro	dB(A)	63	64.5	64.5	65
Livello di potenza sonora	dB(A)	73	73	73	74
<b>&gt; Refrigerante</b>					
Tipo refrigerante		R-32	R-32	R-32	R-32
CWP		675	675	675	675
Carica refrigerante	kg	2.8	2.9	2.9	3.2
t CO <sub>2</sub> e	tCO <sub>2</sub>	1.89	1.96	1.96	2.16
Metri precarica	m	5	5	5	5
Carica addizionale	kg/m	0.024	0.024	0.024	0.024
Refrigerante; Diam. tubazione liquido / gas	pollici	3/8" / 5/8"	3/8" / 5/8"	3/8" / 5/8"	3/8" / 5/8"
Lunghezza max. tubazione	m	75	75	75	75
Lunghezza max. tubazione verticale	m	30	30	30	30
<b>&gt; Intervallo funzionamento</b>					
T <sup>3</sup> esterna per riscaldamento min. / max.	°C	-15 / 24	-15 / 24	-15 / 24	-15 / 24
T <sup>3</sup> esterna per raffreddamento min. / max.	°C	-15 / 50	-15 / 50	-15 / 50	-15 / 50

**Capacità frigorifera e termica. Potenza assorbita freddo e caldo. Efficienza energetica:** Dati in condizioni standard. Le condizioni reali di funzionamento dipendono dal luogo in cui è stato installato l'apparecchio e dall'uso a cui è sottoposto.

**Livello sonoro:** La misurazione della pressione sonora viene eseguita in una camera semi-anechoica a una distanza di 1 metro dalla macchina.

**Cablaggio alimentazione:** Il cablaggio di alimentazione è orientativo fino a 10 metri, deve essere calcolato specificatamente per ciascun impianto.

**Carica addizionale:** La carica di fabbrica è valida per i primi 5 metri (conduttura di liquido). Per una distanza maggiore occorre una carica addizionale secondo la formula  $0,012 \text{ kg/m} \times (L-5)$  se la conduttura di liquido è 1/4". Per diametri superiore usare  $0,024 \text{ kg/m} \times (L-5)$ .

**Comandi compatibili:** Le unità possono integrare uno dei comandi nella tabella o quello raccomandato da Kaysun. Per informazioni più dettagliate sulle compatibilità, consulti il capitolo Comandi.

**NOTA:** Prima di effettuare l'installazione di queste apparecchiature consultare la legislazione vigente in materia di gas refrigeranti.

# Cassetta 600x600



La cassetta 600x600 di Kaysun si inserisce perfettamente in qualsiasi soffitto grazie alla sua dimensione di 600x600. Il pannello fornisce un flusso di aria di 360° climatizzato per ottenere una diffusione stabile. Grazie al ventilatore DC Inverter a basso consumo si ottiene una climatizzazione uniforme e rapida.

## Caratteristiche

- Tecnologia Full DC Inverter, sia il compressore che i ventilatori utilizzano la tecnologia inverter per la massima efficienza.
- Climatizzazione a 360° grazie al sistema di diffusione incorporato per il massimo comfort.
- Controllo individuale delle lamelle tramite il telecomando fornito.
- Possibilità di controllo WiFi tramite il telecomando cablati o l'accessorio K04 WIFI LCAC.
- Pompa di condensa integrata in grado di sollevare l'acqua fino a 1000 mm.
- Pronto per l'apporto di aria esterna per il rinnovo dell'aria del locale.



KID-06 S  
Standard

PER I "COMANDI E GLI ACCESSORI COMPATIBILI", VEDERE PAGINA 132



Modello impianto		KCIA-26 DVR15	KCIA-35 DVR15	KCIA-52 DVR15
<b>&gt; Set</b>				
Capacità frigorifera nominale	kW	2.63	3.52	5.28
Capacità frigorifera min. / max.	kW	0.35 / 3.07	0.85 / 4.16	2.9 / 5.59
Capacità termica nominale	kW	3.07	3.81	5.57
Capacità termica min. / max.	kW	0.90 / 3.51	0.47 / 4.34	2.37 / 6.1
Capacità termica nominale a -7°C	kW	2.30	2.83	4.02
Potenza assorbita freddo nominale	W	800	1015	1550
Potenza assorbita freddo min. / max.	W	145 / 1100	160 / 1450	720 / 2040
Potenza assorbita caldo nominale	W	1000	1020	1560
Potenza assorbita caldo min. / max.	W	300 / 1300	125 / 1390	700 / 1950
Potenza assorbita caldo nominale a -7°C	W	1040.72	1341.23	1703.39
EER		3.29 -	3.47 -	3.41 -
COP		3.07 -	3.73 -	3.57 -
COP a -7°C		2.21	2.11	2.36
SEER		6.3 - A++	6.8 - A++	6.5 - A++
SCOP		4.1 - A+	4.1 - A+	4.1 - A+
<b>&gt; Unità interna</b>				
		<b>KCI-26 DR15</b>	<b>KCI-35 DR15</b>	<b>KCI-52 DR15</b>
Alimentazione	V/f/Hz	Con comunicazione	Con comunicazione	Con comunicazione
Cablaggio comunicazione	mm <sup>2</sup>	4x1	4x1	4x1
Larghezza / Altezza / Profondità	mm	570 / 245 / 570	570 / 245 / 570	570 / 245 / 570
Peso netto	kg	16.2	16.2	16.2
Portata aria basso / medio / alto	m <sup>3</sup> /h	330 / 520 / 620	330 / 520 / 620	300 / 540 / 660
Livello sonoro	dB(A)	25.5 / 31.5 / 38.5 / 42	25.5 / 31.5 / 38.5 / 42	25 / 31.5 / 41 / 44
Livello di potenza sonora	dB(A)	55	55	59
Pannello; Modello		KPA-03B 600x600	KPA-03B 600x600	KPA-03B 600x600
Pannello; Larghezza / Altezza / Profondità	mm	620 / 50 / 620	620 / 50 / 620	620 / 50 / 620
Pannello; Peso netto	kg	2.7	2.7	2.7
<b>&gt; Unità esterna</b>				
		<b>KUE-26 DVR14</b>	<b>KUE-35 DVR13</b>	<b>KUE-52 DVR13</b>
Alimentazione	V/f/Hz	220-240/1/50	220-240/1/50	220-240/1/50
Cablaggio alimentazione	mm <sup>2</sup>	(2+T)x1,5	(2+T)x1,5	(2+T)x1,5
Interruttore automatico		D20	D20	D20
Larghezza / Altezza / Profondità	mm	765 / 555 / 303	765 / 555 / 303	805 / 554 / 303
Peso netto	kg	26.6	26.6	32.5
Portata aria	m <sup>3</sup> /h	2000	2000	2100
Livello sonoro	dB(A)	54	54	59
Livello di potenza sonora	dB(A)	61	61	62
<b>&gt; Refrigerante</b>				
Tipo refrigerante		R-32	R-32	R-32
CWEP		675	675	675
Carica refrigerante	kg	0.65	0.71	1.15
t CO <sub>2</sub> e	tCO <sub>2</sub>	0.44	0.48	0.78
Metri precarica	m	5	5	5
Carica addizionale	kg/m	0.012	0.012	0.012
Refrigerante; Diam. tubazione liquido / gas	pollici	1/4" / 3/8"	1/4" / 3/8"	1/4" / 1/2"
Lunghezza max. tubazione	m	25	25	25
Lunghezza max. tubazione verticale	m	10	10	10
<b>&gt; Intervallo funzionamento</b>				
T <sup>a</sup> esterna per riscaldamento min. / max.	°C	-15 / 24	-15 / 24	-15 / 24
T <sup>a</sup> esterna per raffreddamento min. / max.	°C	-15 / 50	-15 / 50	-15 / 50

Dati provvisori

**Capacità frigorifera e termica. Potenza assorbita freddo e caldo. Efficienza energetica:** Dati in condizioni standard. Le condizioni reali di funzionamento dipendono dal luogo in cui è stato installato l'apparecchio e dall'uso a cui è sottoposto.

**Livello sonoro:** La misurazione della pressione sonora viene eseguita in una camera semi-anechoica a una distanza di 1 metro dalla macchina.

**Cablaggio alimentazione:** Il cablaggio di alimentazione è orientativo fino a 10 metri, deve essere calcolato specificatamente per ciascun impianto.

**Carica addizionale:** La carica di fabbrica è valida per i primi 5 metri (conduttura di liquido). Per una distanza maggiore occorre una carica addizionale secondo la formula  $0,012 \text{ kg/m} \times (L-5)$  se la conduttura di liquido è 1/4". Per diametri superiore usare  $0,024 \text{ kg/m} \times (L-5)$ .

**Comandi compatibili:** Le unità possono integrare uno dei comandi nella tabella o quello raccomandato da Kaysun. Per informazioni più dettagliate sulle compatibilità, consulti il capitolo Comandi.

**NOTA:** Prima di effettuare l'installazione di queste apparecchiature consultare la legislazione vigente in materia di gas refrigeranti.

# Cassetta Superslim 840x840



Le cassette SuperSlim 840x840 di Kaysun a basso profilo e con un flusso d'aria di 360° climatizzato ottengono una climatizzazione uniforme, rapida e di grande portata che raggiunge tutti gli angoli della stanza grazie al ventilatore DC Inverter.

## Caratteristiche

- Tecnologia Full Inverter DC, con compressore e ventole dotate di tecnologia Inverter per la massima efficienza
- Climatizzazione a 360°, grazie al sistema di diffusione integrato che offre il massimo comfort
- Controllo individuale delle alette tramite il telecomando in dotazione
- Possibilità di controllo Wi-Fi tramite il telecomando cablato o l'accessorio K04 WIFI LCAC
- Pompa di condensa integrata in grado di sollevare acqua fino a 1000 mm



KID-06 S  
Standard

PER I "COMANDI E GLI ACCESSORI COMPATIBILI", VEDERE PAGINA 132



Modello impianto		KCISA-71 DVR15	KCISA-90 DVR15
<b>&gt; Set</b>			
Capacità frigorifera nominale	kW	7.03	8.79
Capacità frigorifera min. / max.	kW	3.3 / 7.91	2.23 / 9.38
Capacità termica nominale	kW	7.52	9.38
Capacità termica min. / max.	kW	2.79 / 8.50	2.7 / 9.73
Capacità termica nominale a -7°C	kW	6.37	6.81
Potenza assorbita freddo nominale	W	2320	2750
Potenza assorbita freddo min. / max.	W	780 / 2750	190 / 3000
Potenza assorbita caldo nominale	W	1900	2450
Potenza assorbita caldo min. / max.	W	610 / 2300	430 / 2550
Potenza assorbita caldo nominale a -7°C	W	2665.27	2757.09
EER		2.88 -	3.2 -
COP		4.10 -	4 -
COP a -7°C		2.39	2.47
SEER		6.3 - A++	6.6 - A++
SCOP		4.1 - A+	4.2 - A+
<b>&gt; Unità interna</b>			
		<b>KCIS-71 DR14</b>	<b>KCIS-90 DR14</b>
Alimentazione	V/f/Hz	Con comunicazione	Con comunicazione
Cablaggio comunicazione	mm <sup>2</sup>	4x1	4x1
Larghezza / Altezza / Profondità	mm	830 / 205 / 830	830 / 245 / 830
Peso netto	kg	21.6	24.6
Portata aria basso / medio / alto	m <sup>3</sup> /h	992 / 1118 / 1247	1300 / 1530 / 1700
Livello sonoro	dB(A)	/ 42 / 47.5 / 50	/ 46 / 48 / 50.5
Livello di potenza sonora	dB(A)	59	63
Pannello; Modello		LCAC KPA4-04B 840x840	LCAC KPA4-04B 840x840
Pannello; Larghezza / Altezza / Profondità	mm	950 / 55 / 950	950 / 55 / 950
Pannello; Peso netto	kg	6	6
<b>&gt; Unità esterna</b>			
		<b>KUE-71 DVR14</b>	<b>KUE-90 DVR14</b>
Alimentazione	V/f/Hz	220-240/1/50	220-240/1/50
Cablaggio alimentazione	mm <sup>2</sup>	(2+T)x2,5	(2+T)x2,5
Interruttore automatico		D20	D30
Larghezza / Altezza / Profondità	mm	890 / 673 / 342	946 / 810 / 410
Peso netto	kg	41.9	51
Portata aria	m <sup>3</sup> /h	3500	3800
Livello sonoro	dB(A)	60	62
Livello di potenza sonora	dB(A)	68	70
<b>&gt; Refrigerante</b>			
Tipo refrigerante		R-32	R-32
GWP		675	675
Carica refrigerante	kg	1.9	2
t CO <sub>2</sub> e	tCO <sub>2</sub>	1.28	1.35
Metri precarica	m	5	5
Carica addizionale	kg/m	0.024	0.024
Refrigerante; Diam. tubazione liquido / gas	pollici	3/8" / 5/8"	3/8" / 5/8"
Lunghezza max. tubazione	m	50	50
Lunghezza max. tubazione verticale	m	25	25
<b>&gt; Intervallo funzionamento</b>			
T <sup>a</sup> esterna per riscaldamento min. / max.	°C	-15 / 24	-15 / 24
T <sup>a</sup> esterna per raffreddamento min. / max.	°C	-15 / 50	-15 / 50

**Capacità frigorifera e termica. Potenza assorbita freddo e caldo. Efficienza energetica:** Dati in condizioni standard. Le condizioni reali di funzionamento dipendono dal luogo in cui è stato installato l'apparecchio e dall'uso a cui è sottoposto.

**Livello sonoro:** La misurazione della pressione sonora viene eseguita in una camera semi-anechoica a una distanza di 1 metro dalla macchina.

**Cablaggio alimentazione:** Il cablaggio di alimentazione è orientativo fino a 10 metri, deve essere calcolato specificatamente per ciascun impianto.

**Carica addizionale:** La carica di fabbrica è valida per i primi 5 metri (conduttura di liquido). Per una distanza maggiore occorre una carica addizionale secondo la formula  $0,012 \text{ kg/m} \times (L-5)$  se la conduttura di liquido è 1/4". Per diametri superiore usare  $0,024 \text{ kg/m} \times (L-5)$ .

**Comandi compatibili:** Le unità possono integrare uno dei comandi nella tabella o quello raccomandato da Kaysun. Per informazioni più dettagliate sulle compatibilità, consulti il capitolo Comandi.

**NOTA:** Prima di effettuare l'installazione di queste apparecchiature consultare la legislazione vigente in materia di gas refrigeranti.

# Cassetta Superslim 840x840

Modello impianto		KCISA-105 DVR14	KCISA-105 DTR14	KCISA-125 DVR14
<b>&gt; Set</b>				
Capacità frigorifera nominale	kW	10.55	10.55	12.02
Capacità frigorifera min. / max.	kW	2.7 / 11.43	2.7 / 11.43	2.93 / 12.31
Capacità termica nominale	kW	11.14	11.14	13.48
Capacità termica min. / max.	kW	2.78 / 12.66	2.78 / 12.66	3.37 / 14.07
Capacità termica nominale a -7°C	kW	7.52	7.08	8.41
Potenza assorbita freddo nominale	W	4000	4000	4200
Potenza assorbita freddo min. / max.	W	890 / 4150	890 / 4150	680 / 4350
Potenza assorbita caldo nominale	W	3000	3000	3700
Potenza assorbita caldo min. / max.	W	780 / 4000	780 / 4000	750 / 4250
Potenza assorbita caldo nominale a -7°C	W	2892.31	2671.7	3173.58
EER		2.65 -	2.65 -	2.85 -
COP		3.68 -	3.68 -	3.6 -
COP a -7°C		2.6	2.65	2.65
SEER		6.7 - A++	6.3 - A++	6.1 - A++
SCOP		4.0 - A+	3.9 - A+	4.0 - A+
<b>&gt; Unità interna</b>				
		<b>KCIS-105 DR14</b>	<b>KCIS-105 DR14</b>	<b>KCIS-125 DR14</b>
Alimentazione	V/f/Hz	Con comunicazione	Con comunicazione	Con comunicazione
Cablaggio comunicazione	mm <sup>2</sup>	4x1	4x1	4x1
Larghezza / Altezza / Profondità	mm	830 / 245 / 830	830 / 245 / 830	830 / 287 / 830
Peso netto	kg	27.2	27.2	29.3
Portata aria basso / medio / alto	m <sup>3</sup> /h	1300 / 1530 / 1700	1300 / 1530 / 1700	1600 / 1750 / 1900
Livello sonoro	dB(A)	/ 46 / 49 / 51	/ 46 / 49 / 51	/ 47.5 / 50 / 52.5
Livello di potenza sonora	dB(A)	64	64	66
Pannello; Modello		LCAC KPA4-04B 840x840	LCAC KPA4-04B 840x840	LCAC KPA4-04B 840x840
Pannello; Larghezza / Altezza / Profondità	mm	950 / 55 / 950	950 / 55 / 950	950 / 55 / 950
Pannello; Peso netto	kg	6	6	6
<b>&gt; Unità esterna</b>				
		<b>KUE-105 DVR13</b>	<b>KUE-105 DTR13</b>	<b>KUE-125 DVR13</b>
Alimentazione	V/f/Hz	220-240/1/50	380-415/3/50	220-240/1/50
Cablaggio alimentazione	mm <sup>2</sup>	(2+T)x4	(4+T)x2,5	(2+T)x4
Interruttore automatico		D30	D20	D40
Larghezza / Altezza / Profondità	mm	946 / 810 / 410	946 / 810 / 410	946 / 810 / 410
Peso netto	kg	66.9	80.5	71.0
Portata aria	m <sup>3</sup> /h	4000	4000	4000
Livello sonoro	dB(A)	63	63	63
Livello di potenza sonora	dB(A)	70	70	72
<b>&gt; Refrigerante</b>				
Tipo refrigerante		R-32	R-32	R-32
GWP		675	675	675
Carica refrigerante	kg	2.4	2.4	2.8
t CO <sub>2</sub> e	tCO <sub>2</sub>	1.62	1.62	1.89
Metri precarica	m	5	5	5
Carica addizionale	kg/m	0.024	0.024	0.024
Refrigerante; Diam. tubazione liquido / gas	pollici	3/8" / 5/8"	3/8" / 5/8"	3/8" / 5/8"
Lunghezza max. tubazione	m	75	75	75
Lunghezza max. tubazione verticale	m	30	30	30
<b>&gt; Intervallo funzionamento</b>				
T <sup>a</sup> esterna per riscaldamento min. / max.	°C	-15 / 24	-15 / 24	-15 / 24
T <sup>a</sup> esterna per raffreddamento min. / max.	°C	-15 / 50	-15 / 50	-15 / 50

**Capacità frigorifera e termica. Potenza assorbita freddo e caldo. Efficienza energetica:** Dati in condizioni standard. Le condizioni reali di funzionamento dipendono dal luogo in cui è stato installato l'apparecchio e dall'uso a cui è sottoposto.

**Livello sonoro:** La misurazione della pressione sonora viene eseguita in una camera semi-anechoica a una distanza di 1 metro dalla macchina.

**Cablaggio alimentazione:** Il cablaggio di alimentazione è orientativo fino a 10 metri, deve essere calcolato specificatamente per ciascun impianto.

**Carica addizionale:** La carica di fabbrica è valida per i primi 5 metri (conduttura di liquido). Per una distanza maggiore occorre una carica addizionale secondo la formula  $0,012 \text{ kg/m} \times (L-5)$  se la conduttura di liquido è 1/4". Per diametri superiore usare  $0,024 \text{ kg/m} \times (L-5)$ .

**Comandi compatibili:** Le unità possono integrare uno dei comandi nella tabella o quello raccomandato da Kaysun. Per informazioni più dettagliate sulle compatibilità, consulti il capitolo Comandi.

**NOTA:** Prima di effettuare l'installazione di queste apparecchiature consultare la legislazione vigente in materia di gas refrigeranti.



Modello impianto		KCISA-140 DVR15	KCISA-140 DTR15	KCISA-160 DTR15
<b>&gt; Set</b>				
Capacità frigorifera nominale	kW	14.07	14.07	15.24
Capacità frigorifera min. / max.	kW	3.52 / 15.83	3.52 / 15.83	4.10 / 16.12
Capacità termica nominale	kW	16.12	16.12	18.17
Capacità termica min. / max.	kW	4.10 / 17.00	4.20 / 17.29	4.40 / 19.05
Capacità termica nominale a -7°C	kW	12.46	12.50	12.39
Potenza assorbita freddo nominale	W	4850	4980	5700
Potenza assorbita freddo min. / max.	W	810 / 5700	810 / 6350	1000 / 6250
Potenza assorbita caldo nominale	W	4500	4580	5700
Potenza assorbita caldo min. / max.	W	910 / 5800	900 / 5500	1020 / 6350
Potenza assorbita caldo nominale a -7°C	W	5663.64	5924.17	5844.34
EER		3.03 -	3.03 -	2.95 -
COP		3.5 -	3.5 -	3.22 -
COP a -7°C		2.20	2.11	2.12
SEER		6.1 - A++	6.1 - A++	6.1 - A++
SCOP		4.0 - A+	4.0 - A+	4.0 - A+
<b>&gt; Unità interna</b>				
		<b>KCIS-140 DR14</b>	<b>KCIS-140 DR14</b>	<b>KCIS-160 DR14</b>
Alimentazione	V/f/Hz	Con comunicazione	Con comunicazione	Con comunicazione
Cablaggio comunicazione	mm <sup>2</sup>	4x1	4x1	4x1
Larghezza / Altezza / Profondità	mm	830 / 287 / 830	830 / 287 / 830	830 / 287 / 830
Peso netto	kg	29.3	29.3	29.3
Portata aria basso / medio / alto	m <sup>3</sup> /h	1600 / 1750 / 1900	1600 / 1750 / 1900	1650 / 1850 / 2000
Livello sonoro	dB(A)	/ 48 / 50.5/ 52.5	/ 48 / 50.5/ 52.5	/ 49.5 / 52/ 54.5
Livello di potenza sonora	dB(A)	66	66	66
Pannello; Modello		LCAC KPA4-04B 840x840	LCAC KPA4-04B 840x840	LCAC KPA4-04B 840x840
Pannello; Larghezza / Altezza / Profondità	mm	950 / 55 / 950	950 / 55 / 950	950 / 55 / 950
Pannello; Peso netto	kg	6	6	6
<b>&gt; Unità esterna</b>				
		<b>KUE-140 DVR14</b>	<b>KUE-140 DTR14</b>	<b>KUE-160 DTR14</b>
Alimentazione	V/f/Hz	220-240/1/50	380-415/3/50	380-415/3/50
Cablaggio alimentazione	mm <sup>2</sup>	(2+T)x4	(4+T)x2,5	(4+T)x4
Interruttore automatico		D40	D25	D25
Larghezza / Altezza / Profondità	mm	980 / 975 / 375	980 / 975 / 375	980 / 975 / 375
Peso netto	kg	82.5	82.5	92.0
Portata aria	m <sup>3</sup> /h	5600	5600	5600
Livello sonoro	dB(A)	64	64	65
Livello di potenza sonora	dB(A)	73	73	75
<b>&gt; Refrigerante</b>				
Tipo refrigerante		R-32	R-32	R-32
CWP		675	675	675
Carica refrigerante	kg	2.9	2.9	3
t CO <sub>2</sub> e	tCO <sub>2</sub>	1.96	1.96	2.03
Metri precarica	m	5	5	5
Carica addizionale	kg/m	0.024	0.024	0.024
Refrigerante; Diam. tubazione liquido / gas	pollici	3/8" / 5/8"	3/8" / 5/8"	3/8" / 5/8"
Lunghezza max. tubazione	m	75	75	75
Lunghezza max. tubazione verticale	m	30	30	30
<b>&gt; Intervallo funzionamento</b>				
T <sup>a</sup> esterna per riscaldamento min. / max.	°C	-15 / 24	-15 / 24	-15 / 24
T <sup>a</sup> esterna per raffreddamento min. / max.	°C	-15 / 50	-15 / 50	-15 / 50

**Capacità frigorifera e termica. Potenza assorbita freddo e caldo. Efficienza energetica:** Dati in condizioni standard. Le condizioni reali di funzionamento dipendono dal luogo in cui è stato installato l'apparecchio e dall'uso a cui è sottoposto.

**Livello sonoro:** La misurazione della pressione sonora viene eseguita in una camera semi-anechoica a una distanza di 1 metro dalla macchina.

**Cablaggio alimentazione:** Il cablaggio di alimentazione è orientativo fino a 10 metri, deve essere calcolato specificatamente per ciascun impianto.

**Carica addizionale:** La carica di fabbrica è valida per i primi 5 metri (conduttura di liquido). Per una distanza maggiore occorre una carica addizionale secondo la formula  $0,012 \text{ kg/m} \times (L-5)$  se la conduttura di liquido è 1/4". Per diametri superiore usare  $0,024 \text{ kg/m} \times (L-5)$ .

**Comandi compatibili:** Le unità possono integrare uno dei comandi nella tabella o quello raccomandato da Kaysun. Per informazioni più dettagliate sulle compatibilità, consulti il capitolo Comandi.

**NOTA:** Prima di effettuare l'installazione di queste apparecchiature consultare la legislazione vigente in materia di gas refrigeranti.

# Pavimento/Soffitto



Completano la gamma di Kaysun Zen di R-32 le unità di pavimento/soffitto, il modello più versatile della gamma grazie alla doppia possibilità di installazione. Grazie al ventilatore Inverter dell'unità interna si beneficia di un'unità a basso consumo e basso livello acustico.

## Caratteristiche

- Tecnologia Full Inverter DC, con compressore e ventole dotate di tecnologia Inverter per la massima efficienza.
- Installazione versatile, in quanto può essere montato sia a pavimento che a soffitto.
- Possibilità di controllo WiFi tramite controllo via cavo.
- Di semplice manutenzione, grazie alla facilità di accesso a tutti i suoi componenti.



KID-06 S  
Standard

PER I "COMANDI E GLI ACCESSORI COMPATIBILI", VEDERE PAGINA 132



Modello impianto		KPCA-52 DVR14	KPCA-71 DVR15	KPCA-105 DVR14
<b>&gt; Set</b>				
Capacità frigorifera nominale	kW	5.28	7.03	10.55
Capacità frigorifera min. / max.	kW	2.71 / 5.86	3.22 / 7.95	2.73 / 11.43
Capacità termica nominale	kW	5.57	7.62	11.72
Capacità termica min. / max.	kW	2.42 / 6.3	2.72 / 8.50	2.78 / 12.78
Capacità termica nominale a -7°C	kW	3.54	6.68	7.61
Potenza assorbita freddo nominale	W	1450	2300	3900
Potenza assorbita freddo min. / max.	W	670 / 2027	750 / 2730	900 / 4250
Potenza assorbita caldo nominale	W	1500	1980	3350
Potenza assorbita caldo min. / max.	W	540 / 1640	650 / 2940	800 / 3950
Potenza assorbita caldo nominale a -7°C	W	1229.17	2760.33	3044
EER		3.7 -	2.95 -	2.6 -
COP		3.75 -	4 -	3.6 -
COP a -7°C		2.88	2.42	2.5
SEER		6.2 - A++	6.1 - A++	6.2 - A++
SCOP		4.0 - A+	4.1 - A+	4.0 - A+
<b>&gt; Unità interna</b>				
		<b>KPC-52 DR14</b>	<b>KPC-71 DR14</b>	<b>KPC-105 DR14</b>
Alimentazione	V/f/Hz	Con comunicazione	Con comunicazione	Con comunicazione
Cablaggio comunicazione	mm <sup>2</sup>	4x1	4x1	4x1
Larghezza / Altezza / Profondità	mm	1068 / 235 / 675	1068 / 235 / 675	1650 / 235 / 675
Peso netto	kg	28	28	41.5
Portata aria basso / medio / alto	m <sup>3</sup> /h	723 / 839 / 958	853 / 1023 / 1192	1504 / 1728 / 2100
Livello sonoro	dB(A)	/ 37 / 41/ 44	/ 43 / 47/ 51	/ 45 / 48/ 51.5
Livello di potenza sonora	dB(A)	59	55	65
<b>&gt; Unità esterna</b>				
		<b>KUE-52 DVR13</b>	<b>KUE-71 DVR14</b>	<b>KUE-105 DVR13</b>
Alimentazione	V/f/Hz	220-240/1/50	220-240/1/50	380-415/3/50
Cablaggio alimentazione	mm <sup>2</sup>	(2+T)x1,5	(2+T)x2,5	(4+T)x2,5
Interruttore automatico		D25	D32	D25
Larghezza / Altezza / Profondità	mm	805 / 554 / 330	890 / 673 / 342	946 / 810 / 410
Peso netto	kg	32.5	41.9	80.5
Portata aria	m <sup>3</sup> /h	2100	3500	4000
Livello sonoro	dB(A)	56	60	63
Livello di potenza sonora	dB(A)	65	68	70
<b>&gt; Refrigerante</b>				
Tipo refrigerante		R-32	R-32	R-32
GWP		675	675	675
Carica refrigerante	kg	1.15	1.5	2.4
t CO <sub>2</sub> e	tCO <sub>2</sub>	0.78	1.01	1.62
Metri precarica	m	5	5	5
Carica addizionale	kg/m	0.012	0.024	0.024
Refrigerante; Diam. tubazione liquido / gas	pollici	1/4" / 1/2"	3/8" / 5/8"	3/8" / 5/8"
Lunghezza max. tubazione	m	30	50	75
Lunghezza max. tubazione verticale	m	20	25	30
<b>&gt; Intervallo funzionamento</b>				
T° esterna per riscaldamento min. / max.	°C	-15 / 24	-15 / 24	-15 / 24
T° esterna per raffreddamento min. / max.	°C	-15 / 50	-15 / 50	-15 / 50

**Capacità frigorifera e termica. Potenza assorbita freddo e caldo. Efficienza energetica:** Dati in condizioni standard. Le condizioni reali di funzionamento dipendono dal luogo in cui è stato installato l'apparecchio e dall'uso a cui è sottoposto.

**Livello sonoro:** La misurazione della pressione sonora viene eseguita in una camera semi-anechoica a una distanza di 1 metro dalla macchina.

**Cablaggio alimentazione:** Il cablaggio di alimentazione è orientativo fino a 10 metri, deve essere calcolato specificatamente per ciascun impianto.

**Carica addizionale:** La carica di fabbrica è valida per i primi 5 metri (conduttività di liquido). Per una distanza maggiore occorre una carica addizionale secondo la formula  $0,012 \text{ kg/m} \times (L-5)$  se la conduttività di liquido è 1/4". Per diametri superiore usare  $0,024 \text{ kg/m} \times (L-5)$ .

**Comandi compatibili:** Le unità possono integrare uno dei comandi nella tabella o quello raccomandato da Kaysun. Per informazioni più dettagliate sulle compatibilità, consulti il capitolo Comandi.

**NOTA:** Prima di effettuare l'installazione di queste apparecchiature consultare la legislazione vigente in materia di gas refrigeranti.

# Pavimento/Soffitto

Modello impianto		KPCA-105 DTR14	KPCA-140 DVR15
<b>&gt; Set</b>			
Capacità frigorifera nominale	kW	10.55	14.07
Capacità frigorifera min. / max.	kW	2.73 / 11.78	3.52 / 15.83
Capacità termica nominale	kW	11.72	16.12
Capacità termica min. / max.	kW	2.81 / 12.78	4.10 / 17.30
Capacità termica nominale a -7°C	kW	7.61	12.51
Potenza assorbita freddo nominale	W	4000	5000
Potenza assorbita freddo min. / max.	W	890 / 4300	810 / 6350
Potenza assorbita caldo nominale	W	3350	4750
Potenza assorbita caldo min. / max.	W	780 / 3950	910 / 6050
Potenza assorbita caldo nominale a -7°C	W	3044	5764.98
EER		2.6 -	2.83 -
COP		3.6 -	3.07 -
COP a -7°C		2.5	2.17
SEER		6.4 - A++	6.1 - A++
SCOP		4.1 - A+	4.0 - A+
<b>&gt; Unità interna</b>			
		<b>KPC-105 DR14</b>	<b>KPC-140 DR14</b>
Alimentazione	V/f/Hz	Con comunicazione	Con comunicazione
Cablaggio comunicazione	mm <sup>2</sup>	4x1	4x1
Larghezza / Altezza / Profondità	mm	1650 / 235 / 675	1650 / 235 / 675
Peso netto	kg	41.5	41.7
Portata aria basso / medio / alto	m <sup>3</sup> /h	1504 / 1728 / 1955	1600 / 1850 / 2200
Livello sonoro	dB(A)	/ 45 / 47.5 / 51	/ 46 / 50 / 53
Livello di potenza sonora	dB(A)	65	67
<b>&gt; Unità esterna</b>			
		<b>KUE-105 DTR13</b>	<b>KUE-140 DVR14</b>
Alimentazione	V/f/Hz	220-240/1/50	220-240/1/50
Cablaggio alimentazione	mm <sup>2</sup>	(2+T)x4	(2+T)x4
Interruttore automatico		D50	D70
Larghezza / Altezza / Profondità	mm	946 / 810 / 410	980 / 975 / 375
Peso netto	kg	66.9	82.5
Portata aria	m <sup>3</sup> /h	4000	5600
Livello sonoro	dB(A)	62	64
Livello di potenza sonora	dB(A)	70	73
<b>&gt; Refrigerante</b>			
Tipo refrigerante		R-32	R-32
GWP		675	675
Carica refrigerante	kg	2	2.4
t CO <sub>2</sub> e	tCO <sub>2</sub>	1.35	1.62
Metri precarica	m	5	5
Carica addizionale	kg/m	0.024	0.024
Refrigerante; Diam. tubazione liquido / gas	pollici	3/8" / 5/8"	3/8" / 5/8"
Lunghezza max. tubazione	m	50	75
Lunghezza max. tubazione verticale	m	25	30
<b>&gt; Intervallo funzionamento</b>			
T <sup>a</sup> esterna per riscaldamento min. / max.	°C	-15 / 24	-15 / 24
T <sup>a</sup> esterna per raffreddamento min. / max.	°C	-15 / 50	-15 / 50

**Capacità frigorifera e termica. Potenza assorbita freddo e caldo. Efficienza energetica:** Dati in condizioni standard. Le condizioni reali di funzionamento dipendono dal luogo in cui è stato installato l'apparecchio e dall'uso a cui è sottoposto.

**Livello sonoro:** La misurazione della pressione sonora viene eseguita in una camera semi-anechoica a una distanza di 1 metro dalla macchina.

**Cablaggio alimentazione:** Il cablaggio di alimentazione è orientativo fino a 10 metri, deve essere calcolato specificatamente per ciascun impianto.

**Carica addizionale:** La carica di fabbrica è valida per i primi 5 metri (conduttura di liquido). Per una distanza maggiore occorre una carica addizionale secondo la formula  $0,012 \text{ kg/m} \times (L-5)$  se la conduttura di liquido è 1/4". Per diametri superiore usare  $0,024 \text{ kg/m} \times (L-5)$ .

**Comandi compatibili:** Le unità possono integrare uno dei comandi nella tabella o quello raccomandato da Kaysun. Per informazioni più dettagliate sulle compatibilità, consulti il capitolo Comandi.

**NOTA:** Prima di effettuare l'installazione di queste apparecchiature consultare la legislazione vigente in materia di gas refrigeranti.



Modello impianto		KPCA-140 DTR15	KPCA-160 DTR15
<b>&gt; Set</b>			
Capacità frigorifera nominale	kW	14.07	15.24
Capacità frigorifera min. / max.	kW	3.52 / 15.24	4.10 / 16.12
Capacità termica nominale	kW	16.12	18.17
Capacità termica min. / max.	kW	4.10 / 17.59	4.40 / 19.35
Capacità termica nominale a -7°C	kW	12.35	12.41
Potenza assorbita freddo nominale	W	5000	5900
Potenza assorbita freddo min. / max.	W	910 / 6200	1100 / 6500
Potenza assorbita caldo nominale	W	4800	5950
Potenza assorbita caldo min. / max.	W	950 / 5950	1120 / 6350
Potenza assorbita caldo nominale a -7°C	W	5744.19	5799.07
EER		2.83 -	2.76 -
COP		3.07 -	3 -
COP a -7°C		2.15	2.14
SEER		6.1 - A++	6.1 - A++
SCOP		4.0 - A+	4.0 - A+
<b>&gt; Unità interna</b>		<b>KPC-140 DR14</b>	<b>KPC-160 DR14</b>
Alimentazione	V/f/Hz	Con comunicazione	Con comunicazione
Cablaggio comunicazione	mm <sup>2</sup>	4x1	4x1
Larghezza / Altezza / Profondità	mm	1650 / 235 / 675	1650 / 235 / 675
Peso netto	kg	41.7	42.3
Portata aria basso / medio / alto	m <sup>3</sup> /h	1600 / 1850 / 2200	1650 / 1950 / 2200
Livello sonoro	dB(A)	/ 46 / 50 / 53	/ 48 / 52 / 55
Livello di potenza sonora	dB(A)	67	67
<b>&gt; Unità esterna</b>		<b>KUE-140 DTR14</b>	<b>KUE-160 DTR14</b>
Alimentazione	V/f/Hz	380-415/3/50	380-415/3/50
Cablaggio alimentazione	mm <sup>2</sup>	(4+T)x2,5	(4+T)x4
Interruttore automatico		D45	D70
Larghezza / Altezza / Profondità	mm	980 / 975 / 375	980 / 975 / 375
Peso netto	kg	90.0	92.0
Portata aria	m <sup>3</sup> /h	5600	5600
Livello sonoro	dB(A)	64	65
Livello di potenza sonora	dB(A)	73	75
<b>&gt; Refrigerante</b>			
Tipo refrigerante		R-32	R-32
GWP		675	675
Carica refrigerante	kg	2.4	2.8
t CO <sub>2</sub> e	tCO <sub>2</sub>	1.62	1.89
Metri precarica	m	5	5
Carica addizionale	kg/m	0.024	0.024
Refrigerante; Diam. tubazione liquido / gas	pollici	3/8" / 5/8"	3/8" / 5/8"
Lunghezza max. tubazione	m	75	75
Lunghezza max. tubazione verticale	m	30	30
<b>&gt; Intervallo funzionamento</b>			
T <sup>9</sup> esterna per riscaldamento min. / max.	°C	-15 / 24	-15 / 24
T <sup>9</sup> esterna per raffreddamento min. / max.	°C	-15 / 50	-15 / 50

**Capacità frigorifera e termica. Potenza assorbita freddo e caldo. Efficienza energetica:** Dati in condizioni standard. Le condizioni reali di funzionamento dipendono dal luogo in cui è stato installato l'apparecchio e dall'uso a cui è sottoposto.

**Livello sonoro:** La misurazione della pressione sonora viene eseguita in una camera semi-anechoica a una distanza di 1 metro dalla macchina.

**Cablaggio alimentazione:** Il cablaggio di alimentazione è orientativo fino a 10 metri, deve essere calcolato specificatamente per ciascun impianto.

**Carica addizionale:** La carica di fabbrica è valida per i primi 5 metri (conduttività di liquido). Per una distanza maggiore occorre una carica addizionale secondo la formula  $0,012 \text{ kg/m} \times (L-5)$  se la conduttività di liquido è 1/4". Per diametri superiore usare  $0,024 \text{ kg/m} \times (L-5)$ .

**Comandi compatibili:** Le unità possono integrare uno dei comandi nella tabella o quello raccomandato da Kaysun. Per informazioni più dettagliate sulle compatibilità, consulti il capitolo Comandi.

**NOTA:** Prima di effettuare l'installazione di queste apparecchiature consultare la legislazione vigente in materia di gas refrigeranti.

# Colonna



La nuova unità a colonna ha una grande capacità di ventilazione e può conservare il riscaldamento o il raffreddamento uniforme di un ampio spazio.

## Caratteristiche

- Tecnologia Full Inverter DC, con compressore e ventole dotate di tecnologia Inverter per la massima efficienza.
- Installazione versatile, in quanto può essere montato sia a pavimento che a soffitto.
- Di semplice manutenzione, grazie alla facilità di accesso a tutti i suoi componenti.



PER I "COMANDI E GLI ACCESSORI COMPATIBILI", VEDERE PAGINA 132



Modello impianto		KPVA-160 DTR14
<b>&gt; Set</b>		
Capacità frigorifera nominale	kW	15.25
Capacità frigorifera min. / max.	kW	4.11 / 16.13
Capacità termica nominale	kW	18.18
Capacità termica min. / max.	kW	4.40 / 18.77
Capacità termica nominale a -7°C	kW	12.27
Potenza assorbita freddo nominale	W	6000
Potenza assorbita freddo min. / max.	W	1000 / 7200
Potenza assorbita caldo nominale	W	5600
Potenza assorbita caldo min. / max.	W	1020 / 7200
Potenza assorbita caldo nominale a -7°C	W	6044.33
EER		2.54 -
COP		3.24 -
COP a -7°C		2.03
SEER		5.8 - A+
SCOP		4.0 - A+
<b>&gt; Unità interna</b>		<b>KPV-160 DR14</b>
Alimentazione	V/f/Hz	Con comunicazione
Cablaggio comunicazione	mm <sup>2</sup>	4x1
Larghezza / Altezza / Profondità	mm	600 / 1934 / 455
Peso netto	kg	61.4
Portata aria basso / medio / alto	m <sup>3</sup> /h	1600 / 1750 / 1950
Livello sonoro	dB(A)	40 / 45 / 50 / 53
Livello di potenza sonora	dB(A)	64
<b>&gt; Unità esterna</b>		<b>KUE-160 DTR14</b>
Alimentazione	V/f/Hz	380-415/3/50
Cablaggio alimentazione	mm <sup>2</sup>	(4+T)x4
Interruttore automatico		D25
Larghezza / Altezza / Profondità	mm	980 / 975 / 375
Peso netto	kg	92
Portata aria	m <sup>3</sup> /h	5600
Livello sonoro	dB(A)	65
Livello di potenza sonora	dB(A)	73
<b>&gt; Refrigerante</b>		
Tipo refrigerante		R-32
GWP		675
Carica refrigerante	kg	3.2
t CO <sub>2</sub> e	tCO <sub>2</sub>	2.16
Metri precarica	m	5
Carica addizionale	kg/m	0.024
Refrigerante; Diam. tubazione liquido / gas	pollici	3/8" / 5/8"
Lunghezza max. tubazione	m	75
Lunghezza max. tubazione verticale	m	30
<b>&gt; Intervallo funzionamento</b>		
T° esterna per riscaldamento min. / max.	°C	20 / 24
T° esterna per raffreddamento min. / max.	°C	-15 / 50

**Capacità frigorifera e termica. Potenza assorbita freddo e caldo. Efficienza energetica:** Dati in condizioni standard. Le condizioni reali di funzionamento dipendono dal luogo in cui è stato installato l'apparecchio e dall'uso a cui è sottoposto.

**Livello sonoro:** La misurazione della pressione sonora viene eseguita in una camera semi-anechoica a una distanza di 1 metro dalla macchina.

**Cablaggio alimentazione:** Il cablaggio di alimentazione è orientativo fino a 10 metri, deve essere calcolato specificatamente per ciascun impianto.

**Carica addizionale:** La carica di fabbrica è valida per i primi 5 metri (conduttività di liquido). Per una distanza maggiore occorre una carica addizionale secondo la formula  $0,012 \text{ kg/m} \times (L-5)$  se la conduttività di liquido è 1/4". Per diametri superiore usare  $0,024 \text{ kg/m} \times (L-5)$ .

**Comandi compatibili:** Le unità possono integrare uno dei comandi nella tabella o quello raccomandato da Kaysun. Per informazioni più dettagliate sulle compatibilità, consulti il capitolo Comandi.

**NOTA:** Prima di effettuare l'installazione di queste apparecchiature consultare la legislazione vigente in materia di gas refrigeranti.

# AHUKZ LCAC |



Con la centralina di controllo AHUKZ per unità Current Loop possiamo controllare facilmente qualsiasi batteria ad espansione diretta di R-32 sul mercato, insieme alla nostra ampia gamma di unità esterne.



## Caratteristiche

- Integrazione con gli esterni Current Loop della gamma Expert.
- Controllo e alimentazione di batterie come quella di una barriera d'aria o di un recuperatore
- Controllo 0-10V, attraverso il controllo proporzionale la batteria è facilmente integrabile con qualsiasi regolatore o segnale presente sul mercato
- Installazione e configurazione facili



Modello		FRIAHUKZ-LCAC-03	
<b>&gt; Set</b>			
Capacità frigorifera min. / max.	kW	2.0 / 16	
Larghezza / Altezza / Profondità	mm	191 / 100 / 45	
Peso netto	kg	0.35	
<b>&gt; Refrigerante</b>			
Tipo refrigerante		R-32	
<b>&gt; Intervallo funzionamento</b>			
Tª esterna per riscaldamento min. / max.	°C	-15 / 24	
Tª esterna per raffreddamento min. / max.	°C	-15 / 50	

# Twins/Triple/Double Twins



L'equilibrio della gamma Zen garantisce un servizio eccellente e un maggiore comfort per utenti e installatori. Le unità Zen Inverter sono dotate di una scheda elettronica dedicata che consente il collegamento di due, tre o quattro unità interne alla stessa unità esterna. La tecnologia TWIN può essere applicata a condotti, cassette Superslim e cassette compatte. Le tecnologie Triple e Double Twin possono essere applicate solo ai condotti DR15 e alle cassette compatte DR15.

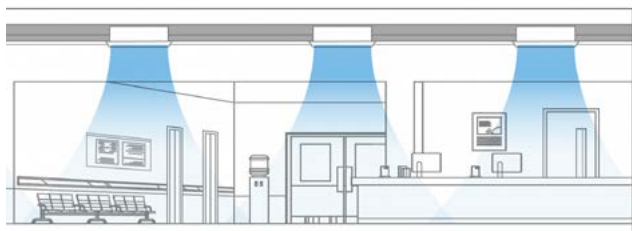

## ► RISPARMIO DI SPAZIO, CLIMATIZZAZIONE IN OGNI ANGOLO

Le unità Twin rappresentano la versatilità e l'equilibrio della gamma Zen. Si presentano come un'opzione per spazi commerciali che richiedono più di un'unità interna per ottenere una climatizzazione adeguata senza la necessità di installare unità esterne aggiuntive.



## ► NETHOME PLUS

Tutte le unità interne compatibili con WiFi consentono il controllo remoto tramite l'app NetHome Plus di Kaysun. L'app offre configurazioni e automazioni basate su date, condizioni meteorologiche, cambiamenti di posizione o stato del dispositivo, con la possibilità di controllo vocale tramite Alexa e Google Home.



## ► SEMPLICITÀ DI CONTROLLO E IMPOSTAZIONE

Quando un sistema Twin è in funzione, il controllo può operare solo sull'unità principale. Le due unità interne funzionano con lo stesso stato, modalità, temperatura, velocità del ventilatore, ecc. Quando l'unità principale si ferma, anche l'unità secondaria si ferma.



## ► VENTILATORE DC INVERTER

L'unità è dotata di ventilatori DC Inverter a basso consumo che forniscono ambienti più confortevoli e raggiungono alti livelli di efficienza energetica.

# Combinazioni |

## Gemello

Unità esterna	Unità interna	Costo aggiuntivo	Tubo di diramazione
KUE-140 DVR14 KUE-140 DTR14	KPD-71 DR15 KCIS-71 DR14 KPCA-71 DVR15	$(L1+L2+L5)*24-240$	1 x KCM1-01D
KUE-160 DTR14	KPD-90 DR15 KCIS-90 DR14	$(L1+L2+L5)*24-240$	

## Triplicare

Unità esterna	Unità interna	Costo aggiuntivo	Tubo di diramazione
KUE-160 DTR14	KPD-35 DR15 KCI-52 DR15	$(L1+L2+L3)*12+(L-5)*24-180$	2 x KCM1-01D

## Doppia con letti singoli

Unità esterna	Unità interna	Costo aggiuntivo	Tubo di diramazione
KUE-140 DVR14 KUE-140 DTR14	KPD-26 DR15 KPD-35 DR15 KCI-35 DR15	$(L1+L2+L3+L4)*12+(L+La+Lb-5)*24-240$	3 x KCM1-01D

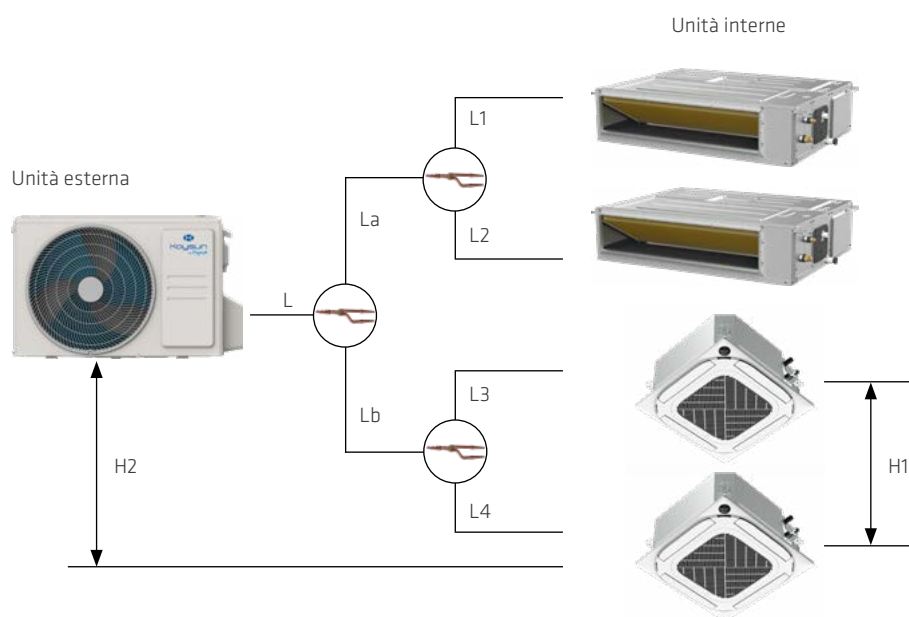

# Distanze di refrigerazione

Lunghezza della tubazione (m)	Gemelli	Tubazioni totali	7.1+7.1 9+9	75	L+L1+L2
		Distanza massima dal ramo del tubo di linea		15	L1, L2
		distanza più lontana dal ramo del tubo di linea		10	L1-L2
	Triplicare	Tubazioni totali	5.2+5.2+5.2	75	L+L1+L2+L3
		Distanza massima dal ramo del tubo di linea		15	L1, L2, L3
		distanza più lontana dal ramo del tubo di linea		10	L1-L2, L1-L3, L2-L3
	Doppi gemelli	Tubazioni totali	3.5+3.5+3.5+3.5	75	L+L1+L2+L3+L4
		Distanza massima dal ramo del tubo di linea		15	L1, L2, L3, L4
		distanza più lontana dal ramo del tubo di linea		10	L1-L2, L1-L3, L1-L4, L2-L3, L2-L4, L3-L4
Altezza di caduta (m)		Altezza di caduta tra unità interna ed esterna		20	H1
		Altezza di caduta tra due unità interne		0.5	H2

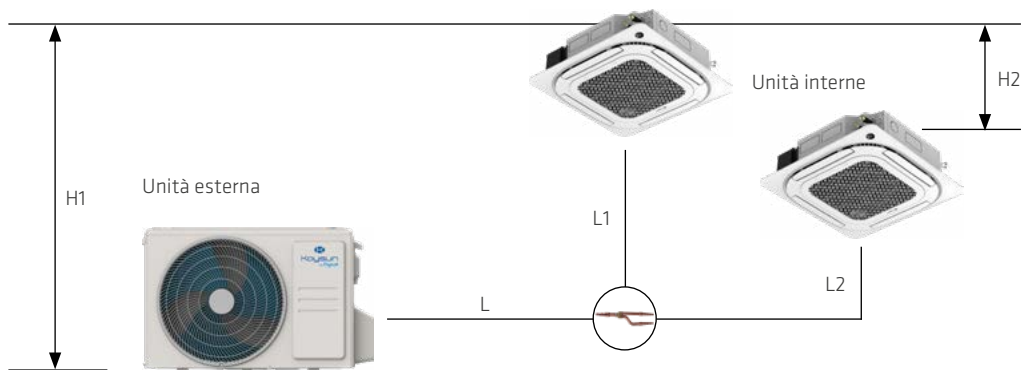

## ▸ CABLAGGIO

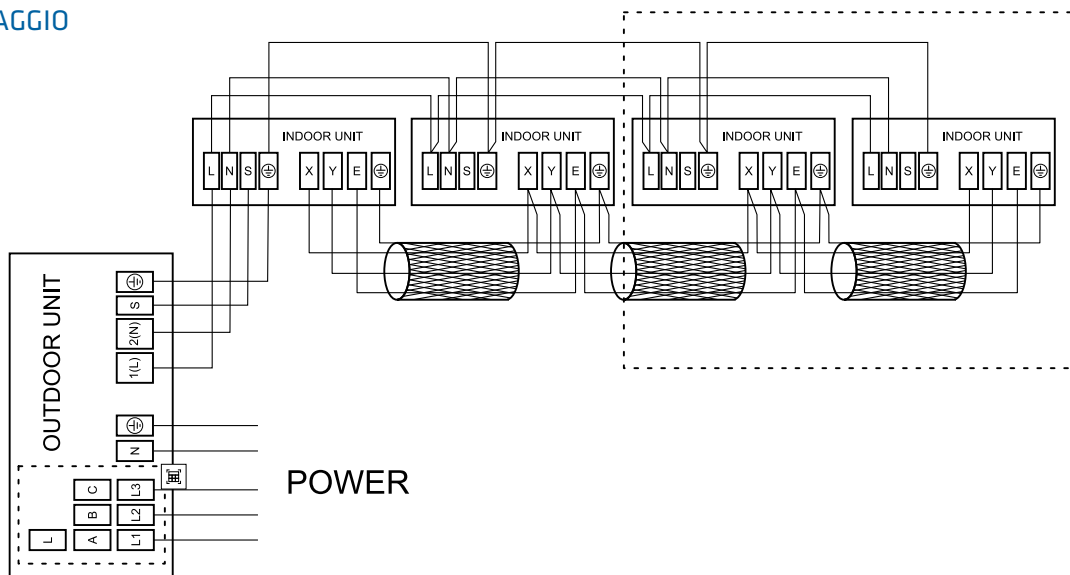

# Configurazione

## Condotto DR15

PER IMPOSTAZIONE MAIN-SLAVE				
SW1				
MODALITÀ	PRINCIPALE NESSUNO SCHIAVO	PRINCIPALE	PRINCIPALE	SCHIAVO
IMPOSTAZIONE DI FABBRICA	✓			

PER IMPOSTARE L'INDIRIZZO DI RETE	
S1 + SW8	
CODICE	A-F
INDIRIZZO	0~1
IMPOSTAZIONE DI FABBRICA	✓

Principale senza schiavo → Unità monosplit

Principale → Unità principale

Slave → Unità slave

Nelle configurazioni Triple e Double Twin, a ciascuna unità slave deve essere assegnato un indirizzo diverso (commutatore rotativo)

## Cassetta DR15

IMPOSTAZIONE PRINCIPALE-SLAVE				
SW8				
MODALITÀ	PRINCIPALE NESSUNO SCHIAVO	PRINCIPALE	PRINCIPALE	SCHIAVO
IMPOSTAZIONE DI FABBRICA	✓			

PASSA A	
S1 + S2	
INDIRIZZO	0~15
IMPOSTAZIONE DI FABBRICA	✓

Principale senza schiavo → Unità monosplit

Principale → Unità principale

Slave → Unità slave

Nelle configurazioni Triple e Double Twin, a ciascuna unità slave deve essere assegnato un indirizzo diverso (commutatore rotativo)

# Comandi e gli accessori compatibili

- Incluso come standard
- Consigliato
- Opzionale
- Non supportato

Per ulteriori informazioni, consultare il capitolo Controlli.



## Canalizzati

### Comandi senza filo



KID-06 S

### Comandi a filo con WiFi

#### KCT-04 SPSWF



KCT-04.1 SPSWF

### BMS<sup>(1)</sup>

#### Modbus



FRI-BMS  
 K01 MODBUS

#### Bacnet



FRI-BMS  
 K05 BACNET 1

#### KNX



FRI-BMS  
 K01-KNX 1

### Centralizzati comandi<sup>(1)</sup>

#### Controllo tattile centralizzato



KCCT-64 IPS (A)  
 KCCT-384B IPS (B)

#### Controllo centralizzato via web



KCC-64 WEB

(1) Tutte le unità interne SUITE/ZEN incorporano il protocollo V4+

\* La combinazione di protocolli diversi non è supportata.



Cassetta 600x600



Cassetta Superslim 840x840



Pavimento/Soffitto



Colonna



KID-06 S



KID-06 S



KID-06 S



KID-06 S



KCT-04.1 SPSWF



KCT-04.1 SPSWF



KCT-04 SPSWF

FRI-BMS  
 K01 MODBUS

FRI-BMS  
 K01 MODBUS

FRI-BMS  
 K01 MODBUS

FRI-BMS  
 K05 BACNET 1

FRI-BMS  
 K05 BACNET 1

FRI-BMS  
 K05 BACNET 1

FRI-BMS  
 K01-KNX 1

FRI-BMS  
 K01-KNX 1

FRI-BMS  
 K01-KNX 1

KCCT-64 IPS (A)  
 KCCT-384B IPS (B)

KCCT-64 IPS (A)  
 KCCT-384B IPS (B)

KCCT-64 IPS (A)  
 KCCT-384B IPS (B)

KCC-64 WEB

KCC-64 WEB

KCC-64 WEB

SUITE  
RESIDENZIALE

AQUATIX  
ACQUA CALDA SANITARIA

ZEN  
COMMERCIALE

ZEN  
ALTA POTENZA COMMERCIALE

AMAZON  
INDUSTRIALE VRF

NEXUS  
CHILLERS

FANCOILS  
FANCOILS

COMANDI  
SISTEMI DI COMANDO

## Referenze | Installazioni Rilevanti



1. Manikata Church (*Chiesa*): Malta, Zen Ducts, 120 kW.
2. Cineworld Cinemas Dublin (*Complesso cinematografico*): Dublino (Irlanda), sistemi KCISA-91 DVR15 nell'area ristoro.



3



4

3. Estoril Porsche Center (*Centro assistenza*): Autodromo di Estoril (Portogallo), nuova costruzione, Residential Suite / Zen Comercial, 26,4 kW.
4. Virgin Media TV (*Studi televisivi e uffici*): Dublino (Irlanda), unità multiple split a cassetta commerciali KCIS e KCI





Alta Potenza Gamma Commerciale

# Zen High Capacity

Serie Magnus	140
Magnus Multi Ducts	144
Magnus Multi Cassettes	146
Magnus Vertical GC	150
Magnus Multi Vertical GC	152
Magnus KAHU	154
Comandi e gli accessori compatibili	158
Referenze	160

# Zen Alta Potenza | Gamma Magnus

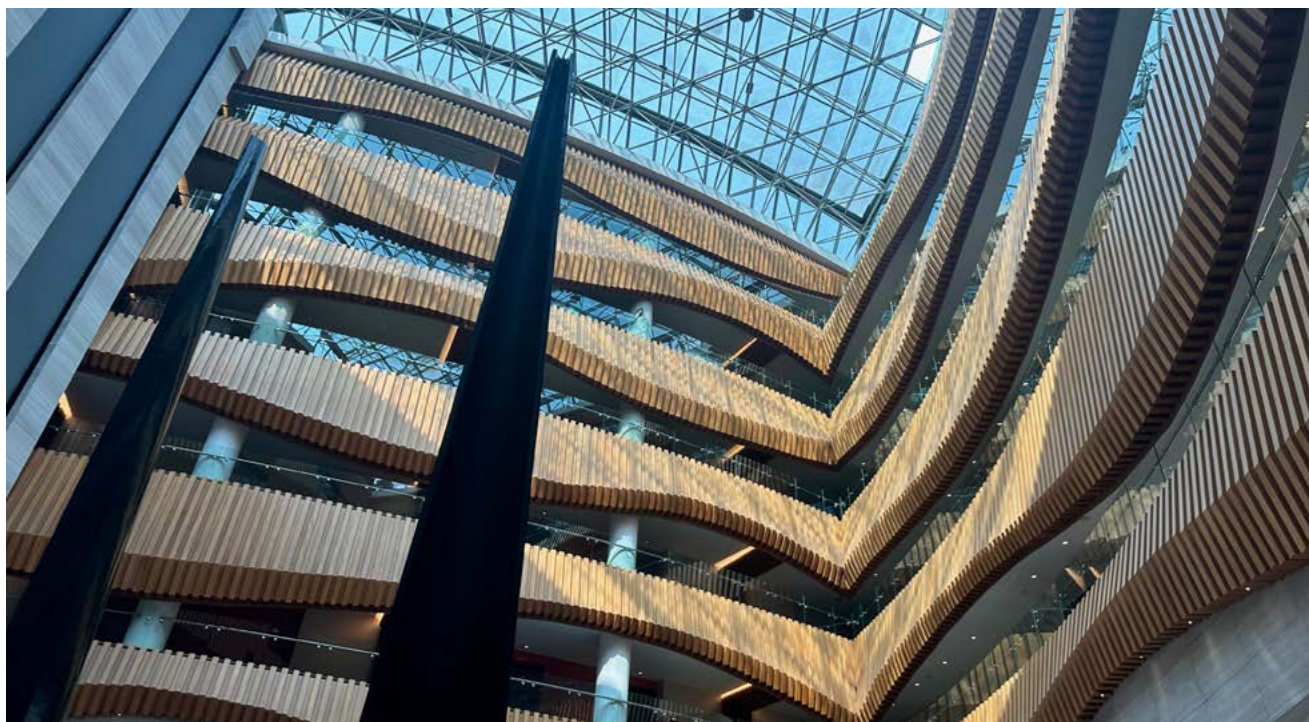

La gamma ad alta capacità di Kaysun è ideale per la climatizzazione di grandi spazi, poiché offre potenze frigorifere elevate e pressioni disponibili fino a 400 Pa, insieme a un alto flusso d'aria.

Inoltre, grazie all'ampia varietà di unità interne, si adatta perfettamente a qualsiasi tipo di installazione.



Gamma di regolazione della frequenza più ampia



Raffreddamento e riscaldamento più rapidi



Maggiore efficienza energetica

## ▸ UNITÀ ESTERNA A SCARICO FRONTALE

Questo tipo di unità esterna offre un vantaggio in termini di spazio grazie alle dimensioni compatte.

## ▸ TECNOLOGIA FULL DC INVERTER

Le unità esterne utilizzano un compressore e un ventilatore DC Inverter per regolare il funzionamento in modo efficiente.

## ▸ PROGETTO DI INSTALLAZIONE MULTISISTEMA

	20-33,5 kW	40-56kW
Lunghezza totale delle tubazioni	60	80
Distanza massima dal ramo all'unità interna	15	15
Differenza di altezza tra unità esterne e interne	Unità esterna sopra	40
	Unità esterna sotto	40
Differenza di altezza massima tra le unità interne	8	8

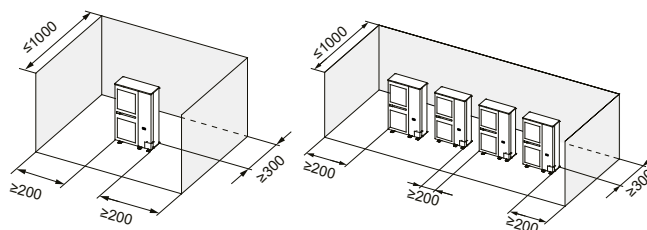

## ▶ CANALIZZATE AD ALTA PRESSIONE

Tutte le unità interne offrono una pressione disponibile fino a 400 Pa e misurano 580 mm in altezza, adattandosi a tutti gli spazi nel controsoffitto.



### Pompa di condensa

Inclusa di serie. Riesce a sollevare fino a 1.200 mm, semplificando l'installazione dello scarico.



### Portata d'aria costante

Il volume dell'aria viene rilevato e regolato automaticamente per mantenere una portata costante nel tempo.

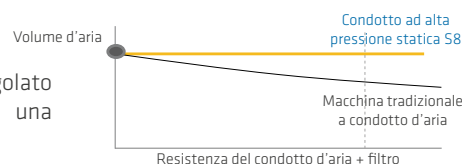

## ▶ CASSETTA 840X840

Adatte a ogni tipo di ambiente, si possono installare negli angoli, al centro o anche in soffitti stretti.



### Flusso d'aria a 360°

Il nuovo design con flusso d'aria circolare garantisce una distribuzione uniforme dell'aria e della temperatura.



### 50 Pa di pressione disponibile

Consente l'installazione in soffitti fino a 4,5 metri di altezza.

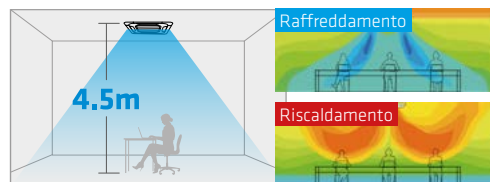

## ▶ VERTICAL HC

Progettate per ambienti aperti o di grandi dimensioni, questa gamma è unica sul mercato.



### Alta pressione disponibile

Con una pressione statica di 400 Pa, le unità a scarico superiore possono collegarsi a condotti lunghi fino a 70 m, garantendo flessibilità di installazione.

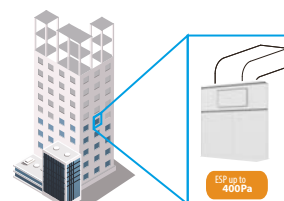

### Flessibilità di installazione

Con un grado di protezione IPX4, possono essere installate all'interno o all'esterno.

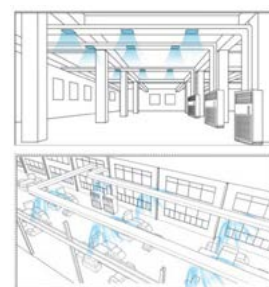

## ▶ AHUKZ

Il modulo AHUKZ consente di collegare le unità VRF Kaysun a UTA a espansione diretta, offrendo soluzioni personalizzate per ogni progetto.



### Ampia gamma di capacità

Disponibile in 3 modelli da 20 kW a 56 kW.

### Tecnologia V8

Compatibile con uscita Modbus e controllo da dispositivi di terze parti.

# Serie Magnus



La nuova gamma MAGNUS è caratterizzata da una regolazione continua del funzionamento del sistema per garantire una maggiore efficienza stagionale in modo costante e silenzioso. È la soluzione ideale per tutti i tipi di open space, in quanto distribuisce l'aria condizionata a tutte le zone da un unico punto.

## Caratteristiche

- Tecnologia 100% Inverter.
- Unità esterna compatta, progettata per facilitare il trasporto e l'installazione.
- Unità interna con pressione disponibile fino a 400 Pa.
- Portata d'aria costante.
- Pompa per la condensa inclusa. In grado di sollevare acqua fino a 1200 mm.
- Compatibile con l'applicazione NetHome Plus tramite il WiFi del controllore KCT-05 SRPSWF o KCT-06 SRPSWF.



KCT-04 SR  
Controllo incluso

PER I "COMANDI E GLI ACCESSORI COMPATIBILI", VEDERE PAGINA 158



PER ULTERIORI INFORMAZIONI E DATI TECNICI, SCANSIONA IL SEGUENTE CODICE QR.



Modello impianto		KPDHM-200F DN11	KPDHM-224F DN11	KPDHM-280F DN11
<b>&gt; Set</b>				
Capacità frigorifera nominale	kW	20	22,4	28
Capacità termica nominale	kW	20	22,4	28
Capacità termica max.	kW	22,5	25	31,5
Potenza assorbita freddo nominale	W	5280	6770	12020
Potenza assorbita caldo nominale	W	4430	5420	7550
Potenza assorbita caldo max.	W	5950.0	6670.0	8730.0
EER		3.88 -	3.30 -	2.15 -
COP		4.51 -	4.21 -	3.68 -
SEER		7.16 -	6.85 -	5.94 -
ηs,c	%	283.4	271.0	234.6
SCOP		4.04 -	4.34 -	4.50 -
ηs,h	%	158.6	170.6	177.0
<b>&gt; Unità interna</b>				
		<b>KPDH 200 DN11</b>	<b>KPDH 224 DN11</b>	<b>KPDH 280 DN11</b>
Alimentazione	V/f/Hz	220-240/1/50	220-240/1/50	220-240/1/50
Larghezza / Altezza / Profondità	mm	1300 / 580 / 900	1300 / 580 / 900	1300 / 580 / 900
Peso netto	kg	125	125	125
Portata aria basso / medio / alto	m³/h	2820 / 3760 / 4700	2820 / 3760 / 4700	2820 / 3760 / 4700
Uscita aria ampiezza/altezza	mm	2x(311/268)	2x(311/268)	2x(311/268)
Ingresso aria ampiezza/altezza	mm	990/456	990/456	990/456
Livello sonoro	dB(A)	42 / 46/ 51	42 / 46/ 51	42 / 46/ 51
Livello di potenza sonora	dB(A)	62/68/74	62/68/74	62/68/74
Pressione statica max. disponibile	Pa	0-400	0-400	0-400
<b>&gt; Unità esterna</b>				
		<b>KUE 200 DN11</b>	<b>KUE 224 DN11</b>	<b>KUE 280 DN11</b>
Tipo di compressore		Inverter DC rotativo	Inverter DC rotativo	Inverter DC rotativo
Alimentazione	V/f/Hz	380-415/3/50	380-415/3/50	380-415/3/50
Larghezza / Altezza / Profondità	mm	1120 / 1558 / 528	1120 / 1558 / 528	1120 / 1558 / 528
Peso netto	kg	143	143	144
Protocollo di comunicazione		S6	S6	S6
Portata aria	m³/h	9000	9000	11000
Pressione statica	Pa	-	-	-
Livello sonoro	dB(A)	58	58	60
Livello di potenza sonora	dB(A)	78	78	78
<b>&gt; Refrigerante</b>				
Tipo refrigerante		R-410A	R-410A	R-410A
GWP		2088	2088	2088
Carica refrigerante	kg	6,5	6,5	6,5
t CO <sub>2</sub> e	tCO <sub>2</sub>	13.57	13.57	13.57
Refrigerante; Diam. tubazione liquido / gas	pollici	1/2" / 3/4"	1/2" / 3/4"	1/2" / 7/8"
Lunghezza max. tubazione	m	50	50	50
Lunghezza max. tubazione verticale	m	25	25	25
<b>&gt; Intervallo funzionamento</b>				
T <sup>a</sup> esterna per riscaldamento min. / max.	°C	-20 / 27	-20 / 27	-20 / 27
T <sup>a</sup> esterna per raffreddamento min. / max.	°C	-5 / 55	-5 / 55	-5 / 55

**Condizioni di capacità frigorifera:** Temperatura interna 27°C DB / 19°C WB; Temperatura esterna 35°C DB; Lunghezza equivalente delle tubazioni 7,5 m senza dislivello; Dati calcolati con unità interna tipo canalizzata; Simultaneità 100%.

**Condizioni di capacità di riscaldamento:** Temperatura interna 20°C DB; Temperatura esterna 7°C DB / 6°C WB; Lunghezza equivalente delle tubazioni 7,5 m senza dislivello; Dati calcolati con unità interna tipo canalizzata; Simultaneità 100%.

**Efficienza energetica:** Consultare le condizioni riportate nel certificato "Product Performance Rating" pubblicato su Eurovent relativo al modello desiderato.

\*. In conformità con la norma EN 14511:2022.

\*\* In conformità con la norma EN 14825:2022, Average climate.

**Livello sonoro:** La misurazione è effettuata a 1 m davanti all'unità e a 1 m dal pavimento in una camera semi-anechoica.

**Il dimensionamento frigorifero** e la carica aggiuntiva di refrigerante del sistema selezionato devono essere verificati tramite Selecta Online HVACSSP.

**NOTA:** Prima di installare questi dispositivi, è necessario consultare la normativa vigente in materia di gas refrigeranti.

# Serie Magnus

Modello impianto		KPDHM-335F DN11	KPDHM-400F DN11
<b>&gt; Set</b>			
Capacità frigorifera nominale	kW	33,5	40
Capacità termica nominale	kW	33,5	40
Capacità termica max.	kW	37,5	45
Potenza assorbita freddo nominale	W	15300	15700
Potenza assorbita caldo nominale	W	10150	11700
Potenza assorbita caldo max.	W	11720.0	14600.0
EER		2.23 -	2.54 -
COP		3.63 -	3.42 -
SEER		6.35 -	6.65 -
$\eta_{s,c}$	%	251.0	263.0
SCOP		4.06 -	4.15 -
$\eta_{s,h}$	%	159.4	163.0
<b>&gt; Unità interna</b>			
		KPDH 335 DN11	KPDH 400 DN11
Alimentazione	V/f/Hz	220-240/1/50	220-240/1/50
Larghezza / Altezza / Profondità	mm	1300 / 580 / 900	1850 / 580 / 900
Peso netto	kg	125	166
Portata aria basso / medio / alto	m <sup>3</sup> /h	2820 / 3760 / 4700	4500 / 6000 / 7500
Uscita aria ampiezza/altezza	mm	2x(311/268)	3x(311/268)
Ingresso aria ampiezza/altezza	mm	990/456	1540/456
Livello sonoro	dB(A)	43 / 48 / 52	48 / 52 / 58
Livello di potenza sonora	dB(A)	61/68/74	67/74/79
Pressione statica max. disponibile	Pa	0-400	0-400
<b>&gt; Unità esterna</b>			
		KUE 335 DN11	KUE 400 DN11
Tipo di compressore		Inverter DC rotativo	DC Inverter
Alimentazione	V/f/Hz	380-415/3/50	380-415/3/50
Larghezza / Altezza / Profondità	mm	1120 / 1558 / 528	1130 / 1760 / 580
Peso netto	kg	157	187
Protocollo di comunicazione		S6	S6/S8
Portata aria	m <sup>3</sup> /h	11300	12500
Pressione statica	Pa	-	0-35
Livello sonoro	dB(A)	61	59
Livello di potenza sonora	dB(A)	81	82
<b>&gt; Refrigerante</b>			
Tipo refrigerante		R-410A	R-410A
GWP		2088	2088
Carica refrigerante	kg	8	7,4
t CO <sub>2,e</sub>	tCO <sub>2</sub>	16.70	15.45
Refrigerante; Diam. tubazione liquido / gas	pollici	1/2" / 7/8"	1/2" / 1"
Lunghezza max. tubazione	m	50	60
Lunghezza max. tubazione verticale	m	25	30
<b>&gt; Intervallo funzionamento</b>			
T <sup>a</sup> esterna per riscaldamento min. / max.	°C	-20 / 27	-30 / 30
T <sup>a</sup> esterna per raffreddamento min. / max.	°C	-5 / 55	-15 / 55

**Condizioni di capacità frigorifera:** Temperatura interna 27°C DB / 19°C WB; Temperatura esterna 35°C DB; Lunghezza equivalente delle tubazioni 7,5 m senza dislivello; Dati calcolati con unità interna tipo canalizzata; Simultaneità 100%.

**Condizioni di capacità di riscaldamento:** Temperatura interna 20°C DB; Temperatura esterna 7°C DB / 6°C WB; Lunghezza equivalente delle tubazioni 7,5 m senza dislivello; Dati calcolati con unità interna tipo canalizzata; Simultaneità 100%.

**Efficienza energetica:** Consultare le condizioni riportate nel certificato "Product Performance Rating" pubblicato su Eurovent relativo al modello desiderato.

\*. In conformità con la norma EN 14511:2022.

\*\* In conformità con la norma EN 14825:2022, Average climate.

**Livello sonoro:** La misurazione è effettuata a 1 m davanti all'unità e a 1 m dal pavimento in una camera semi-anechoica.

**Il dimensionamento frigorifero** e la carica aggiuntiva di refrigerante del sistema selezionato devono essere verificati tramite Selecta Online HVACSSP.

**NOTA:** Prima di installare questi dispositivi, è necessario consultare la normativa vigente in materia di gas refrigeranti.



Modello impianto		KPDHM-450F DN11	KPDHM-560F DN11
<b>&gt; Set</b>			
Capacità frigorifera nominale	kW	45	56
Capacità termica nominale	kW	45	56
Capacità termica max.	kW	50	63
Potenza assorbita freddo nominale	W	16000	22900
Potenza assorbita caldo nominale	W	12200	15500
Potenza assorbita caldo max.	W	15700.0	20300.0
EER		2.82 -	2.45 -
COP		3.68 -	3.62 -
SEER		6.77 -	6.30 -
$\eta_{s,c}$	%	267.8	249.0
SCOP		4.23 -	4.07 -
$\eta_{s,h}$	%	166.2	159.8
<b>&gt; Unità interna</b>			
		<b>KPDH 450 DN11</b>	<b>KPDH 560 DN11</b>
Alimentazione	V/f/Hz	220-240/1/50	220-240/1/50
Larghezza / Altezza / Profondità	mm	1850 / 580 / 900	1850 / 580 / 900
Peso netto	kg	166	170
Portata aria basso / medio / alto	m <sup>3</sup> /h	4500 / 6000 / 7500	5040 / 6720 / 8400
Uscita aria ampiezza/altezza	mm	3x(311/268)	3x(311/268)
Ingresso aria ampiezza/altezza	mm	1540/456	1540/456
Livello sonoro	dB(A)	48 / 52/ 58	49 / 54/ 59
Livello di potenza sonora	dB(A)	67/74/79	69/75/81
Pressione statica max. disponibile	Pa	0-400	0-400
<b>&gt; Unità esterna</b>			
		<b>KUE 450 DN11</b>	<b>KUE 560 DN11</b>
Tipo di compressore		DC Inverter	DC Inverter
Alimentazione	V/f/Hz	380-415/3/50	380-415/3/50
Larghezza / Altezza / Profondità	mm	1250 / 1760 / 580	1250 / 1760 / 580
Peso netto	kg	214	234
Protocollo di comunicazione		56/58	56/58
Portata aria	m <sup>3</sup> /h	18500	18500
Pressione statica	Pa	0-35	0-35
Livello sonoro	dB(A)	60	61
Livello di potenza sonora	dB(A)	86	89
<b>&gt; Refrigerante</b>			
Tipo refrigerante		R-410A	R-410A
GWP		2088	2088
Carica refrigerante	kg	8	8,5
t CO <sub>2</sub> e	tCO <sub>2</sub>	16.70	17.75
Refrigerante; Diam. tubazione liquido / gas	pollici	5/8" / 1-1/8"	5/8" / 1-1/8"
Lunghezza max. tubazione	m	60	60
Lunghezza max. tubazione verticale	m	30	30
<b>&gt; Intervallo funzionamento</b>			
T <sup>a</sup> esterna per riscaldamento min. / max.	°C	-30 / 30	-30 / 30
T <sup>a</sup> esterna per raffreddamento min. / max.	°C	-15 / 55	-15 / 55

**Condizioni di capacità frigorifera:** Temperatura interna 27°C DB / 19°C WB; Temperatura esterna 35°C DB; Lunghezza equivalente delle tubazioni 7,5 m senza dislivello; Dati calcolati con unità interna tipo canalizzata; Simultaneità 100%.

**Condizioni di capacità di riscaldamento:** Temperatura interna 20°C DB; Temperatura esterna 7°C DB / 6°C WB; Lunghezza equivalente delle tubazioni 7,5 m senza dislivello; Dati calcolati con unità interna tipo canalizzata; Simultaneità 100%.

**Efficienza energetica:** Consultare le condizioni riportate nel certificato "Product Performance Rating" pubblicato su Eurovent relativo al modello desiderato.

\*. In conformità con la norma EN 14511:2022.

\*\*.. In conformità con la norma EN 14825:2022, Average climate.

**Livello sonoro:** La misurazione è effettuata a 1 m davanti all'unità e a 1 m dal pavimento in una camera semi-anechoica.

**Il dimensionamento frigorifero** e la carica aggiuntiva di refrigerante del sistema selezionato devono essere verificati tramite Selecta Online HVACSSP.

**NOTA:** Prima di installare questi dispositivi, è necessario consultare la normativa vigente in materia di gas refrigeranti.

# Magnus Multi Ducts

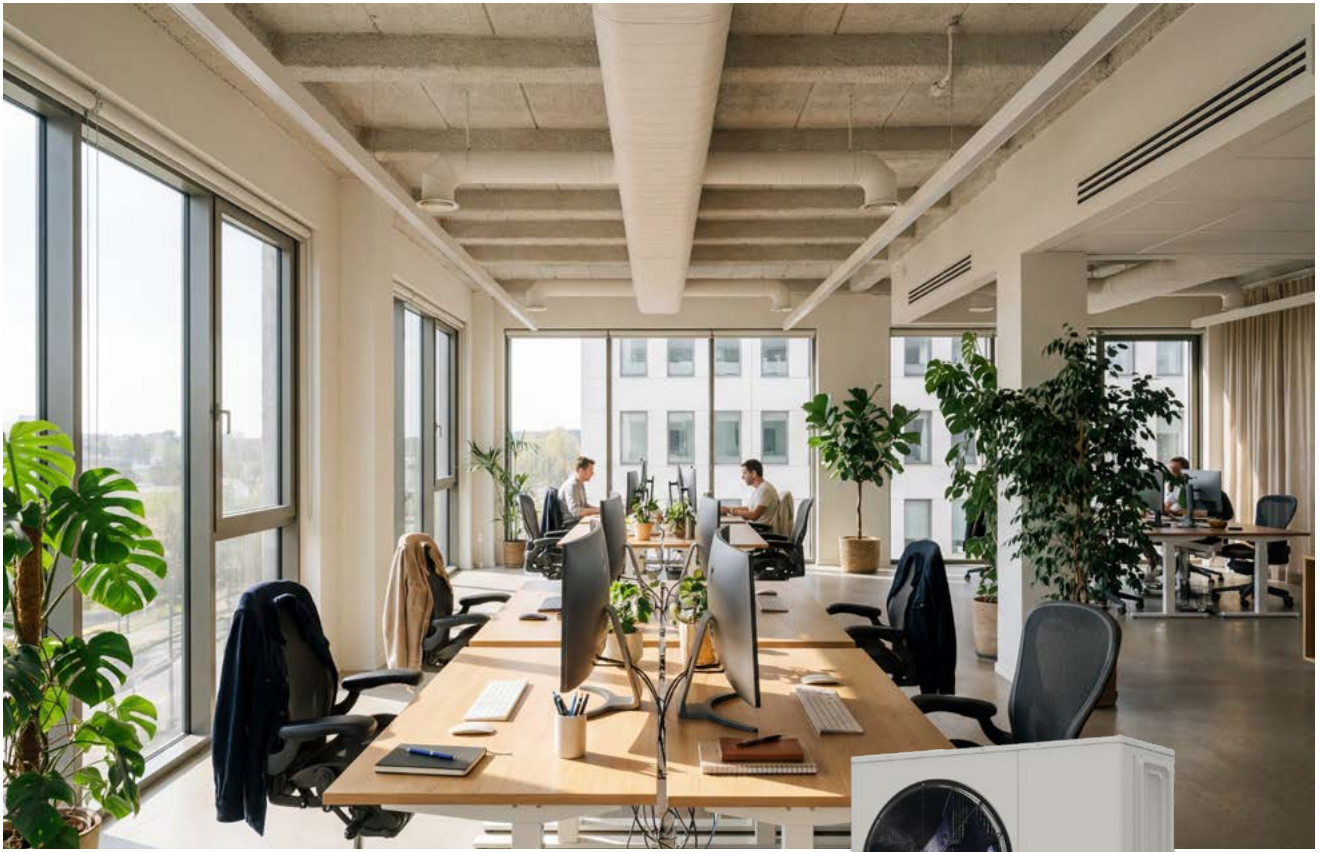

La nuova gamma MAGNUS Multi Cassette si adatta da 2 a 4 unità interne a tutti i tipi di superfici da climatizzare che richiedono una distribuzione del flusso uniforme e confortevole.

## Caratteristiche

- È possibile collegare fino a 2 unità interne dello stesso modello.
- Unità esterna compatta, progettata per facilitare il trasporto e l'installazione.
- Unità interna con pressione disponibile fino a 400 Pa.
- Tecnologia 100% Inverter.
- Portata d'aria costante.
- Pompa per la condensa inclusa. In grado di sollevare acqua fino a 1200 mm.
- Compatibile con l'applicazione NetHome Plus tramite il WiFi del controllore KCT-05 SRPSWF o KCT-06 SRPSWF.



KCT-04 SR  
Controllo incluso

PER I "COMANDI E GLI ACCESSORI COMPATIBILI", VEDERE PAGINA 158



PER ULTERIORI INFORMAZIONI E DATI TECNICI, SCANSIONA IL SEGUENTE CODICE QR.



Modello impianto		KPDHM2-400F DN11	KPDHM2-450F DN11	KPDHM2-560F DN11
<b>&gt; Set</b>				
Capacità frigorifera nominale	kW	40	45	56
Capacità termica nominale	kW	40	45	56
Capacità termica max.	kW	45	50	63
Potenza assorbita freddo nominale	W	15700	16000	22900
Potenza assorbita caldo nominale	W	11700	12200	15500
Potenza assorbita caldo max.	W	14600.0	15700.0	20300.0
EER		2.54 -	2.82 -	2.45 -
COP		3.42 -	3.68 -	3.62 -
SEER		6.65 -	6.77 -	6.30 -
η <sub>s,c</sub>	%	263.0	267.8	249.0
SCOP		4.15 -	4.23 -	4.07 -
η <sub>s,h</sub>	%	163.0	166.2	159.8
<b>&gt; Unità interna</b>				
		<b>2 x KPDH 200 DN11</b>	<b>2 x KPDH 224 DN11</b>	<b>2 x KPDH 280 DN11</b>
Alimentazione	V/f/Hz	220-240/1/50	220-240/1/50	220-240/1/50
Larghezza / Altezza / Profondità	mm	1300 / 580 / 900	1300 / 580 / 900	1300 / 580 / 900
Peso netto	kg	125	125	125
Portata aria basso / medio / alto	m <sup>3</sup> /h	2820 / 3760 / 4700	2820 / 3760 / 4700	2820 / 3760 / 4700
Uscita aria ampiezza/altezza	mm	2x(311/268)	2x(311/268)	2x(311/268)
Ingresso aria ampiezza/altezza	mm	990/456	990/456	990/456
Livello sonoro	dB(A)	42 / 46/ 51	42 / 46/ 51	42 / 46/ 51
Livello di potenza sonora	dB(A)	62/68/74	62/68/74	62/68/74
Pressione statica max. disponibile	Pa	0-400	0-400	0-400
Modello del derivatore		KCMI-02D	KCMI-03D	KCMI-03D
<b>&gt; Unità esterna</b>				
		<b>KUE 400 DN11</b>	<b>KUE 450 DN11</b>	<b>KUE 560 DN11</b>
Tipo di compressore		DC Inverter	DC Inverter	DC Inverter
Alimentazione	V/f/Hz	380-415/3/50	380-415/3/50	380-415/3/50
Larghezza / Altezza / Profondità	mm	1130 / 1760 / 580	1250 / 1760 / 580	1250 / 1760 / 580
Peso netto	kg	187	214	234
Protocollo di comunicazione		S6/S8	S6/S8	S6/S8
Portata aria	m <sup>3</sup> /h	12500	18500	18500
Pressione statica	Pa	0-35	0-35	0-35
Livello sonoro	dB(A)	59	60	61
Livello di potenza sonora	dB(A)	82	86	89
<b>&gt; Refrigerante</b>				
Tipo refrigerante		R-410A	R-410A	R-410A
GWP		2088	2088	2088
Carica refrigerante	kg	7,4	8	8,5
t CO <sub>2</sub> e	tCO <sub>2</sub>	15.45	16.70	17.75
Refrigerante; Diam. tubazione liquido / gas	pollici	1/2" / 1"	5/8" / 1-1/8"	5/8" / 1-1/8"
Lunghezza max. tubazione	m	70	70	70
Lunghezza max. tubazione verticale	m	30	30	30
<b>&gt; Intervallo funzionamento</b>				
T° esterna per riscaldamento min. / max.	°C	-30 / 30	-30 / 30	-30 / 30
T° esterna per raffreddamento min. / max.	°C	-15 / 55	-15 / 55	-15 / 55

**Condizioni di capacità frigorifera:** Temperatura interna 27°C DB / 19°C WB; Temperatura esterna 35°C DB; Lunghezza equivalente delle tubazioni 7,5 m senza dislivello; Dati calcolati con unità interna tipo canalizzata; Simultaneità 100%.

**Condizioni di capacità di riscaldamento:** Temperatura interna 20°C DB; Temperatura esterna 7°C DB / 6°C WB; Lunghezza equivalente delle tubazioni 7,5 m senza dislivello; Dati calcolati con unità interna tipo canalizzata; Simultaneità 100%.

**Efficienza energetica:** Consultare le condizioni riportate nel certificato "Product Performance Rating" pubblicato su Eurovent relativo al modello desiderato.

\*. In conformità con la norma EN 14511:2022.

\*\*.. In conformità con la norma EN 14825:2022, Average climate.

**Livello sonoro:** La misurazione è effettuata a 1 m davanti all'unità e a 1 m dal pavimento in una camera semi-anechoica.

**Il dimensionamento frigorifero** e la carica aggiuntiva di refrigerante del sistema selezionato devono essere verificati tramite Selecta Online HVACSSP.

**NOTA:** Prima di installare questi dispositivi, è necessario consultare la normativa vigente in materia di gas refrigeranti.

# Magnus Multi Cassettes



La nuova gamma MAGNUS Multi Cassette si adatta da 2 a 4 unità interne a tutti i tipi di superficie da climatizzare che richiedono una distribuzione uniforme e confortevole dei flussi.

## Caratteristiche

- È possibile collegare fino a 4 unità interne dello stesso modello.
- Unità esterna compatta, progettata per facilitare il trasporto e l'installazione.
- Tecnologia 100% Inverter.
- Installazione in soffitti fino a 4,5 m di altezza.
- Flusso d'aria a 360° per una distribuzione uniforme dell'aria e della temperatura.
- Controllo individuale delle lamelle.
- Pompa per la condensa inclusa. In grado di sollevare acqua fino a 1200 mm.
- Compatibile con l'applicazione NetHome Plus tramite il WiFi del controllore KCT-05 SRPSWF o KCT-06 SRPSWF.



KCT-04 SR  
Controllo incluso

PER I "COMANDI E GLI ACCESSORI COMPATIBILI", VEDERE PAGINA 158



PER ULTERIORI INFORMAZIONI E DATI TECNICI, SCANSIONA IL SEGUENTE CODICE QR.



Modello impianto		KCIM2-200F DN11	KCIM2-280F DN11
<b>&gt; Set</b>			
Capacità frigorifera nominale	kW	20	28
Capacità termica nominale	kW	20	28
Capacità termica max.	kW	22,5	31,5
Potenza assorbita freddo nominale	W	5280	12020
Potenza assorbita caldo nominale	W	4430	7550
Potenza assorbita caldo max.	W	5950.0	8730.0
EER		3.88 -	2.15 -
COP		4.51 -	3.68 -
SEER		7.16 -	5.94 -
$\eta_{s,c}$	%	283.4	234.6
SCOP		4.04 -	4.50 -
$\eta_{s,h}$	%	158.6	177.0
<b>&gt; Unità interna</b>			
		<b>2 x KCIM-100 DN11</b>	<b>2 x KCIM-140 DN11</b>
Alimentazione	V/f/Hz	220-240/1/50	220-240/1/50
Larghezza / Altezza / Profondità	mm	840 / 288 / 840	840 / 288 / 840
Peso netto	kg	24	26,5
Portata aria basso / medio / alto	m <sup>3</sup> /h	1118 / 1200 / 1445	1306 / 1412 / 1730
Livello sonoro	dB(A)	33 / 36/ 39	34 / 39/ 43
Livello di potenza sonora	dB(A)	49/51/54	52/55/58
Pressione statica max. disponibile	Pa	0-50	0-50
Pannello; Modello		KPA-01E1	KPA-01E1
Pannello; Larghezza / Altezza / Profondità	mm	950 / 950 / 53	950 / 950 / 53
Pannello; Peso netto	kg	5,6	5,6
Modello del derivatore		KCMI-02D	KCMI-02D
<b>&gt; Unità esterna</b>			
		<b>KUE 200 DN11</b>	<b>KUE 280 DN11</b>
Tipo di compressore		Inverter DC rotativo	Inverter DC rotativo
Alimentazione	V/f/Hz	380-415/3/50	380-415/3/50
Larghezza / Altezza / Profondità	mm	1120 / 1558 / 528	1120 / 1558 / 528
Peso netto	kg	143	144
Protocollo di comunicazione		56	56
Portata aria	m <sup>3</sup> /h	9000	11000
Pressione statica	Pa	-	-
Livello sonoro	dB(A)	58	60
Livello di potenza sonora	dB(A)	78	78
<b>&gt; Refrigerante</b>			
Tipo refrigerante		R-410A	R-410A
CWP		2088	2088
Carica refrigerante	kg	6,5	6,5
t CO <sub>2</sub> e	tCO <sub>2</sub>	13.57	13.57
Refrigerante; Diam. tubazione liquido / gas	pollici	1/2" / 3/4"	1/2" / 7/8"
Lunghezza max. tubazione	m	70	70
Lunghezza max. tubazione verticale	m	30	30
<b>&gt; Intervallo funzionamento</b>			
T <sup>°</sup> esterna per riscaldamento min. / max.	°C	-20 / 27	-20 / 27
T <sup>°</sup> esterna per raffreddamento min. / max.	°C	-5 / 55	-5 / 55

**Condizioni di capacità frigorifera:** Temperatura interna 27°C DB / 19°C WB; Temperatura esterna 35°C DB; Lunghezza equivalente delle tubazioni 7,5 m senza dislivello; Dati calcolati con unità interna tipo canalizzata; Simultaneità 100%. **Condizioni di capacità di riscaldamento:** Temperatura interna 20°C DB; Temperatura esterna 7°C DB / 6°C WB; Lunghezza equivalente delle tubazioni 7,5 m senza dislivello; Dati calcolati con unità interna tipo canalizzata; Simultaneità 100%. **Efficienza energetica:** Consultare le condizioni riportate nel certificato "Product Performance Rating" pubblicato su Eurovent relativo al modello desiderato.

\*. In conformità con la norma EN 14511:2022.

\*\* In conformità con la norma EN 14825:2022, Average climate. **Livello sonoro:** La misurazione è effettuata a 1 m davanti all'unità e a 1 m dal pavimento in una camera semi-anechoica. **Il dimensionamento frigorifero** e la carica aggiuntiva di refrigerante del sistema selezionato devono essere verificati tramite Selecta Online HVACSSP. **NOTA:** Prima di installare questi dispositivi, è necessario consultare la normativa vigente in materia di gas refrigeranti.

# Magnus Multi Cassettes

Modello impianto		KCIM3-280F DN11	KCIM3-400F DN11
<b>&gt; Set</b>			
Capacità frigorifera nominale	kW	28	40
Capacità termica nominale	kW	28	40
Capacità termica max.	kW	31,5	45
Potenza assorbita freddo nominale	W	12020	15700
Potenza assorbita caldo nominale	W	7550	11700
Potenza assorbita caldo max.	W	8730.0	14600.0
EER		2.15 -	2.54 -
COP		3.68 -	3.42 -
SEER		5.94 -	6.65 -
$\eta_{s,c}$	%	234.6	263.0
SCOP		4.50 -	4.15 -
$\eta_{s,h}$	%	177.0	163.0
<b>&gt; Unità interna</b>		<b>3 x KCIM-100 DN11</b>	<b>3 x KCIM-140 DN11</b>
Alimentazione	V/f/Hz	220-240/1/50	220-240/1/50
Larghezza / Altezza / Profondità	mm	840 / 288 / 840	840 / 288 / 840
Peso netto	kg	26,5	26,5
Portata aria basso / medio / alto	m <sup>3</sup> /h	1306 / 1412 / 1730	1306 / 1412 / 1730
Livello sonoro	dB(A)	33 / 36 / 39	34 / 39 / 43
Livello di potenza sonora	dB(A)	49/51/54	52/55/58
Pressione statica max. disponibile	Pa	0-50	0-50
Pannello; Modello		KPA-01E1	KPA-01E1
Pannello; Larghezza / Altezza / Profondità	mm	950 / 950 / 53	950 / 950 / 53
Pannello; Peso netto	kg	5,6	5,6
Modello del derivatore		2xKCM1-02D	2xKCM1-02D
<b>&gt; Unità esterna</b>		<b>KUE 280 DN11</b>	<b>KUE 400 DN11</b>
Tipo di compressore		Inverter DC rotativo	DC Inverter
Alimentazione	V/f/Hz	380-415/3/50	380-415/3/50
Larghezza / Altezza / Profondità	mm	1120 / 1558 / 528	1130 / 1760 / 580
Peso netto	kg	144	187
Protocollo di comunicazione		S6	S6/S8
Portata aria	m <sup>3</sup> /h	11000	12500
Pressione statica	Pa	-	0-35
Livello sonoro	dB(A)	60	59
Livello di potenza sonora	dB(A)	78	82
<b>&gt; Refrigerante</b>			
Tipo refrigerante		R-410A	R-410A
GWP		2088	2088
Carica refrigerante	kg	6,5	7,4
t CO <sub>2</sub> e	tCO <sub>2</sub>	13.57	15.45
Refrigerante; Diam. tubazione liquido / gas	pollici	1/2" / 7/8"	1/2" / 1"
Lunghezza max. tubazione	m	70	70
Lunghezza max. tubazione verticale	m	30	30
<b>&gt; Intervallo funzionamento</b>			
T <sup>a</sup> esterna per riscaldamento min. / max.	°C	-20 / 27	-30 / 30
T <sup>a</sup> esterna per raffreddamento min. / max.	°C	-5 / 55	-15 / 55

**Condizioni di capacità frigorifera:** Temperatura interna 27°C DB / 19°C WB; Temperatura esterna 35°C DB; Lunghezza equivalente delle tubazioni 7,5 m senza dislivello; Dati calcolati con unità interna tipo canalizzata; Simultaneità 100%. **Condizioni di capacità di riscaldamento:** Temperatura interna 20°C DB; Temperatura esterna 7°C DB / 6°C WB; Lunghezza equivalente delle tubazioni 7,5 m senza dislivello; Dati calcolati con unità interna tipo canalizzata; Simultaneità 100%. **Efficienza energetica:** Consultare le condizioni riportate nel certificato "Product Performance Rating" pubblicato su Eurovent relativo al modello desiderato.

\*. In conformità con la norma EN 14511:2022.

\*\* In conformità con la norma EN 14825:2022, Average climate. **Livello sonoro:** La misurazione è effettuata a 1 m davanti all'unità e a 1 m dal pavimento in una camera semi-anechoica. **Il dimensionamento frigorifero** e la carica aggiuntiva di refrigerante del sistema selezionato devono essere verificati tramite Selecta Online HVACSSP. **NOTA:** Prima di installare questi dispositivi, è necessario consultare la normativa vigente in materia di gas refrigeranti.



Modello impianto		KCIM4-400F DN11	KCIM4-560F DN11
<b>&gt; Set</b>			
Capacità frigorifera nominale	kW	40	56
Capacità termica nominale	kW	40	56
Capacità termica max.	kW	45	63
Potenza assorbita freddo nominale	W	15700	22900
Potenza assorbita caldo nominale	W	11700	15500
Potenza assorbita caldo max.	W	14600.0	20300.0
EER		2.54 -	2.45 -
COP		3.42 -	3.62 -
SEER		6.65 -	6.30 -
$\eta_{s,c}$	%	263.0	249.0
SCOP		4.15 -	4.07 -
$\eta_{s,h}$	%	163.0	159.8
<b>&gt; Unità interna</b>		<b>4 x KCIM-100 DN11</b>	<b>4 x KCIM-140 DN11</b>
Alimentazione	V/f/Hz	220-240/1/50	220-240/1/50
Larghezza / Altezza / Profondità	mm	840 / 288 / 840	840 / 288 / 840
Peso netto	kg	26,5	26,5
Portata aria basso / medio / alto	m <sup>3</sup> /h	1306 / 1412 / 1730	1306 / 1412 / 1730
Livello sonoro	dB(A)	33 / 36/ 39	34 / 39/ 43
Livello di potenza sonora	dB(A)	49/51/54	52/55/58
Pressione statica max. disponibile	Pa	0-50	0-50
Pannello; Modello		KPA-01E1	KPA-01E1
Pannello; Larghezza / Altezza / Profondità	mm	950 / 950 / 53	950 / 950 / 53
Pannello; Peso netto	kg	5,6	5,6
Modello del derivatore		1xKCMI-02D + 2xKCMI-03D	1xKCMI-02D + 2xKCMI-03D
<b>&gt; Unità esterna</b>		<b>KUE 400 DN11</b>	<b>KUE 560 DN11</b>
Tipo di compressore		DC Inverter	DC Inverter
Alimentazione	V/f/Hz	380-415/3/50	380-415/3/50
Larghezza / Altezza / Profondità	mm	1130 / 1760 / 580	1250 / 1760 / 580
Peso netto	kg	187	234
Protocollo di comunicazione		56/58	56/58
Portata aria	m <sup>3</sup> /h	12500	18500
Pressione statica	Pa	0-35	0-35
Livello sonoro	dB(A)	59	61
Livello di potenza sonora	dB(A)	82	89
<b>&gt; Refrigerante</b>			
Tipo refrigerante		R-410A	R-410A
CWP		2088	2088
Carica refrigerante	kg	7,4	8,5
t CO <sub>2</sub> e	tCO <sub>2</sub>	15,45	17,75
Refrigerante; Diam. tubazione liquido / gas	pollici	1/2" / 1"	5/8" / 1-1/8"
Lunghezza max. tubazione	m	70	70
Lunghezza max. tubazione verticale	m	30	30
<b>&gt; Intervallo funzionamento</b>			
T <sup>°</sup> esterna per riscaldamento min. / max.	°C	-30 / 30	-30 / 30
T <sup>°</sup> esterna per raffreddamento min. / max.	°C	-15 / 55	-15 / 55

**Condizioni di capacità frigorifera:** Temperatura interna 27°C DB / 19°C WB; Temperatura esterna 35°C DB; Lunghezza equivalente delle tubazioni 7,5 m senza dislivello; Dati calcolati con unità interna tipo canalizzata; Simultaneità 100%. **Condizioni di capacità di riscaldamento:** Temperatura interna 20°C DB; Temperatura esterna 7°C DB / 6°C WB; Lunghezza equivalente delle tubazioni 7,5 m senza dislivello; Dati calcolati con unità interna tipo canalizzata; Simultaneità 100%. **Efficienza energetica:** Consultare le condizioni riportate nel certificato "Product Performance Rating" pubblicato su Eurovent relativo al modello desiderato.

\*. In conformità con la norma EN 14511:2022.

\*\* In conformità con la norma EN 14825:2022, Average climate. **Livello sonoro:** La misurazione è effettuata a 1 m davanti all'unità e a 1 m dal pavimento in una camera semi-anechoica. **Il dimensionamento frigorifero** e la carica aggiuntiva di refrigerante del sistema selezionato devono essere verificati tramite Selecta Online HVACSSP. **NOTA:** Prima di installare questi dispositivi, è necessario consultare la normativa vigente in materia di gas refrigeranti.

# Magnus Vertical GC



La nuova gamma MAGNUS Vertical Large Capacity è stata progettata per adattarsi alle esigenze dei grandi spazi aperti, garantendo una corretta climatizzazione attraverso lo scarico libero o su qualsiasi installazione di canalizzazioni nuove o esistenti. Grazie al grado di protezione IPX4, questa unità interna può essere installata sia all'interno che all'esterno.

## Caratteristiche

- Tecnologia 100% Inverter.
- Unità esterna compatta, progettata per facilitare il trasporto e l'installazione.
- Unità interna con pressione disponibile fino a 400 Pa.
- Portata d'aria costante.
- Controllo integrato di serie.



KCT-04 SR  
Controllo incluso

 PER I "COMANDI E GLI ACCESSORI COMPATIBILI", VEDERE PAGINA 158



Modello impianto		KVHM-224 DN11	KVHM-280 DN11	KVHM-335 DN11	KVHM-450 DN11	KVHM-560 DN11
<b>&gt; Set</b>						
Capacità frigorifera nominale	kW	25,2	28	33,5	45	56
Capacità termica nominale	kW	26	31,5	38	56	63
Capacità termica max.	kW	26	31,5	38	56	63
Potenza assorbita freddo nominale	W	6770	12020	15300	16000	22900
Potenza assorbita caldo nominale	W	5420	7550	10150	12200	15500
Potenza assorbita caldo max.	W	6670.0	8730.0	11720.0	15700.0	20300.0
EER		3.30 -	2.15 -	2.23 -	2.82 -	2.45 -
COP		4.21 -	3.68 -	3.63 -	3.68 -	3.62 -
SEER		6.85 -	5.94 -	6.35 -	6.77 -	6.30 -
η <sub>s,c</sub>	%	271.0	234.6	251.0	267.8	249.0
SCOP		4.34 -	4.50 -	4.06 -	4.23 -	4.07 -
η <sub>s,h</sub>	%	170.6	177.0	159.4	166.2	159.8
<b>&gt; Unità interna</b>						
		<b>KPVH-224 DN11</b>	<b>KPVH-280 DN11</b>	<b>KPVH-335 DN11</b>	<b>KPVH-450 DN11</b>	<b>KPVH-560 DN11</b>
Alimentazione	V/f/Hz	220-240/1/50	220-240/1/50	220-240/1/50	220-240/1/50	220-240/1/50
Larghezza / Altezza / Profondità	mm	1150 / 1810 / 615	1150 / 1810 / 615	1150 / 1810 / 615	1600 / 1810 / 615	1600 / 1810 / 615
Peso netto	kg	155	155	160	204	211
Portata aria basso / medio / alto	m <sup>3</sup> /h	3716 / 3976 / 4496	3716 / 3976 / 4496	3724 / 3963 / 4501	6608 / 7056 / 7952	6844 / 7308 / 8236
Uscita aria ampiezza/altezza	mm	2x(299/255)	2x(299/255)	2x(299/255)	3x(293/255)	3x(293/255)
Livello sonoro	dB(A)	50.6 / 54.9/ 59	50.6 / 54.9/ 59	48.2 / 51.8/ 55.7	51 / 55.6/ 59.5	52.1 / 57.1/ 61
Livello di potenza sonora	dB(A)	66.5/71.6/76.0	66.5/71.6/76.0	67.9/72.3/75.9	71.1/75.6/79.9	71.8/76.9/80.8
Pressione statica max. disponibile	Pa	0-400	0-400	0-400	0-400	0-400
<b>&gt; Unità esterna</b>						
		<b>KUE 224 DN11</b>	<b>KUE 280 DN11</b>	<b>KUE 335 DN11</b>	<b>KUE 450 DN11</b>	<b>KUE 560 DN11</b>
Tipo di compressore		Inverter DC rotativo	Inverter DC rotativo	Inverter DC rotativo	DC Inverter	DC Inverter
Alimentazione	V/f/Hz	380-415/3/50	380-415/3/50	380-415/3/50	380-415/3/50	380-415/3/50
Larghezza / Altezza / Profondità	mm	1120 / 1558 / 528	1120 / 1558 / 528	1120 / 1558 / 528	1250 / 1760 / 580	1250 / 1760 / 580
Peso netto	kg	143	144	157	214	234
Protocollo di comunicazione		S6	S6	S6	S6/S8	S6/S8
Portata aria	m <sup>3</sup> /h	9000	11000	11300	18500	18500
Pressione statica	Pa	-	-	-	0-35	0-35
Livello sonoro	dB(A)	58	60	61	60	61
Livello di potenza sonora	dB(A)	78	78	81	86	89
<b>&gt; Refrigerante</b>						
Tipo refrigerante		R-410A	R-410A	R-410A	R-410A	R-410A
CWEP		2088	2088	2088	2088	2088
Carica refrigerante	kg	6,5	6,5	8	8	8,5
t CO <sub>2,e</sub>	tCO <sub>2</sub>	13.57	13.57	16.70	16.70	17.75
Refrigerante; Diam. tubazione liquido / gas	pollici	1/2" / 3/4"	1/2" / 7/8"	1/2" / 7/8"	5/8" / 1-1/8"	5/8" / 1-1/8"
Lunghezza max. tubazione	m	50	50	50	60	60
Lunghezza max. tubazione verticale	m	25	25	25	30	30
<b>&gt; Intervallo funzionamento</b>						
T <sup>°</sup> esterna per riscaldamento min. / max.	°C	-20 / 27	-20 / 27	-20 / 27	-30 / 30	-30 / 30
T <sup>°</sup> esterna per raffreddamento min. / max.	°C	-5 / 55	-5 / 55	-5 / 55	-15 / 55	-15 / 55

**Condizioni di capacità frigorifera:** Temperatura interna 27°C DB / 19°C WB; Temperatura esterna 35°C DB; Lunghezza equivalente delle tubazioni 7,5 m senza dislivello; Dati calcolati con unità interna tipo canalizzata; Simultaneità 100%. **Condizioni di capacità di riscaldamento:** Temperatura interna 20°C DB; Temperatura esterna 7°C DB / 6°C WB; Lunghezza equivalente delle tubazioni 7,5 m senza dislivello; Dati calcolati con unità interna tipo canalizzata; Simultaneità 100%. **Efficienza energetica:** Consultare le condizioni riportate nel certificato "Product Performance Rating" pubblicato su Eurovent relativo al modello desiderato.

\*. In conformità con la norma EN 14511:2022.

\*\*. In conformità con la norma EN 14825:2022, Average climate. **Livello sonoro:** La misurazione è effettuata a 1 m davanti all'unità e a 1 m dal pavimento in una camera semi-anechoica. **Il dimensionamento frigorifero** e la carica aggiuntiva di refrigerante del sistema selezionato devono essere verificati tramite Selecta Online HVACSSP. **NOTA:** Prima di installare questi dispositivi, è necessario consultare la normativa vigente in materia di gas refrigeranti.

# Magnus Multi Vertical GC

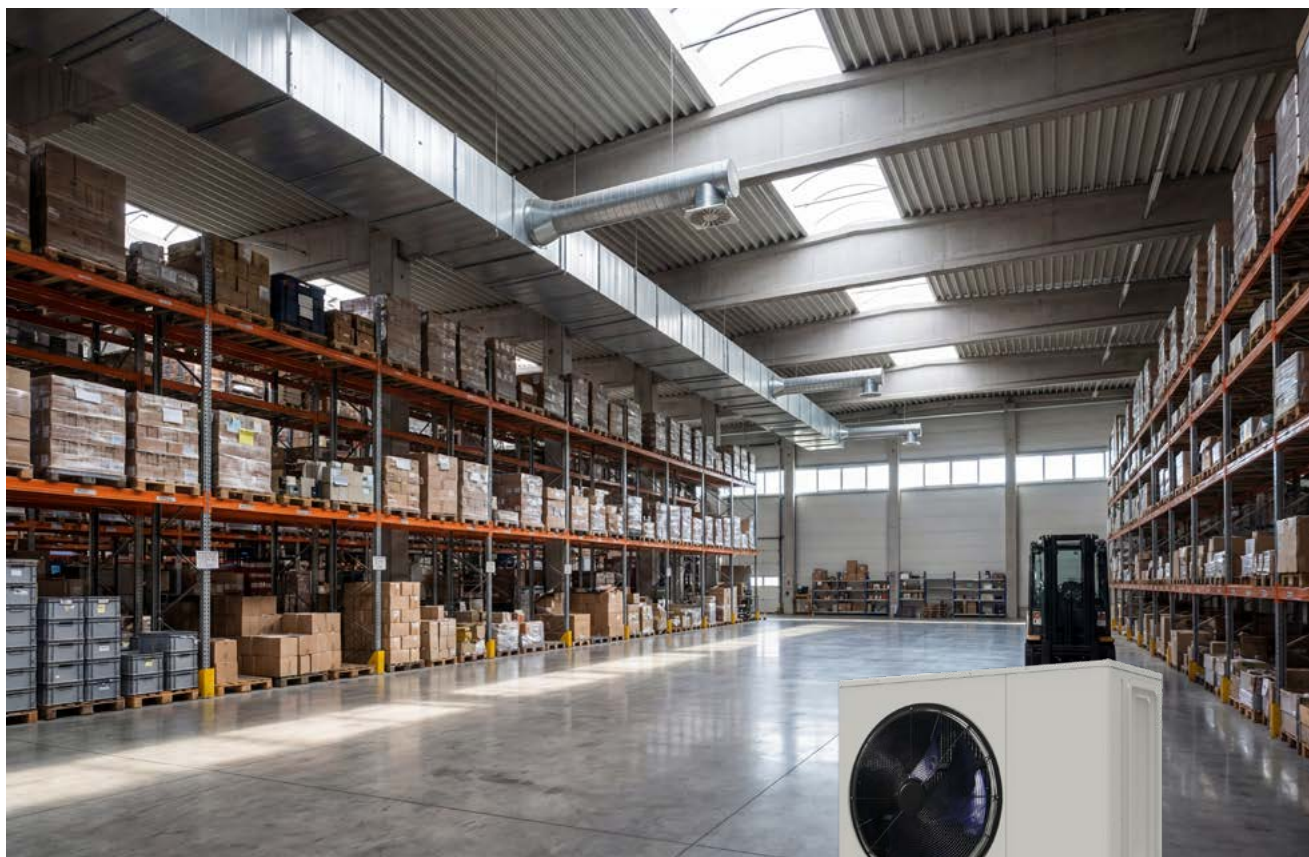

La gamma MAGNUS Multi Vertical GC può essere adattata alle esigenze di grandi spazi che richiedono una climatizzazione distribuita.

## Caratteristiche

- È possibile collegare fino a 2 unità interne dello stesso modello.
- Tecnologia 100% Inverter.
- Unità esterna compatta, progettata per facilitare il trasporto e l'installazione.
- Unità interna con pressione disponibile fino a 400 Pa.
- Portata d'aria costante.
- Il telecomando è incluso.



KCT-04 SR  
Controllo incluso

 PER I "COMANDI E GLI ACCESSORI COMPATIBILI", VEDERE PAGINA 158



Modello impianto		KVHM2-450 DN11	KVHM2-560 DN11
<b>&gt; Set</b>			
Capacità frigorifera nominale	kW	45	56
Capacità termica nominale	kW	56	63
Capacità termica max.	kW	56	63
Potenza assorbita freddo nominale	W	16000	22900
Potenza assorbita caldo nominale	W	12200	15500
Potenza assorbita caldo max.	W	15700.0	20300.0
EER		2.82 -	2.45 -
COP		3.68 -	3.62 -
SEER		6.77 -	6.30 -
$\eta_{s,c}$	%	267.8	249.0
SCOP		4.23 -	4.07 -
$\eta_{s,h}$	%	166.2	159.8
<b>&gt; Unità interna</b>			
		<b>2 x KPVH-224 DN11</b>	<b>2 x KPVH-280 DN11</b>
Alimentazione	V/f/Hz	220-240/1/50	220-240/1/50
Larghezza / Altezza / Profondità	mm	1150 / 1810 / 615	1150 / 1810 / 615
Peso netto	kg	155	155
Portata aria basso / medio / alto	m <sup>3</sup> /h	3716 / 3976 / 4496	3716 / 3976 / 4496
Uscita aria ampiezza/altezza	mm	2x(299/255)	2x(299/255)
Livello sonoro	dB(A)	50.6 / 54.9/ 59	50.6 / 54.9/ 59
Livello di potenza sonora	dB(A)	66.5/71.6/76.0	66.5/71.6/76.0
Pressione statica max. disponibile	Pa	0-400	0-400
Modello del derivatore		KCMI-03D	KCMI-03D
<b>&gt; Unità esterna</b>			
		<b>KUE 450 DN11</b>	<b>KUE 560 DN11</b>
Tipo di compressore		DC Inverter	DC Inverter
Alimentazione	V/f/Hz	380-415/3/50	380-415/3/50
Larghezza / Altezza / Profondità	mm	1250 / 1760 / 580	1250 / 1760 / 580
Peso netto	kg	214	234
Protocollo di comunicazione		56/58	56/58
Portata aria	m <sup>3</sup> /h	18500	18500
Pressione statica	Pa	0-35	0-35
Livello sonoro	dB(A)	60	61
Livello di potenza sonora	dB(A)	86	89
<b>&gt; Refrigerante</b>			
Tipo refrigerante		R-410A	R-410A
GWP		2088	2088
Carica refrigerante	kg	8	8,5
t CO <sub>2</sub> e	tCO <sub>2</sub>	16.70	17.75
Refrigerante; Diam. tubazione liquido / gas	pollici	5/8" / 1-1/8"	5/8" / 1-1/8"
Lunghezza max. tubazione	m	70	70
Lunghezza max. tubazione verticale	m	30	30
<b>&gt; Intervallo funzionamento</b>			
T <sup>a</sup> esterna per riscaldamento min. / max.	°C	-30 / 30	-30 / 30
T <sup>a</sup> esterna per raffreddamento min. / max.	°C	-15 / 55	-15 / 55

**Condizioni di capacità frigorifera:** Temperatura interna 27°C DB / 19°C WB; Temperatura esterna 35°C DB; Lunghezza equivalente delle tubazioni 7,5 m senza dislivello; Dati calcolati con unità interna tipo canalizzata; Simultaneità 100%. **Condizioni di capacità di riscaldamento:** Temperatura interna 20°C DB; Temperatura esterna 7°C DB / 6°C WB; Lunghezza equivalente delle tubazioni 7,5 m senza dislivello; Dati calcolati con unità interna tipo canalizzata; Simultaneità 100%. **Efficienza energetica:** Consultare le condizioni riportate nel certificato "Product Performance Rating" pubblicato su Eurovent relativo al modello desiderato.

\*. In conformità con la norma EN 14511:2022.

\*\* In conformità con la norma EN 14825:2022, Average climate. **Livello sonoro:** La misurazione è effettuata a 1 m davanti all'unità e a 1 m dal pavimento in una camera semi-anecoica. **Il dimensionamento frigorifero** e la carica aggiuntiva di refrigerante del sistema selezionato devono essere verificati tramite Selecta Online HVACSSP. **NOTA:** Prima di installare questi dispositivi, è necessario consultare la normativa vigente in materia di gas refrigeranti.

# Magnus KAHU



La nuova gamma MAGNUS KAHU è progettata specificamente per il controllo e la regolazione delle unità di trattamento dell'aria dalla batteria a espansione diretta da 20 kW a 56 kW.

## Caratteristiche

- Tecnologia S8.
- Tecnologia 100% Inverter.
- Supporta Modbus RTU.
- Controllo opzionale da parte di terzi.



KCT-04 SR  
**Controllo incluso**

 PER I "COMANDI E GLI ACCESSORI COMPATIBILI", VEDERE PAGINA 158



Modello impianto		KAHUM-200 DN11	KAHUM-224 DN11	KAHUM-280 DN11
<b>&gt; Set</b>				
Capacità frigorifera nominale	kW	20	22,4	28
Capacità termica nominale	kW	20	22,4	28
Capacità termica max.	kW	22,5	25	31,5
Potenza assorbita freddo nominale	W	5280	6770	12020
Potenza assorbita caldo nominale	W	4430	5420	7550
Potenza assorbita caldo max.	W	5950.0	6670.0	8730.0
EER		3.88 -	3.30 -	2.15 -
COP		4.51 -	4.21 -	3.68 -
SEER		7.16 -	6.85 -	5.94 -
ηs,c	%	283.4	271.0	234.6
SCOP		4.04 -	4.34 -	4.50 -
ηs,h	%	158.6	170.6	177.0
<b>&gt; Unità interna</b>				
		<b>KAHU 200.5</b>	<b>KAHU 360.5</b>	<b>KAHU 360.5</b>
Alimentazione	V/f/Hz	220-240/1/50	220-240/1/50	220-240/1/50
Larghezza / Altezza / Profondità	mm	479 / 384 / 134	479 / 384 / 134	479 / 384 / 134
Peso netto	kg	6,2	6,2	6,2
<b>&gt; Unità esterna</b>				
		<b>KUE 200 DN11</b>	<b>KUE 224 DN11</b>	<b>KUE 280 DN11</b>
Tipo di compressore		Inverter DC rotativo	Inverter DC rotativo	Inverter DC rotativo
Alimentazione	V/f/Hz	380-415/3/50	380-415/3/50	380-415/3/50
Larghezza / Altezza / Profondità	mm	1120 / 1558 / 528	1120 / 1558 / 528	1120 / 1558 / 528
Peso netto	kg	143	143	144
Protocollo di comunicazione		56	56	56
Portata aria	m <sup>3</sup> /h	9000	9000	11000
Pressione statica	Pa	-	-	-
Livello sonoro	dB(A)	58	58	60
Livello di potenza sonora	dB(A)	78	78	78
<b>&gt; Refrigerante</b>				
Tipo refrigerante		R-410A	R-410A	R-410A
GWP		2088	2088	2088
Carica refrigerante	kg	6,5	6,5	6,5
t CO <sub>2</sub> e	tCO <sub>2</sub>	13.57	13.57	13.57
Refrigerante; Diam. tubazione liquido / gas	pollici	1/2" / 3/4"	1/2" / 3/4"	1/2" / 7/8"
Lunghezza max. tubazione	m	50	50	50
Lunghezza max. tubazione verticale	m	25	25	25
<b>&gt; Intervallo funzionamento</b>				
T <sup>a</sup> esterna per riscaldamento min. / max.	°C	-20 / 27	-20 / 27	-20 / 27
T <sup>a</sup> esterna per raffreddamento min. / max.	°C	-5 / 55	-5 / 55	-5 / 55

**Condizioni di capacità frigorifera:** Temperatura interna 27°C DB / 19°C WB; Temperatura esterna 35°C DB; Lunghezza equivalente delle tubazioni 7,5 m senza dislivello; Dati calcolati con unità interna tipo canalizzata; Simultaneità 100%. **Condizioni di capacità di riscaldamento:** Temperatura interna 20°C DB; Temperatura esterna 7°C DB / 6°C WB; Lunghezza equivalente delle tubazioni 7,5 m senza dislivello; Dati calcolati con unità interna tipo canalizzata; Simultaneità 100%. **Efficienza energetica:** Consultare le condizioni riportate nel certificato "Product Performance Rating" pubblicato su Eurovent relativo al modello desiderato.

\*. In conformità con la norma EN 14511:2022.

\*\* In conformità con la norma EN 14825:2022, Average climate. **Livello sonoro:** La misurazione è effettuata a 1 m davanti all'unità e a 1 m dal pavimento in una camera semi-anechoica. **Il dimensionamento frigorifero** e la carica aggiuntiva di refrigerante del sistema selezionato devono essere verificati tramite Selecta Online HVACSSP. **NOTA:** Prima di installare questi dispositivi, è necessario consultare la normativa vigente in materia di gas refrigeranti.

# Magnus KAHU

Modello impianto		KAHUM-335 DN11	KAHUM-400 DN11
<b>&gt; Set</b>			
Capacità frigorifera nominale	kW	33,5	40
Capacità termica nominale	kW	33,5	40
Capacità termica max.	kW	37,5	45
Potenza assorbita freddo nominale	W	15300	15700
Potenza assorbita caldo nominale	W	10150	11700
Potenza assorbita caldo max.	W	11720.0	14600.0
EER		2.23 -	2.54 -
COP		3.63 -	3.42 -
SEER		6.35 -	6.65 -
$\eta_{s,c}$	%	251.0	263.0
SCOP		4.06 -	4.15 -
$\eta_{s,h}$	%	159.4	163.0
<b>&gt; Unità interna</b>			
		<b>KAHU 360.5</b>	<b>KAHU 560.5</b>
Alimentazione	V/f/Hz	220-240/1/50	220-240/1/50
Larghezza / Altezza / Profondità	mm	479 / 384 / 134	479 / 384 / 134
Peso netto	kg	6,2	6,4
<b>&gt; Unità esterna</b>			
		<b>KUE 335 DN11</b>	<b>KUE 400 DN11</b>
Tipo di compressore		Inverter DC rotativo	DC Inverter
Alimentazione	V/f/Hz	380-415/3/50	380-415/3/50
Larghezza / Altezza / Profondità	mm	1120 / 1558 / 528	1130 / 1760 / 580
Peso netto	kg	157	187
Protocollo di comunicazione		S6	S6/S8
Portata aria	m <sup>3</sup> /h	11300	12500
Pressione statica	Pa	-	0-35
Livello sonoro	dB(A)	61	59
Livello di potenza sonora	dB(A)	81	82
<b>&gt; Refrigerante</b>			
Tipo refrigerante		R-410A	R-410A
GWP		2088	2088
Carica refrigerante	kg	8	7,4
t CO <sub>2</sub> e	tCO <sub>2</sub>	16.70	15.45
Refrigerante; Diam. tubazione liquido / gas	pollici	1/2" / 7/8"	1/2" / 1"
Lunghezza max. tubazione	m	50	60
Lunghezza max. tubazione verticale	m	25	30
<b>&gt; Intervallo funzionamento</b>			
T <sup>a</sup> esterna per riscaldamento min. / max.	°C	-20 / 27	-30 / 30
T <sup>a</sup> esterna per raffreddamento min. / max.	°C	-5 / 55	-15 / 55

**Condizioni di capacità frigorifera:** Temperatura interna 27°C DB / 19°C WB; Temperatura esterna 35°C DB; Lunghezza equivalente delle tubazioni 7,5 m senza dislivello; Dati calcolati con unità interna tipo canalizzata; Simultaneità 100%. **Condizioni di capacità di riscaldamento:** Temperatura interna 20°C DB; Temperatura esterna 7°C DB / 6°C WB; Lunghezza equivalente delle tubazioni 7,5 m senza dislivello; Dati calcolati con unità interna tipo canalizzata; Simultaneità 100%. **Efficienza energetica:** Consultare le condizioni riportate nel certificato "Product Performance Rating" pubblicato su Eurovent relativo al modello desiderato.

\*. In conformità con la norma EN 14511:2022.

\*\* In conformità con la norma EN 14825:2022, Average climate. **Livello sonoro:** La misurazione è effettuata a 1 m davanti all'unità e a 1 m dal pavimento in una camera semi-anechoica. **Il dimensionamento frigorifero** e la carica aggiuntiva di refrigerante del sistema selezionato devono essere verificati tramite Selecta Online HVACSSP. **NOTA:** Prima di installare questi dispositivi, è necessario consultare la normativa vigente in materia di gas refrigeranti.



Modello impianto		KAHUM-450 DN11	KAHUM-560 DN11
<b>&gt; Set</b>			
Capacità frigorifera nominale	kW	45	56
Capacità termica nominale	kW	45	56
Capacità termica max.	kW	50	63
Potenza assorbita freddo nominale	W	16000	22900
Potenza assorbita caldo nominale	W	12200	15500
Potenza assorbita caldo max.	W	15700.0	20300.0
EER		2.82 -	2.45 -
COP		3.68 -	3.62 -
SEER		6.77 -	6.30 -
$\eta_{s,c}$	%	267.8	249.0
SCOP		4.23 -	4.07 -
$\eta_{s,h}$	%	166.2	159.8
<b>&gt; Unità interna</b>		<b>KAHU 560.5</b>	<b>KAHU 560.5</b>
Alimentazione	V/f/Hz	220-240/1/50	220-240/1/50
Larghezza / Altezza / Profondità	mm	479 / 384 / 134	479 / 384 / 134
Peso netto	kg	6.4	6.4
<b>&gt; Unità esterna</b>		<b>KUE 450 DN11</b>	<b>KUE 560 DN11</b>
Tipo di compressore		DC Inverter	DC Inverter
Alimentazione	V/f/Hz	380-415/3/50	380-415/3/50
Larghezza / Altezza / Profondità	mm	1250 / 1760 / 580	1250 / 1760 / 580
Peso netto	kg	214	234
Protocollo di comunicazione		S6/S8	S6/S8
Portata aria	m <sup>3</sup> /h	18500	18500
Pressione statica	Pa	0-35	0-35
Livello sonoro	dB(A)	60	61
Livello di potenza sonora	dB(A)	86	89
<b>&gt; Refrigerante</b>			
Tipo refrigerante		R-410A	R-410A
GWP		2088	2088
Carica refrigerante	kg	8	8,5
t CO <sub>2</sub> e	tCO <sub>2</sub>	16.70	17.75
Refrigerante; Diam. tubazione liquido / gas	pollici	5/8" / 1-1/8"	5/8" / 1-1/8"
Lunghezza max. tubazione	m	60	60
Lunghezza max. tubazione verticale	m	30	30
<b>&gt; Intervallo funzionamento</b>			
T <sup>a</sup> esterna per riscaldamento min. / max.	°C	-30 / 30	-30 / 30
T <sup>a</sup> esterna per raffreddamento min. / max.	°C	-15 / 55	-15 / 55

**Condizioni di capacità frigorifera:** Temperatura interna 27°C DB / 19°C WB; Temperatura esterna 35°C DB; Lunghezza equivalente delle tubazioni 7,5 m senza dislivello; Dati calcolati con unità interna tipo canalizzata; Simultaneità 100%. **Condizioni di capacità di riscaldamento:** Temperatura interna 20°C DB; Temperatura esterna 7°C DB / 6°C WB; Lunghezza equivalente delle tubazioni 7,5 m senza dislivello; Dati calcolati con unità interna tipo canalizzata; Simultaneità 100%. **Efficienza energetica:** Consultare le condizioni riportate nel certificato "Product Performance Rating" pubblicato su Eurovent relativo al modello desiderato.

\*. In conformità con la norma EN 14511:2022.

\*\* In conformità con la norma EN 14825:2022, Average climate. **Livello sonoro:** La misurazione è effettuata a 1 m davanti all'unità e a 1 m dal pavimento in una camera semi-anechoica. **Il dimensionamento frigorifero** e la carica aggiuntiva di refrigerante del sistema selezionato devono essere verificati tramite Selecta Online HVACSSP. **NOTA:** Prima di installare questi dispositivi, è necessario consultare la normativa vigente in materia di gas refrigeranti.

# Comandi e gli accessori compatibili

- Incluso come standard
- Consigliato
- Opzionale
- Non supportato

Per ulteriori informazioni, consultare il capitolo Controlli.



	Serie Magnus	Magnus Vertical GC	Magnus KAHU
<b>Comandi senza filo</b>	<input type="checkbox"/> KI-07*	<input type="checkbox"/> KI-07*	<input checked="" type="checkbox"/>
<b>Comandi con filo</b>	Senza Wi-Fi <input type="checkbox"/> KCT-04 SR	<input checked="" type="checkbox"/> KCT-04 SR	<input type="checkbox"/> KCT-04 SR
	Con Wi-Fi <input type="checkbox"/> KCT-05 SRPSWF <input type="checkbox"/> KCT-06 SRPSWF	<input type="checkbox"/> KCT-05 SRPSWF <input type="checkbox"/> KCT-06 SRPSWF	<input type="checkbox"/> KCT-05 SRPSWF <input type="checkbox"/> KCT-06 SRPSWF
<b>BMS</b>	Modbus 1 IDU <input type="checkbox"/> K01-MODBUS 1	<input type="checkbox"/> K01-MODBUS 1	<input checked="" type="checkbox"/>
	4, 16 o 64 IDU <input type="checkbox"/> FRI-BMS	<input type="checkbox"/> FRI-BMS	<input type="checkbox"/> FRI-BMS
	Bacnet 1 IDU <input type="checkbox"/> K05 BACNET 1	<input type="checkbox"/> K05 BACNET 1	<input type="checkbox"/> K05 BACNET 1
	4, 16 o 64 IDU <input type="checkbox"/> FRI-BMS	<input type="checkbox"/> FRI-BMS	<input type="checkbox"/> FRI-BMS
<b>Centralizzati comandi</b>	KNX 1 IDU <input type="checkbox"/> K01-KNX 1	<input type="checkbox"/> K01-KNX 1	<input type="checkbox"/> K01-KNX 1
	4, 16 o 64 IDU <input type="checkbox"/> FRI-BMS	<input type="checkbox"/> FRI-BMS	<input type="checkbox"/> FRI-BMS
<b>Touchscreen</b>	<input type="checkbox"/> KCCT-128C IPS	<input type="checkbox"/> KCCT-128C IPS	<input type="checkbox"/> KCCT-128C IPS
	<input type="checkbox"/> KCCT-384C-M IPS	<input type="checkbox"/> KCCT-384C-M IPS	<input type="checkbox"/> KCCT-384C-M IPS
<b>Web</b>	<input type="checkbox"/> KCC-64 CLOUD	<input type="checkbox"/> KCC-64 CLOUD	<input type="checkbox"/> KCC-64 CLOUD
	<input type="checkbox"/> KCC-64 WEB	<input type="checkbox"/> KCC-64 WEB	<input type="checkbox"/> KCC-64 WEB

\*È necessario un controller cablato



Magnus Multi Ducts



Magnus Multi Cassettes



Magnus Multi Vertical GC

<input type="radio"/> KI-07*	<input type="radio"/> KI-07	<input type="radio"/> KI-07*
<input type="radio"/> KCT-04 SR	<input type="radio"/> KCT-04 SR	<input checked="" type="radio"/> KCT-04 SR
<input type="radio"/> KCT-05 SRPSWF <input type="radio"/> KCT-06 SRPSWF	<input type="radio"/> KCT-05 SRPSWF <input type="radio"/> KCT-06 SRPSWF	<input type="radio"/> KCT-05 SRPSWF <input type="radio"/> KCT-06 SRPSWF
<input type="radio"/> K01-MODBUS 1	<input type="radio"/> K01-MODBUS 1	<input type="radio"/> K01-MODBUS 1
<input type="radio"/> FRI-BMS	<input type="radio"/> FRI-BMS	<input type="radio"/> FRI-BMS
<input type="radio"/> K05 BACNET 1	<input type="radio"/> K05 BACNET 1	<input type="radio"/> K05 BACNET 1
<input type="radio"/> FRI-BMS	<input type="radio"/> FRI-BMS	<input type="radio"/> FRI-BMS
<input type="radio"/> K01-KNX 1	<input type="radio"/> K01-KNX 1	<input type="radio"/> K01-KNX 1
<input type="radio"/> FRI-BMS	<input type="radio"/> FRI-BMS	<input type="radio"/> FRI-BMS
<input type="radio"/> KCCT-128C IPS <input type="radio"/> KCCT-384C-M IPS	<input type="radio"/> KCCT-128C IPS <input type="radio"/> KCCT-384C-M IPS	<input type="radio"/> KCCT-128C IPS <input type="radio"/> KCCT-384C-M IPS
<input type="radio"/> KCCT-64 IPS (A) <input type="radio"/> KCCT-384B IPS (B)	<input type="radio"/> KCCT-64 IPS (A) <input type="radio"/> KCCT-384B IPS (B)	<input type="radio"/> KCCT-64 IPS (A) <input type="radio"/> KCCT-384B IPS (B)
<input type="radio"/> KCC-64 CLOUD	<input type="radio"/> KCC-64 CLOUD	<input type="radio"/> KCC-64 CLOUD
<input type="radio"/> KCC-64 WEB	<input type="radio"/> KCC-64 WEB	<input type="radio"/> KCC-64 WEB

## Referenze | Installazioni Rilevanti

La **Gamma Zen Alta Potenza** per applicazioni commerciali offre molteplici possibilità di installazione con una grande efficienza energetica e rispetto per l'ambiente. Gli apparecchi ad alta potenza forniscono il comfort necessario agli impianti che richiedono grandi portate d'aria.



1. Volkswagen (*Concessionaria*): Cabrera de Mar (Spagna), High Capacity Zen.
2. Basic Fit (*Palestra*): Madrid (Spagna), High Capacity Zen, 140 kW.



3



4



5

- Encuentro (Negozio di abbigliamento): Madrid e Siviglia (Spagna), High Capacity Zen, 100 kW.
- 2RN Transmission Services (Servizi di rete televisiva): Dublino (Irlanda), n. 2 sistemi KPDUF-280 DN4 a servizio della sala rack.
- Hutton & Meade (Concessionaria Hyundai): Dublino (Irlanda), n. 3 sistemi KPDUF-560V DN4 a servizio dello showroom.

## Altri clienti che hanno scelto Kaysun Zen

### Hotel, edifici pubblici, ospedali, cliniche e centri sanitari

- Associazione Autismo di Jeréz (Cadice)
- Ospedale Joan XXIII (Tarragona)
- Ospedale di Salamanca (Salamanca)
- Clinica Sagrado Corazón (Madrid)
- Museo dell'Olio (Jaén)
- Fondazione Depentya (Siviglia)
- Stadio di calcio Nuevo Arcángel (Cordova)

### Residenze private

- Complesso residenziale (Vera)
- Sviluppo immobiliare Alpe (Tortosa)
- 134 residenze private a Siviglia Est (Siviglia)

- Sviluppo immobiliare Mercainmo (Lleida)
- Complesso residenziale (Marbella)
- 503 residenze private nel complesso residenziale Bekinsa (Siviglia)
- Hotel Las Brisas (Llanes)

### Centri direzionali e uffici

- Uffici Navarrete (La Rioja)
- Uffici Eder Epele (Guipúzcoa)
- Centro direzionale Greg (Barcellona)
- Fiera di Valladolid (Valladolid)
- Sale quadri elettrici - Asturiane del Zinc S.A.U. (Asturie)
- Uffici Galvanizados Avilés (Avilés)

- Retevisión Valladolid (Valladolid)
- Uffici Eiffage Energy (Ávila)
- Uffici Acofarma (Terrassa)
- Uffici Jordi Verna (Granollers)
- Uffici Banca March (Maiorca)
- Uffici Carrefour (Malaga)
- Mercato di Barceló (Madrid)
- Uffici impianto di dissalazione Day SWRO (Marocco)
- Uffici bancari Caja Rural Zamora (Zamora)

### Ristorazione

- Birreria 100 Montaditos (Cordova)
- Ristoranti Vermut Rofes (Reus)
- Birreria La Sureña (Cordova)
- Ristorante WOK (Cáceres)

### Edifici commerciali

- Negozio Unity Skates (Saragozza)
- Centro commerciale Leclerc (Malaga)
- Negozio di abbigliamento Confecciones Rubio (Cadice, Siviglia e Cordova)
- Aurgi (Madrid)
- Concessionaria autorizzata Toyota (Oviedo)
- Stradivarius (Manresa)
- Clinica odontoiatrica Vitaldent (diverse sedi)
- Lacoste (Vilagarcía de Arousa)
- Palestra Lowfit (Siviglia)
- Palestra Basic Fit (Madrid)
- Supermercati Alimerka (León)





## Gamma Industriale VRF

# Amazon

Mini Amazon Hybrid	168
Mini Amazon S8	170
Amazon Unitario FD	172
Amazon S9 R-32	176
Amazon Unitario	178
Amazon VI	180
Amazon IV HR	184
Unità Interne	186
Canalizzati	188
Canalizzati a Media Prevalenza	190
Canalizzati ad Alta Prevalenza	192
Verticale Grande Capacità	194
Cassetta Compatta 600x600	196
Cassetta 840x840	198
Cassetta a 1 Via	200
Unità a pavimento	202
Unità a parete	204
Soffitto/Pavimento	206
KAHU	208
KRE	210
Modulo Idraulico ad Alta Temperatura	212
Modulo Idraulico Integrato	214
Kit DHW Hybrid	216
Canalizzati per Mini VRF Ibridi Amazon	218
Mini Amazon Ibrido Cassette	220
Accessori	222
Compatibilità di protocollo	223
Comandi e gli accessori compatibili	224
Referenze	226

# Piattaforma S8

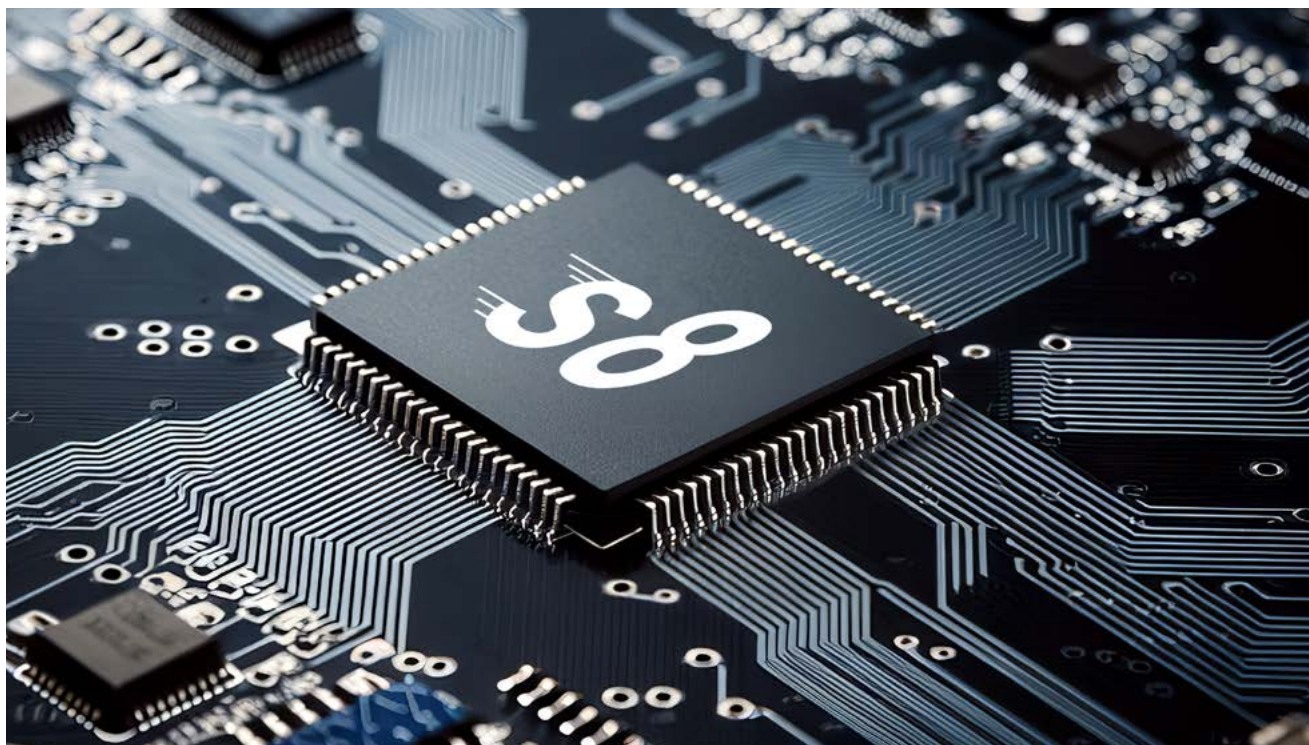

Le unità VRF utilizzano una varietà di algoritmi e tecnologie di autoapprendimento per controllare le prestazioni dell'apparecchiatura tramite parametri operativi e manutenzione tempestiva, in modo che l'apparecchiatura funzioni sempre in condizioni ottimali durante tutto il suo ciclo di vita.

## ► CRONOLOGIA DELL'INNOVAZIONE

### 1999

Collaborazione con altri produttori su tecnologie inverter.



### S4 (2008-2014)

Lancio delle serie VRF S4 e D4. Linea completa di prodotti che include serie di pompe di calore, serie di pompe di calore e serie di raffreddamento ad acqua.



### S8 (2023)

Lancio dell'ottava generazione della serie S8 VRF con tecnologia Full DC Inverter. La capacità massima di una singola unità è di 36 HP.



### S3 (2005)

Lancio dell'inverter VRF AC della serie S3 + compressore fisso. La capacità massima di una singola unità è di 16 HP.



### S6 (2017-2020)

Lancio della pompa di calore S6 VRF serie solo raffreddamento e della serie VRF K3F a recupero del calore. Dispone della tecnologia Full DC Inverter e di una capacità massima di una singola unità di 32 CV.



### S9 (2026)

Lancio della nuova generazione R-32. Sviluppo di accessori compatibili con R-32 per garantire la massima sicurezza. La capacità massima di una singola unità è di 16 HP.



# Funzionalità esclusive del S8

## ▶ POWERCOM

La tecnologia di comunicazione Powercom supporta **qualsiasi schema di cablaggio** invece del collegamento in catena, riducendo i costi di installazione. Raggiunge una distanza di comunicazione fino a 2000 m.

### Tipo di comunicazione

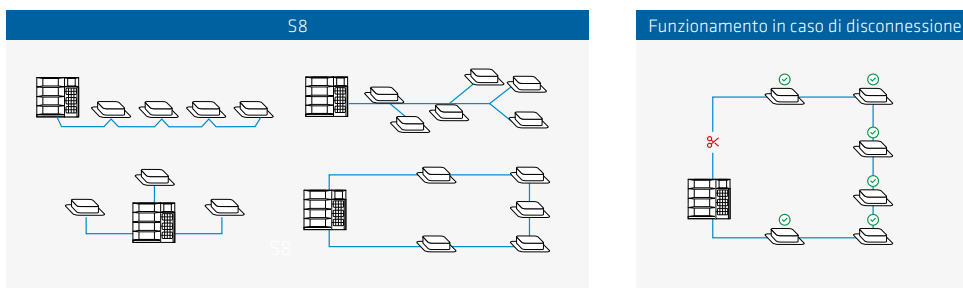

## ▶ MODBUS COME STANDARD

Il nuovo **VRF S9 R32** integra il protocollo Modbus come caratteristica standard, consentendo una connessione efficiente al BMS di terze parti senza gateway aggiuntivi.

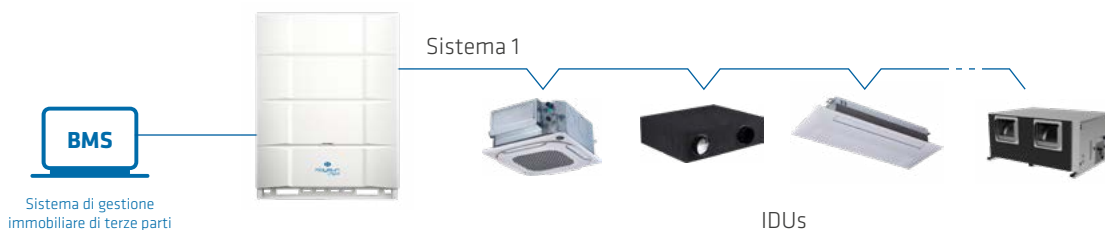

## ▶ SHIELDBOX 2.0

La scatola elettronica è isolata con **protezione IP68** contro corrosione, umidità e agenti esterni.

1. La scatola di controllo è isolata dal refrigerante R32.
2. Utilizza refrigerante a bassa temperatura per il modulo, permettendo il raffreddamento a 43°C all'esterno senza perdita di prestazioni.

## ▶ WATTMETRO STANDARD

Il sistema **iLetComfort** include un display per il consumo di elettricità per aiutare a risparmiare energia.

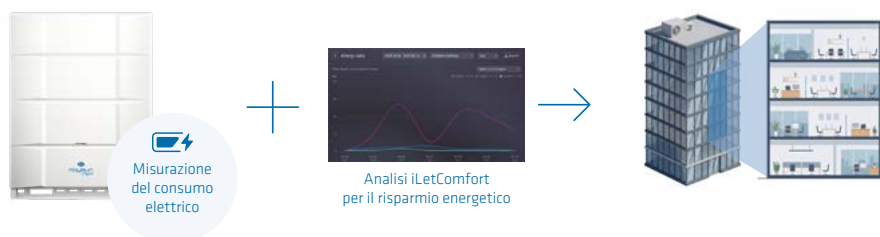

## Soluzioni R-32



La nuova gamma **Kaysun S9 R-32** è sviluppata in un contesto segnato dall'aggiornamento dei quadri normativi europei riguardanti refrigeranti e sicurezza. Regolamenti come **EN 378** e **IEC 60335-2-40** stabiliscono i criteri di progettazione, installazione e funzionamento che i moderni sistemi di condizionamento d'aria devono soddisfare per garantire maggiore efficienza, sicurezza e sostenibilità.

Con questa nuova generazione, **Kaysun** combina innovazione tecnologica, conformità normativa e ottimizzazione delle prestazioni, offrendo soluzioni pronte per le esigenze normative attuali e future. L'uso del refrigerante R-32 e l'incorporazione di nuove disposizioni tecniche permettono alla gamma S9 di offrire un equilibrio ottimale tra capacità, sicurezza, efficienza energetica e riduzione dell'impatto ambientale.

Progettato per applicazioni commerciali e industriali su larga scala, questo sistema combina tecnologia avanzata, sostenibilità operativa e integrazione efficiente in progetti impegnativi.

### ▸ VANTAGGI

- **Basso GWP** (Potenziale di Riscaldamento Globale)
- **ODP** (potenziale di esaurimento dell'ozono) zero
- Maggiore efficienza Gestione e riciclo semplificati

# Accessori esclusivi per R-32

Per facilitare la progettazione e l'installazione di sistemi pienamente conformi alle normative sopra menzionate, **Kaysun** include nel suo catalogo una serie di accessori che aiutano ad adattare ogni progetto ai requisiti di sicurezza specifici e alle limitazioni di carico di refrigerante. Tra questi vi sono:

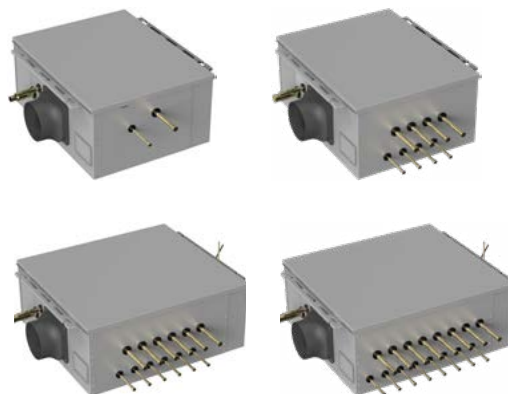

## ▸ KV BOX

Le Kaysun KV Box sono dispositivi di sicurezza che isolano automaticamente le unità interne quando viene rilevata una perdita di refrigerante nei sistemi VRF S9 con R-32. La loro installazione nei soffitti falsi permette di integrarli facilmente in ogni tipo di progetto senza compromettere estetiche o spazi utilizzabili. Sono disponibili in configurazioni da 1, 4, 6 e 8 porte, adattabili a installazioni piccole, medie o grandi. Aggiungono un livello attivo di sicurezza che aiuta nella conformità normativa e migliora la protezione negli spazi occupati.



## ▸ SENSORE DI PERDITA R-32 K-N8RS

Se il K-N8RS, installato a un'altezza massima di 1,50 m, rileva una perdita di gas refrigerante R-32, spegne immediatamente il sistema, emette un allarme sonoro e visivo e avvia l'unità interna collegata alla massima velocità per garantire una corretta circolazione dell'aria e prevenire che il refrigerante si concentri e diventi pericoloso.



## ▸ SCHEDA DI ESPANSIONE KEB-01

Il KEB-01 viene utilizzato per collegare il rilevatore di perdite R-32 K-N8RS all'unità interna della serie DN5.0. Non richiede un alimentatore separato. Questa scheda è dotata di un contatto a secco che indica lo stato on/off della ventola dell'unità. Inoltre, include una porta extra per collegare un allarme aggiuntivo o una ventola meccanica se necessario.



## ▸ SCATOLA DI RECUPERO GAS K-N8SV

Per garantire una gestione responsabile e sicura del refrigerante R-32 nelle installazioni S9 VRF, Kaysun offre la scatola di recupero K-N8SV. Questo accessorio consente il recupero completo del gas dal circuito in caso di rilevamento di perdite, chiudendo automaticamente le valvole di chiusura e prevenendo perdite nell'ambiente. È il complemento ideale per progetti che danno priorità a sicurezza, sostenibilità e tracciabilità del ciclo del refrigerante.

# Mini Amazon Hybrid



Per affrontare la sfida della riduzione delle emissioni e dell'impronta di carbonio, Kaysun presenta l'innovativa gamma Mini Amazon Hybrid R-32, una soluzione ibrida di ultima generazione. Con 5 modelli che vanno da 8 kW a 16 kW, queste unità esterne offrono un design compatto e versatile, ideale per un'ampia varietà di applicazioni residenziali e commerciali, come piccoli uffici, ville, appartamenti e altro ancora.

## Caratteristiche

- Unità compatte a ventola singola.
- Simultaneità fino 130%
- Combinabile con "Hydraulic Module Integrated" o "Kit DHW Hybrid".
- Compatibile con unità interne Mini Amazon Hybrid o S8.

 PER I "COMANDI E GLI ACCESSORI COMPATIBILI", VEDERE PAGINA 224



PER ULTERIORI INFORMAZIONI E DATI TECNICI, SCANSIONA IL SEGUENTE CODICE QR.



Modello di unità interna		KMF-80 DVR5	KMF-100 DVR5	KMF-120 DVR5	KMF-140 DVR5	KMF-160 DVR5
Capacità frigorifera nominale	kW	7.2	9	12,3	14	15,5
Potenza assorbita freddo nominale	kW	2.23	2.94	3.84	4.33	5.13
EER		3.23	3.06	3.20	3.23	3.02
SEER		5.20	5.26	7.40	7.10	6.75
ηs,c	%	225	225	293	281	267
Capacità termica nominale	kW	7.2	9	12,3	14	15,5
Potenza assorbita caldo nominale	kW	1.92	2.37	3.28	3.60	4.08
COP		3.75	3.80	3.75	3.89	3.80
SCOP		3.80	3.80	4.27	4.60	4.60
ηs,h	%	225	225	167,8	181	181
Protocollo di comunicazione		56	56	56	56	56
N° unità interne		4	6	7	8	9
Capacità di connessione/Simultaneità	%	50-130	50-130	50-130	50-130	50-130
Tipo compressore		DC Inverter	DC Inverter	DC Inverter	DC Inverter	DC Inverter
N° compressori		1	1	1	1	1
Tipo refrigerante		R-32	R-32	R-32	R-32	R-32
t CO <sub>2</sub> e	tCO <sub>2</sub>	0.95	1.22	1.49	1.62	1.62
GWP		675	675	675	675	675
Carica refrigerante	kg	1.40	1.80	2.20	2.40	2.40
N° ventilatori		1	1	1	1	1
Portata aria	m <sup>3</sup> /h	3750	4000	5000	5100	5000
Pressione statica	Pa	-	-	-	-	-
Livello sonoro	dB(A)	54	55	57	56	56
Livello di potenza sonora	dB(A)	66	68	71	70	70
Refrigerante; Diam. tubazione liquido / gas	pollici	3/8" / 5/8"	3/8" / 5/8"	3/8" / 5/8"	3/8" / 5/8"	3/8" / 5/8"
Larghezza / Altezza / Profondità	mm	910 / 712 / 426	910 / 712 / 426	950 / 840 / 440	950 / 840 / 440	950 / 840 / 440
Peso netto	kg	49	52.50	62.50	77.50	77.50
Alimentazione	V/f/Hz	220-240/1/50	220-240/1/50	220-240/1/50	220-240/1/50	220-240/1/50
T° esterna per raffreddamento min. / max.	°C	-15 / 46	-15 / 55	-15 / 55	-15 / 55	-15 / 55
T° esterna per riscaldamento min. / max.	°C	-20 / 27	-20 / 27	-20 / 27	-20 / 27	-20 / 27

**Condizioni di capacità frigorifera:** Temperatura interna 27°C DB / 19°C WB; Temperatura esterna 35°C DB; Lunghezza equivalente delle tubazioni 5 m senza dislivello; Dati calcolati con unità interna di tipo canalizzato; Simultaneità 100%. **Condizioni di capacità di riscaldamento:** Temperatura interna 20°C DB; Temperatura esterna 7°C DB / 6°C WB; Lunghezza equivalente delle tubazioni 5 m senza dislivello; Dati calcolati con unità interna di tipo canalizzato; Simultaneità 100%. **Efficienza energetica:** Consultare le condizioni riportate nel certificato "Product Performance Rating" pubblicato su Eurovent relativo al modello desiderato.

\*. In conformità con la norma EN 14511:2022.

\*\*.. In conformità con la norma EN 14825:2022, Average climate. **Livello sonoro:** La misurazione viene effettuata a 1 m di fronte all'unità e a 1 m dal pavimento in una camera semianecoica. **Il dimensionamento frigorifero** e la carica aggiuntiva di refrigerante del sistema VRF selezionato devono essere verificati tramite Selecta Online HVACSSP.

\*I dati e le specifiche riportati in questa scheda possono essere soggetti a modifiche senza preavviso. \*Le immagini presenti in questa scheda sono indicative e possono differire dal prodotto finale.

## Mini Amazon S8



La nuova serie Kaysun Mini Amazon S8 eleva lo standard della climatizzazione efficiente in un formato compatto. Con tecnologie intelligenti, design elegante e funzionamento silenzioso, offre il massimo comfort con il minimo consumo energetico. L'uso del refrigerante R32 e dei componenti DC Inverter rafforza l'impegno di Kaysun verso la sostenibilità e l'innovazione. Ideale per spazi residenziali e commerciali, combina prestazioni, affidabilità e rispetto per l'ambiente in un'unica soluzione versatile.

### Caratteristiche

- Unità compatte con un solo ventilatore.
- Simultaneità fino al 160%.
- Compatibile solo con unità interne S8.

PER I "COMANDI E GLI ACCESSORI COMPATIBILI", VEDERE PAGINA 224



PER ULTERIORI INFORMAZIONI E DATI TECNICI, SCANSIONA IL SEGUENTE CODICE QR.



Non compatibile con le unità interne Mini Amazon Hybrid.

Modello di unità interna		KMF-180 DTR6
Capacità frigorifera nominale	kW	17,5
Potenza assorbita freddo nominale	kW	6.46
EER		2.71
SEER		7.10
$\eta_{s,c}$	%	281
Capacità termica nominale	kW	17,5
Potenza assorbita caldo nominale	kW	4.49
COP		3.90
SCOP		4.80
$\eta_{s,h}$	%	189
Protocollo di comunicazione		58
N° unità interne		12
Capacità di connessione/Simultaneità	%	50-160
Tipo compressore		DC Inverter
N° compressori		1
Tipo refrigerante		R-32
t CO <sub>2,e</sub>	tCO <sub>2</sub>	1.92
GWP		675
Carica refrigerante	kg	2.85
N° ventilatori		1
Portata aria	m <sup>3</sup> /h	5500
Pressione statica	Pa	0-35
Livello sonoro	dB(A)	58
Livello di potenza sonora	dB(A)	73
Refrigerante; Diam. tubazione liquido / gas	pollici	3/8" / 3/4"
Larghezza / Altezza / Profondità	mm	1038 / 864 / 409
Peso netto	kg	94
Alimentazione	V/f/Hz	380-415/3/50
T <sup>a</sup> esterna per raffreddamento min. / max.	°C	-15 / 52
T <sup>a</sup> esterna per riscaldamento min. / max.	°C	-20 / 16.5

**Condizioni di capacità frigorifera:** Temperatura interna 27°C DB / 19°C WB; Temperatura esterna 35°C DB; Lunghezza equivalente delle tubazioni 5 m senza dislivello; Dati calcolati con unità interna di tipo canalizzato; Simultaneità 100%. **Condizioni di capacità di riscaldamento:** Temperatura interna 20°C DB; Temperatura esterna 7°C DB / 6°C WB; Lunghezza equivalente delle tubazioni 5 m senza dislivello; Dati calcolati con unità interna di tipo canalizzato; Simultaneità 100%. **Efficienza energetica:** Consultare le condizioni riportate nel certificato "Product Performance Rating" pubblicato su Eurovent relativo al modello desiderato.

\*. In conformità con la norma EN 14511:2022.

\*\*.. In conformità con la norma EN 14825:2022, Average climate. **Livello sonoro:** La misurazione viene effettuata a 1 m di fronte all'unità e a 1 m dal pavimento in una camera semianecoica. **Il dimensionamento frigorifero** e la carica aggiuntiva di refrigerante del sistema VRF selezionato devono essere verificati tramite Selecta Online HVACSSP.

\*I dati e le specifiche riportati in questa scheda possono essere soggetti a modifiche senza preavviso. \*Le immagini presenti in questa scheda sono indicative e possono differire dal prodotto finale.

# Amazon Unitario FD



Unità esterne individuali non combinabili con una gamma di potenza da 20 a 61,5 kW. Sia i compressori che i ventilatori utilizzati in queste unità esterne sono di tipo DC Inverter, in grado di adattare il loro funzionamento e consumo alle esigenze dell'impianto.

## Caratteristiche

- Tecnologia S8.
- Poco spazio richiesto per l'installazione.
- Coefficiente di simultaneità dal 50 al 200%\*.
- Sistemi fino a 560 metri di lunghezza totale del tubo.
- Compatibile con controlli centralizzati e BMS.

\* Consultare le condizioni nella relativa documentazione tecnica.

PER I "COMANDI E GLI ACCESSORI COMPATIBILI", VEDERE PAGINA 224



PER ULTERIORI INFORMAZIONI E DATI TECNICI, SCANSIONA IL SEGUENTE CODICE QR.

 REFRIGERANTE  
R-410A

 COMPRESSORE  
DC INVERTER

 VENTILATORE  
ESTERNO DC  
INVERTER

## S6

Modello di unità interna		KMF-200 DN4	KMF-224 DN4
Capacità frigorifera nominale	kW	20	22,4
Potenza assorbita freddo nominale	kW	5,15	6,79
EER		3,88	3,30
SEER		7,16	6,85
$\eta_{s,c}$	%	283,4	271
Capacità termica nominale	kW	20	22,4
Potenza assorbita caldo nominale	kW	4,43	5,32
COP		4,51	4,21
SCOP		4,04	4,34
$\eta_{s,h}$	%	158,6	170,6
Protocollo di comunicazione		S6	S6
N° unità interne		11	13
Capacità di connessione/Simultaneità	%	50-200	50-200
Tipo compressore		Rotativo Inverter	Rotativo Inverter
N° compressori		1	1
Tipo refrigerante		R-410A	R-410A
t CO <sub>2,e</sub>	tCO <sub>2</sub>	10,02	12,95
GWP		2088	2088
Carica refrigerante	kg	6,50	6,50
N° ventilatori		2	2
Portata aria	m <sup>3</sup> /h	9000	9000
Pressione statica	Pa	-	-
Livello sonoro	dB(A)	58	58
Livello di potenza sonora	dB(A)	78	78
Refrigerante; Diam. tubazione liquido / gas	pollici	3/8" / 3/4"	3/8" / 3/4"
Larghezza / Altezza / Profondità	mm	1120 / 1558 / 528	1120 / 1558 / 528
Peso netto	kg	143	143
Alimentazione	V/f/Hz	380-415/3/50	380-415/3/50
T° esterna per raffreddamento min. / max.	°C	-5 / 48	-5 / 48
T° esterna per riscaldamento min. / max.	°C	-20 / 24	-20 / 24

**Condizioni di capacità frigorifera:** Temperatura interna 27°C DB / 19°C WB; Temperatura esterna 35°C DB; Lunghezza equivalente delle tubazioni 5 m senza dislivello; Dati calcolati con unità interna di tipo canalizzato; Simultaneità 100%. **Condizioni di capacità di riscaldamento:** Temperatura interna 20°C DB; Temperatura esterna 7°C DB / 6°C WB; Lunghezza equivalente delle tubazioni 7,5 m senza dislivello; Dati calcolati con unità interna di tipo canalizzato; Simultaneità 100%. **Efficienza energetica:** Consultare le condizioni riportate nel certificato "Product Performance Rating" pubblicato su Eurovent relativo al modello desiderato.

\*. In conformità con la norma EN 14511:2022.

\*\* In conformità con la norma EN 14825:2022, Average climate. **Livello sonoro:** La misurazione viene effettuata a 1 m di fronte all'unità e a 1 m dal pavimento in una camera semianecoica. **Il dimensionamento frigorifero** e la carica aggiuntiva di refrigerante del sistema VRF selezionato devono essere verificati tramite Selecta Online HVACSSP.

\*I dati e le specifiche riportati in questa scheda possono essere soggetti a modifiche senza preavviso. \*Le immagini presenti in questa scheda sono indicative e possono differire dal prodotto finale.

# Amazon Unitario FD

S8

Modello di unità interna		KMF-252 DN6	KMF-280 DN6	KMF-335 DN6	KMF-400 DN6
Capacità frigorifera nominale	kW	25,2	28	33,5	40
Potenza assorbita freddo nominale	kW	7.83	9.06	13.79	17.86
EER		3.22	3.09	2.43	2.24
SEER		6.75	6.67	6.44	6.19
$\eta_{s,c}$	%	267	263.8	254.6	244.6
Capacità termica nominale	kW	25,2	28	33,5	40
Potenza assorbita caldo nominale	kW	6.13	6.98	8.98	10.99
COP		4.11	4.01	3.73	3.64
SCOP		4.31	4.63	4.86	4.72
$\eta_{s,h}$	%	169.4	182.2	191.4	185.8
Protocollo di comunicazione		S8	S8	S8	S8
N° unità interne		13	16	19	23
Capacità di connessione/Simultaneità	%	50-200	50-200	50-200	50-200
Tipo compressore		DC Inverter	DC Inverter	DC Inverter	DC Inverter
N° compressori		1	1	1	1
Tipo refrigerante		R-410A	R-410A	R-410A	R-410A
t CO <sub>2</sub> e	tCO <sub>2</sub>	12.74	12.74	13.36	15.45
GWP		2088	2088	2088	2088
Carica refrigerante	kg	6.10	6.10	6.40	7.40
N° ventilatori		2	2	2	2
Portata aria	m <sup>3</sup> /h	11800	12500	12500	12500
Pressione statica	Pa	0-35	0-35	0-35	0-35
Livello sonoro	dB(A)	56	57	58	59
Livello di potenza sonora	dB(A)	76	79	81	82
Refrigerante; Diam. tubazione liquido / gas	pollici	1/2" / 1"	1/2" / 1"	1/2" / 1"	1/2" / 1"
Larghezza / Altezza / Profondità	mm	1130 / 1760 / 580	1130 / 1760 / 580	1130 / 1760 / 580	1130 / 1760 / 580
Peso netto	kg	182	182	185	187
Alimentazione	V/f/Hz	380-415/3/50	380-415/3/50	380-415/3/50	380-415/3/50
T <sup>a</sup> esterna per raffreddamento min. / max.	°C	-15 / 55	-15 / 55	-15 / 55	-15 / 55
T <sup>a</sup> esterna per riscaldamento min. / max.	°C	-30 / 30	-30 / 30	-30 / 30	-30 / 30

**Condizioni di capacità frigorifera:** Temperatura interna 27°C DB / 19°C WB; Temperatura esterna 35°C DB; Lunghezza equivalente delle tubazioni 5 m senza dislivello; Dati calcolati con unità interna di tipo canalizzato; Simultaneità 100%. **Condizioni di capacità di riscaldamento:** Temperatura interna 20°C DB; Temperatura esterna 7°C DB / 6°C WB; Lunghezza equivalente delle tubazioni 7,5 m senza dislivello; Dati calcolati con unità interna di tipo canalizzato; Simultaneità 100%. **Efficienza energetica:** Consultare le condizioni riportate nel certificato "Product Performance Rating" pubblicato su Eurovent relativo al modello desiderato.

\*. In conformità con la norma EN 14511:2022.

\*\* In conformità con la norma EN 14825:2022, Average climate. **Livello sonoro:** La misurazione viene effettuata a 1 m di fronte all'unità e a 1 m dal pavimento in una camera semianecoica. **Il dimensionamento frigorifero** e la carica aggiuntiva di refrigerante del sistema VRF selezionato devono essere verificati tramite Selecta Online HVACSSP.

\*I dati e le specifiche riportati in questa scheda possono essere soggetti a modifiche senza preavviso. \*Le immagini presenti in questa scheda sono indicative e possono differire dal prodotto finale.



## S8

Modello di unità interna		KMF-450 DN6	KMF-500 DN6	KMF-560 DN6	KMF-615 DN6
Capacità frigorifera nominale	kW	45	50	56	61,5
Potenza assorbita freddo nominale	kW	18.15	23.81	28.00	36.39
EER		2.48	2.10	2.00	1.69
SEER		6.05	6.00	5.93	5.46
$\eta_{s,c}$	%	239	237	234.2	215.4
Capacità termica nominale	kW	45	50	56	61,5
Potenza assorbita caldo nominale	kW	12.10	14.49	15.09	17.98
COP		3.72	3.45	3.71	3.42
SCOP		4.83	4.44	4.42	4.38
$\eta_{s,h}$	%	190.2	174.6	173.8	172.2
Protocollo di comunicazione		S8	S8	S8	S8
N° unità interne		26	29	33	36
Capacità di connessione/Simultaneità	%	50-200	50-200	50-200	50-200
Tipo compressore		DC Inverter	DC Inverter	DC Inverter	DC Inverter
N° compressori		1	1	1	1
Tipo refrigerante		R-410A	R-410A	R-410A	R-410A
t CO <sub>2</sub> e	tCO <sub>2</sub>	16.70	16.70	17.75	17.75
GWP		2088	2088	2088	2088
Carica refrigerante	kg	8	8	8.50	8.50
N° ventilatori		2	2	2	2
Portata aria	m <sup>3</sup> /h	18500	20000	18500	19000
Pressione statica	Pa	0-35	0-35	0-35	0-35
Livello sonoro	dB(A)	60	61	61	62
Livello di potenza sonora	dB(A)	86	88	89	89
Refrigerante; Diam. tubazione liquido / gas	pollici	5/8" / 1"-1/8"	5/8" / 1"-1/8"	5/8" / 1"-1/8"	5/8" / 1"-1/8"
Larghezza / Altezza / Profondità	mm	1250 / 1760 / 580	1250 / 1760 / 580	1250 / 1760 / 580	1250 / 1760 / 580
Peso netto	kg	214	214	234	234
Alimentazione	V/f/Hz	380-415/3/50	380-415/3/50	380-415/3/50	380-415/3/50
T° esterna per raffreddamento min. / max.	°C	-15 / 55	-15 / 55	-15 / 55	-15 / 55
T° esterna per riscaldamento min. / max.	°C	-30 / 30	-30 / 30	-30 / 30	-30 / 30

**Condizioni di capacità frigorifera:** Temperatura interna 27°C DB / 19°C WB; Temperatura esterna 35°C DB; Lunghezza equivalente delle tubazioni 5 m senza dislivello; Dati calcolati con unità interna di tipo canalizzato; Simultaneità 100%. **Condizioni di capacità di riscaldamento:** Temperatura interna 20°C DB; Temperatura esterna 7°C DB / 6°C WB; Lunghezza equivalente delle tubazioni 7,5 m senza dislivello; Dati calcolati con unità interna di tipo canalizzato; Simultaneità 100%. **Efficienza energetica:** Consultare le condizioni riportate nel certificato "Product Performance Rating" pubblicato su Eurovent relativo al modello desiderato.

\*. In conformità con la norma EN 14511:2022.

\*\*.. In conformità con la norma EN 14825:2022, Average climate. **Livello sonoro:** La misurazione viene effettuata a 1 m di fronte all'unità e a 1 m dal pavimento in una camera semianecoica. **Il dimensionamento frigorifero** e la carica aggiuntiva di refrigerante del sistema VRF selezionato devono essere verificati tramite Selecta Online HVACSSP.

\*I dati e le specifiche riportati in questa scheda possono essere soggetti a modifiche senza preavviso. \*Le immagini presenti in questa scheda sono indicative e possono differire dal prodotto finale.

# Amazon S9 R-32

NUOVO



Scopri la nuova gamma S9 R-32 di Kaysun, la rivoluzione nella climatizzazione VRF. Con tecnologia all'avanguardia, efficienza energetica superiore e design compatto, offre prestazioni ottimali anche in condizioni estreme. La sua compatibilità con i sistemi attuali e la gestione intelligente la rendono la soluzione ideale per i progetti moderni.



## Caratteristiche

- Scatola elettronica con protezione IP68.
- Modbus seriale.
- Vatimetro di serie per il controllo dei consumi.
- Pressione disponibile fino a 80 Pa.
- Combinabile fino a 2 moduli.



Modello di unità interna		K2F-252 DR7	K2F-280 DR7	K2F-335 DR7	K2F-400 DR7	K2F-450 DR7
Capacità frigorifera nominale	kW	25.2	28.0	33.5	40.0	45.0
Potenza assorbita freddo nominale	kW	6.3	7.9	9.7	12.1	14.5
EER		4.00	3.55	3.45	3.30	3.10
SEER		8.58	8.38	8.18	8.13	8.00
Capacità termica nominale	kW	27.0	31.5	37.5	45.0	50.0
Potenza assorbita caldo nominale	kW	5.50	6.30	8.10	9.90	11.30
COP		4.55	4.45	4.15	4.05	4.00
SCOP		4.75	4.78	4.72	4.67	4.68
Protocollo di comunicazione		S8	S8	S8	S8	S8
N° unità interne		13	16	19	23	26
Capacità di connessione/Simultaneità	%	50-130*	50-130*	50-130*	50-130*	50-130*
Tipo compressore		DC Inverter	DC Inverter	DC Inverter	DC Inverter	DC Inverter
N° compressori		1	1	1	1	1
Tipo refrigerante		R-32	R-32	R-32	R-32	R-32
t CO <sub>2</sub> e	tCO <sub>2</sub>	4.52	4.52	4.52	5.74	5.74
GWP		675	675	675	675	675
Carica refrigerante	kg	6.70	6.70	6.70	8.50	8.50
N° ventilatori		1	1	1	1	1
Portata aria	m <sup>3</sup> /h	12600	12600	14400	15600	15600
Pressione statica	Pa	20-80	20-80	20-80	20-80	20-80
Livello sonoro	dB(A)	58	58	61	63	65
Livello di potenza sonora	dB(A)	78	79	82	83	85
Refrigerante; Diam. tubazione liquido / gas	pollici	1/2" / 1"	1/2" / 1"	1/2" / 1"	5/8" / 1"-1/8"	5/8" / 1"-1/8"
Larghezza / Altezza / Profondità	mm	960 / 1760 / 840	960 / 1760 / 840	960 / 1760 / 840	960 / 1760 / 840	960 / 1760 / 840
Peso netto	kg	203	203	203	218	218
Alimentazione	V/f/Hz	380-415/3/50	380-415/3/50	380-415/3/50	380-415/3/50	380-415/3/50
T° esterna per raffreddamento min. / max.	°C	-15 / 55	-15 / 55	-15 / 55	-15 / 55	-15 / 55
T° esterna per riscaldamento min. / max.	°C	-30 / 30	-30 / 30	-30 / 30	-30 / 30	-30 / 30

Accessori	Modello
Scheda di espansione per K-N8RS	KEB-01
Detector di fughe di gas R-32. Compatibile con le unità interne S8.	K-N8RS
Cassetta di sicurezza con valvola di chiusura - 1 uscita	K-SV01
Cassetta di sicurezza con valvole di intercettazione - 4 uscite	K-SV04
Cassetta di sicurezza con valvole di chiusura - 6 uscite	K-SV06
Cassetta di sicurezza con valvole di chiusura - 8 uscite	K-SV08

**NOTE: Condizioni di capacità frigorifera:** Temperatura interna 27°C DB / 19°C WB; Temperatura esterna 35°C DB; Lunghezza equivalente delle tubazioni 5 m senza dislivello; Dati calcolati con unità interna di tipo canalizzato; Simultaneità 100%. **Condizioni di capacità di riscaldamento:** Temperatura interna 20°C DB; Temperatura esterna 7°C DB / 6°C WB; Lunghezza equivalente delle tubazioni 5 m senza dislivello; Dati calcolati con unità interna di tipo canalizzato; Simultaneità 100%. **Livello sonoro:** La misurazione viene effettuata a 1 m di fronte all'unità e a 1 m dal pavimento in una camera semianecoica. **Il dimensionamento frigorifero** e la carica aggiuntiva di refrigerante del sistema VRF selezionato devono essere verificati tramite Selecta Online HVACSSP. \*I dati e le specifiche riportati in questa scheda possono essere soggetti a modifiche senza preavviso. \*Le immagini presenti in questa scheda sono indicative e possono differire dal prodotto finale.

# Amazon Unitario



La Serie V8 VRF utilizza una serie di algoritmi e una tecnologia di autoapprendimento per monitorare il funzionamento dell'apparecchiatura attraverso i parametri operativi e la manutenzione tempestiva, in modo che l'apparecchiatura funzioni sempre in condizioni ottimali per tutto il suo ciclo di vita.

## Caratteristiche

- Moduli individuali.
- Fino al 200%\* di simultaneità.
- Indirizzamento automatico delle unità interne.
- 10 modalità di priorità configurabili.
- Tecnologia silenziosa avanzata.

\* Consultare le condizioni nella relativa documentazione tecnica.



PER I "COMANDI E GLI ACCESSORI COMPATIBILI", VEDERE PAGINA 224



PER ULTERIORI INFORMAZIONI E DATI TECNICI, SCANSIONA IL SEGUENTE CODICE QR.



Modello unità esterna		K2UF-280 DN6	K2UF-450 DN6	K2UF-500 DN6	K2UF-560 DN6	K2UF-670 DN6	K2UF-785 DN6	K2UF-900 DN6
Capacità frigorifera nominale	kW	28	45	50	56	67	78,5	90
Potenza assorbita freddo nominale	kW	9.03	18.75	18.87	22.67	31.75	34.43	44.55
EER		3.10	2.40	2.65	2.47	2.11	2.28	2.02
SEER		7.20	6.60	6.85	6.55	6.45	6.30	6.00
$\eta_{s,c}$	%	285	261	271	259	255	249	237
Capacità termica nominale	kW	28	45	50	56	67	78,5	90
Potenza assorbita caldo nominale	kW	7.27	13.24	13.12	15.01	18.61	23.79	28.13
COP		3.85	3.40	3.81	3.73	3.60	3.30	3.20
SCOP		4.35	4.30	4.35	4.41	4.46	4.15	4.13
$\eta_{s,h}$	%	171	169	171	173.4	175.4	163	162.2
Protocollo di comunicazione		S8	S8	S8	S8	S8	S8	S8
N° unità interne		16	26	29	33	39	46	53
Capacità di connessione/Simultaneità	%	50-200	50-200	50-200	50-200	50-200	50-200	50-200
Tipo compressore		DC Inverter	DC Inverter	DC Inverter	DC Inverter	DC Inverter	DC Inverter	DC Inverter
N° compressori		1	1	2	2	2	2	2
Tipo refrigerante		R-410A	R-410A	R-410A	R-410A	R-410A	R-410A	R-410A
t CO <sub>2</sub> e	tCO <sub>2</sub>	14.62	16.71	19.42	19.42	24.97	24.97	24.97
GWP		2088	2088	2088	2088	2088	2088	2088
Carica refrigerante	kg	7	8.4	9.3	9.3	11.96	11.96	11.96
N° ventilatori		1	1	2	2	2	2	2
Portata aria	m <sup>3</sup> /h	12600	15600	22000	22000	21500	28000	28000
Pressione statica	Pa	20-120	20-120	20-120	20-120	20-120	20-120	20-120
Livello sonoro	dB(A)	58	65	65	66	67	68	68
Livello di potenza sonora	dB(A)	84	86	88	89	92	93	93
Refrigerante; Diam. tubazione liquido / gas	pollici	1/2" / 1"	5/8" / 1-1/8"	5/8" / 1-1/8"	5/8" / 1-1/8"	5/8" / 1-1/8"	7/8" / 1-3/8"	7/8" / 1-3/8"
Larghezza / Altezza / Profondità	mm	940 / 1760 / 825	940 / 1760 / 825	1340 / 1760 / 825	1340 / 1760 / 825	1340 / 1760 / 825	1880 / 1760 / 825	1880 / 1760 / 825
Peso netto	kg	193	215	295	295	315	396	396
Alimentazione	V/f/Hz	380-415/3/50	380-415/3/50	380-415/3/50	380-415/3/50	380-415/3/50	380-415/3/50	380-415/3/50
T° esterna per raffreddamento min. / max.	°C	-15 / 55	-15 / 55	-15 / 55	-15 / 55	-15 / 55	-15 / 55	-15 / 55
T° esterna per riscaldamento min. / max.	°C	-30 / 30	-30 / 30	-30 / 30	-30 / 30	-30 / 30	-30 / 30	-30 / 30

**Condizioni di capacità frigorifera:** Temperatura interna 27°C DB / 19°C WB; Temperatura esterna 35°C DB; Lunghezza equivalente delle tubazioni 7,5 m senza dislivello; Dati calcolati con unità interna di tipo canalizzato; Simultaneità 100%. **Condizioni di capacità di riscaldamento:** Temperatura interna 20°C DB; Temperatura esterna 7°C DB / 6°C WB; Lunghezza equivalente delle tubazioni 7,5 m senza dislivello; Dati calcolati con unità interna di tipo canalizzato; Simultaneità 100%. **Efficienza energetica:** Consultare le condizioni riportate nel certificato "Product Performance Rating" pubblicato su Eurovent relativo al modello desiderato.

\*. In conformità con la norma EN 14511:2022.

\*\*.. In conformità con la norma EN 14825:2022, Average climate. **Livello sonoro:** La misurazione viene effettuata a 1 m di fronte all'unità e a 1,3 m dal pavimento in una camera semianecoica. **Il dimensionamento frigorifero** e la carica aggiuntiva di refrigerante del sistema VRF selezionato devono essere verificati tramite Selecta Online HVACSSP.

\*I dati e le specifiche riportati in questa scheda possono essere soggetti a modifiche senza preavviso. \*Le immagini presenti in questa scheda sono indicative e possono differire dal prodotto finale.

# Amazon VI

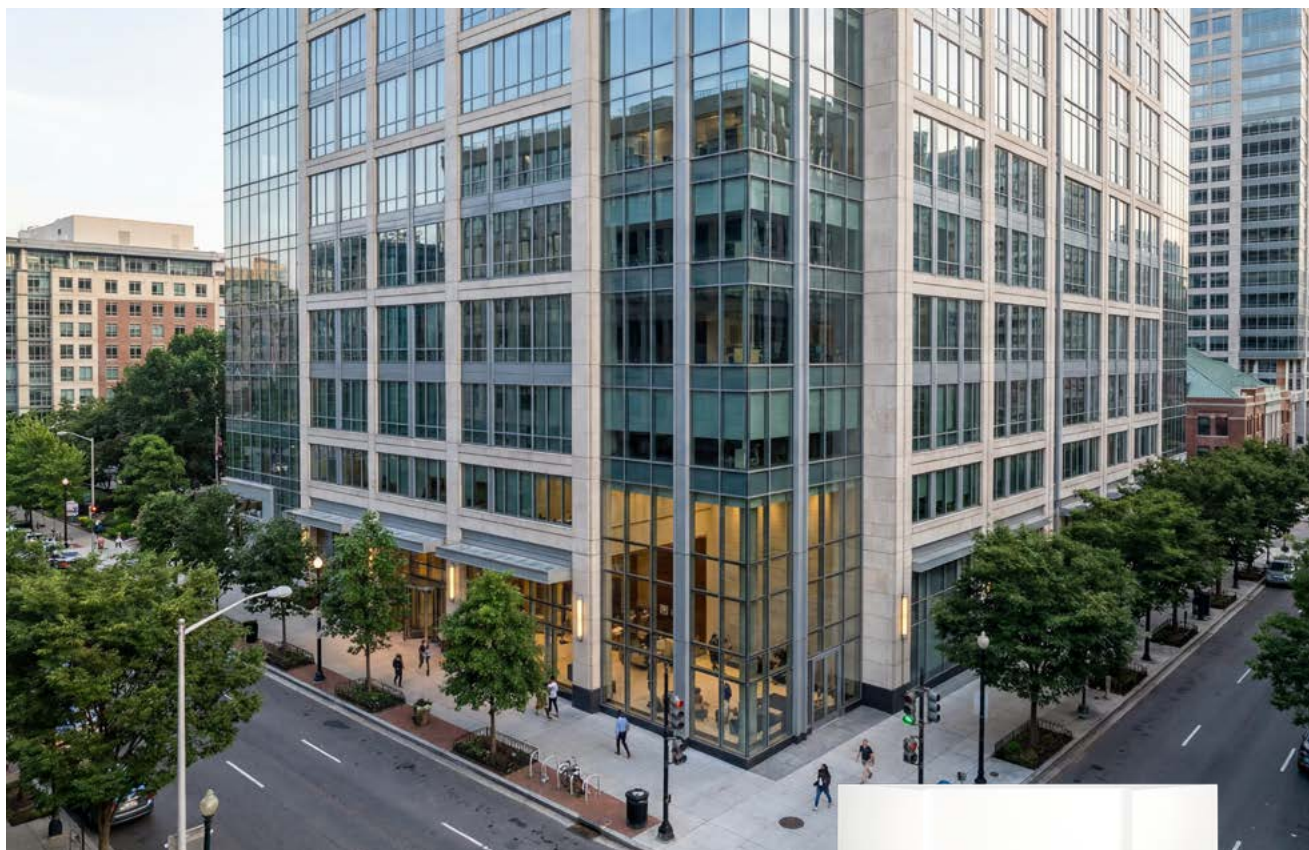

La serie Amazon VI utilizza una serie di algoritmi e una tecnologia di autoapprendimento per monitorare le prestazioni delle apparecchiature utilizzando parametri operativi e di manutenzione tempestivi, in modo che le apparecchiature funzionino sempre in condizioni ottimali per tutto il loro ciclo di vita.

## Caratteristiche

- È possibile combinare fino a 3 moduli.
- Fino al 200%\* di simultaneità.
- Unità interne autoraddrizzanti.
- 10 modalità di priorità configurabili.
- Compatibilità con l'intera gamma di controlli.

\* Consultare le condizioni nella relativa documentazione tecnica.



PER I "COMANDI E GLI ACCESSORI COMPATIBILI", VEDERE PAGINA 224



PER ULTERIORI INFORMAZIONI E DATI TECNICI, SCANSIONA IL SEGUENTE CODICE QR.



Modello unità esterna		K2F-280 DN6	K2F-335 DN6	K2F-400 DN6
Capacità frigorifera nominale	kW	28	33,5	40
Potenza assorbita freddo nominale	kW	9.03	12.14	14.81
EER		3.10	2.76	2.70
SEER		7.20	7.15	6.80
$\eta_{s,c}$	%	285	283	269
Capacità termica nominale	kW	28	33,5	40
Potenza assorbita caldo nominale	kW	7.27	9.23	11.08
COP		3.85	3.63	3.61
SCOP		4.35	4.34	4.33
$\eta_{s,h}$	%	171	170.6	170.2
Protocollo di comunicazione		S8	S8	S8
N° unità interne		16	19	23
Capacità di connessione/Simultaneità	%	50-200	50-200	50-200
Tipo compressore		DC Inverter	DC Inverter	DC Inverter
N° compressori		1	1	1
Tipo refrigerante		R-410A	R-410A	R-410A
t CO <sub>2,e</sub>	tCO <sub>2</sub>	14.62	14.62	17.54
GWP		2088	2088	2088
Carica refrigerante	kg	7	7	8.4
N° ventilatori		1	1	1
Portata aria	m <sup>3</sup> /h	12600	13500	15600
Pressione statica	Pa	20-120	20-120	20-120
Livello sonoro	dB(A)	58	61	65
Livello di potenza sonora	dB(A)	84	85	86
Refrigerante; Diam. tubazione liquido / gas	pollici	1/2" / 1"	1/2" / 1"	5/8" / 1-1/8"
Larghezza / Altezza / Profondità	mm	940 / 1760 / 825	940 / 1760 / 825	940 / 1760 / 825
Peso netto	kg	195	195	215
Alimentazione	V/f/Hz	380-415/3/50	380-415/3/50	380-415/3/50
T° esterna per raffreddamento min. / max.	°C	-15 / 55	-15 / 55	-15 / 55
T° esterna per riscaldamento min. / max.	°C	-30 / 30	-30 / 30	-30 / 30

**NOTE: Condizioni di capacità frigorifera:** Temperatura interna 27°C DB / 19°C WB; Temperatura esterna 35°C DB; Lunghezza equivalente delle tubazioni 7,5 m senza dislivello; Dati calcolati con unità interna di tipo canalizzato; Simultaneità 100%. **Condizioni di capacità di riscaldamento:** Temperatura interna 20°C DB; Temperatura esterna 7°C DB / 6°C WB; Lunghezza equivalente delle tubazioni 7,5 m senza dislivello; Dati calcolati con unità interna di tipo canalizzato; Simultaneità 100%. **Livello sonoro:** La misurazione viene effettuata a 1 m di fronte all'unità e a 1,3 m dal pavimento in una camera semianecoica. **Il dimensionamento frigorifero** e la carica aggiuntiva di refrigerante del sistema VRF selezionato devono essere verificati tramite Selecta Online HVACSSP. **EER EN14511** calcolato con: Temperatura interna 27°C DB; temperatura esterna 35°C DB, 6.C WB; lunghezza equivalente delle tubazioni 5 m con 0 m di dislivello. Dati conformi alla norma EN 14511. **COP EN14511** calcolato con: Temperatura interna 20°C DB; temperatura esterna 7°C DB, 6.C WB; lunghezza equivalente delle tubazioni 5 m con 0 m di dislivello. Dati conformi alla norma EN 14511 \*I dati e le specifiche riportati in questa scheda possono essere soggetti a modifiche senza preavviso. \*Le immagini presenti in questa scheda sono indicative e possono differire dal prodotto finale.

# Amazon VI

Modello unità esterna		K2F-450 DN6	K2F-560 DN6	K2F-615 DN6
Capacità frigorifera nominale	kW	45	56	61,5
Potenza assorbita freddo nominale	kW	18.75	22.67	25.84
EER		2.40	2.47	2.38
SEER		6.60	6.55	6.68
$\eta_{s,c}$	%	261	259	264
Capacità termica nominale	kW	45	56	61,5
Potenza assorbita caldo nominale	kW	13.24	15.01	17.37
COP		3.40	3.73	3.54
SCOP		4.30	4.41	4.38
$\eta_{s,h}$	%	169	173.4	172.2
Protocollo di comunicazione		S8	S8	S8
N° unità interne		26	33	36
Capacità di connessione/Simultaneità	%	50-200	50-200	50-200
Tipo compressore		DC Inverter	DC Inverter	DC Inverter
N° compressori		1	2	2
Tipo refrigerante		R-410A	R-410A	R-410A
t CO <sub>2,e</sub>	tCO <sub>2</sub>	17.54	19.42	24.97
GWP		2088	2088	2088
Carica refrigerante	kg	8.4	9.3	11.96
N° ventilatori		1	2	2
Portata aria	m <sup>3</sup> /h	15600	22000	21500
Pressione statica	Pa	20-120	20-120	20-120
Livello sonoro	dB(A)	65	66	66
Livello di potenza sonora	dB(A)	86	89	89
Refrigerante; Diam. tubazione liquido / gas	pollici	5/8" / 1-1/8"	5/8" / 1-1/8"	5/8" / 1-1/8"
Larghezza / Altezza / Profondità	mm	940 / 1760 / 825	1340 / 1760 / 825	1340 / 1760 / 825
Peso netto	kg	215	295	315
Alimentazione	V/f/Hz	380-415/3/50	380-415/3/50	380-415/3/50
T <sup>a</sup> esterna per raffreddamento min. / max.	°C	-15 / 55	-15 / 55	-15 / 55
T <sup>a</sup> esterna per riscaldamento min. / max.	°C	-30 / 30	-30 / 30	-30 / 30

**NOTE: Condizioni di capacità frigorifera:** Temperatura interna 27°C DB / 19°C WB; Temperatura esterna 35°C DB; Lunghezza equivalente delle tubazioni 7,5 m senza dislivello; Dati calcolati con unità interna di tipo canalizzato; Simultaneità 100%. **Condizioni di capacità di riscaldamento:** Temperatura interna 20°C DB; Temperatura esterna 7°C DB / 6°C WB; Lunghezza equivalente delle tubazioni 7,5 m senza dislivello; Dati calcolati con unità interna di tipo canalizzato; Simultaneità 100%. **Livello sonoro:** La misurazione viene effettuata a 1 m di fronte all'unità e a 1,3 m dal pavimento in una camera semianecoica. **Il dimensionamento frigorifero** e la carica aggiuntiva di refrigerante del sistema VRF selezionato devono essere verificati tramite Selecta Online HVACSSP. **EER EN14511** calcolato con: Temperatura interna 27°C DB; temperatura esterna 35°C DB, 6.C WB; lunghezza equivalente delle tubazioni 5 m con 0 m di dislivello. Dati conformi alla norma EN 14511. **COP EN14511** calcolato con: Temperatura interna 20°C DB; temperatura esterna 7°C DB, 6.C WB; lunghezza equivalente delle tubazioni 5 m con 0 m di dislivello. Dati conformi alla norma EN 14511 \*I dati e le specifiche riportati in questa scheda possono essere soggetti a modifiche senza preavviso. \*Le immagini presenti in questa scheda sono indicative e possono differire dal prodotto finale.



Modello unità esterna		K2F-670 DN6	K2F-785 DN6	K2F-900 DN6
Capacità frigorifera nominale	kW	67	78,5	90
Potenza assorbita freddo nominale	kW	31.75	34.43	44.55
EER		2.11	2.28	2.02
SEER		6.45	6.30	6.00
ηs,c	%	255	249	237
Capacità termica nominale	kW	67	78,5	90
Potenza assorbita caldo nominale	kW	18.61	23.79	28.13
COP		3.60	3.30	3.20
SCOP		4.46	4.15	4.13
ηs,h	%	175.4	163	162.2
Protocollo di comunicazione		58	58	58
N° unità interne		39	46	53
Capacità di connessione/Simultaneità	%	50-200	50-200	50-200
Tipo compressore		DC Inverter	DC Inverter	DC Inverter
N° compressori		2	2	2
Tipo refrigerante		R-410A	R-410A	R-410A
t CO <sub>2</sub> e	tCO <sub>2</sub>	24.97	24.97	24.97
GWP		2088	2088	2088
Carica refrigerante	kg	11.96	11.96	11.96
N° ventilatori		2	2	2
Portata aria	m <sup>3</sup> /h	21500	28000	28000
Pressione statica	Pa	20-120	20-120	20-120
Livello sonoro	dB(A)	67	68	68
Livello di potenza sonora	dB(A)	92	93	93
Refrigerante; Diam. tubazione liquido / gas	pollici	5/8" / 1-1/8"	7/8" / 1-3/8"	7/8" / 1-3/8"
Larghezza / Altezza / Profondità	mm	1340 / 1760 / 825	1880 / 1760 / 825	1880 / 1760 / 825
Peso netto	kg	315	396	396
Alimentazione	V/f/Hz	380-415/3/50	380-415/3/50	380-415/3/50
T° esterna per raffreddamento min. / max.	°C	-15 / 55	-15 / 55	-15 / 55
T° esterna per riscaldamento min. / max.	°C	-30 / 30	-30 / 30	-30 / 30

**NOTE: Condizioni di capacità frigorifera:** Temperatura interna 27°C DB / 19°C WB; Temperatura esterna 35°C DB; Lunghezza equivalente delle tubazioni 7,5 m senza dislivello; Dati calcolati con unità interna di tipo canalizzato; Simultaneità 100%. **Condizioni di capacità di riscaldamento:** Temperatura interna 20°C DB; Temperatura esterna 7°C DB / 6°C WB; Lunghezza equivalente delle tubazioni 7,5 m senza dislivello; Dati calcolati con unità interna di tipo canalizzato; Simultaneità 100%. **Livello sonoro:** La misurazione viene effettuata a 1 m di fronte all'unità e a 1,3 m dal pavimento in una camera semianecoica. **Il dimensionamento frigorifero** e la carica aggiuntiva di refrigerante del sistema VRF selezionato devono essere verificati tramite Selecta Online HVACSSP. **EER EN14511** calcolato con: Temperatura interna 27°C DB; temperatura esterna 35°C DB, 6.C WB; lunghezza equivalente delle tubazioni 5 m con 0 m di dislivello. Dati conformi alla norma EN 14511. **COP EN14511** calcolato con: Temperatura interna 20°C DB; temperatura esterna 7°C DB, 6.C WB; lunghezza equivalente delle tubazioni 5 m con 0 m di dislivello. Dati conformi alla norma EN 14511 \*I dati e le specifiche riportati in questa scheda possono essere soggetti a modifiche senza preavviso. \*Le immagini presenti in questa scheda sono indicative e possono differire dal prodotto finale.

# Amazon IV HR



I gruppi esterni Amazon IV HR sono unità modulari Full DC Inverter di portata variabile con recupero di calore (3 tubi). Grazie alle loro scatole inverter multigruppo, possono produrre caldo e freddo simultaneamente nello stesso circuito di raffreddamento. Possono raggiungere capacità fino a 150 kW con l'unione di moduli e sono unità che si distinguono per la loro grande efficienza energetica.

## Caratteristiche

- Si possono combinare fino a 3 moduli.
- Simultaneità fino al 200%.
- Pressione disponibile fino a 80Pa.
- Cassette multigruppo con 1, 4, 6 e 10 prese.
- Produzione di acqua calda fino a 80°C.
- Riscaldamento continuo.

PER I "COMANDI E GLI ACCESSORI COMPATIBILI", VEDERE PAGINA 224



Moduli combinabili

Modello unità esterna		K3F-252 DN4S	K3F-280 DN4S	K3F-335 DN4S	K3F-400 DN4S	K3F-450 DN4S	K3F-500 DN4S
Capacità frigorifera nominale	kW	22,4	28	33,5	40	45	50
Potenza assorbita freddo nominale	kW	6.55	9.79	11.88	13.20	17.44	22.03
EER		3.42	2.86	2.82	3.03	2.58	2.27
SEER		7.26	6.60	6.80	6.65	6.44	6.22
ηs,c	%	287.4	261	269	263	254.6	245.8
Capacità termica nominale	kW	22,4	28	33,5	40	45	50
Potenza assorbita caldo nominale	kW	5.01	6.91	9.03	10.05	12.20	13.48
COP		4.47	4.05	3.71	3.98	3.69	3.71
SCOP		4.29	4.39	4.59	4.27	4.33	4.35
ηs,h	%	168.6	172.6	180.6	167.8	170.2	171
Protocollo di comunicazione		S6	S6	S6	S6	S6	S6
N° unità interne		64	64	64	64	64	64
Capacità di connessione/Simultaneità	%	50-200	50-200	50-200	50-200	50-200	50-200
Tipo compressore		Scroll Inverter	Scroll Inverter	Scroll Inverter	Scroll Inverter	Scroll Inverter	Scroll Inverter
N° compressori		1	1	1	1	1	1
Tipo refrigerante		R-410A	R-410A	R-410A	R-410A	R-410A	R-410A
t CO <sub>2</sub> e	tCO <sub>2</sub>	16.70	16.70	16.70	20.88	20.88	20.88
GWP		2088	2088	2088	2088	2088	2088
Carica refrigerante	kg	8	8	8	10	10	10
N° ventilatori		1	1	1	2	2	2
Portata aria	m <sup>3</sup> /h	9000	9500	10000	14000	14900	15800
Pressione statica	Pa	0-80	0-80	0-80	0-80	0-80	0-80
Livello sonoro	dB(A)	58	61	62	64	64	65
Livello di potenza sonora	dB(A)	78	82	83	84	88	88
Refrigerante; Diam. tubazione liquido / gas	pollici	1/2" /	1/2" /	1/2" /	5/8" /	5/8" /	5/8" /
Refrigerante; Diam. tubazione gas bassa / alta pressione	pollici	1" / 3/4"	1" / 3/4"	1" / 3/4"	1-1/8" / 7/8"	1-1/8" / 7/8"	1-1/8" / 7/8"
Larghezza / Altezza / Profondità	mm	990 / 1635 / 790	990 / 1635 / 790	990 / 1635 / 790	1340 / 1635 / 825	1340 / 1635 / 825	1340 / 1635 / 825
Peso netto	kg	232	232	232	300	300	300
Alimentazione	V/f/Hz	380-415/3/50	380-415/3/50	380-415/3/50	380-415/3/50	380-415/3/50	380-415/3/50
T° esterna per raffreddamento min. / max.	°C	-5 / 52	-5 / 52	-5 / 52	-5 / 52	-5 / 52	-5 / 52
T° esterna per riscaldamento min. / max.	°C	-25 / 19	-25 / 19	-25 / 19	-25 / 19	-25 / 19	-25 / 19
T° esterna per ACS min. / max.	°C	-20 / 43	-20 / 43	-20 / 43	-20 / 43	-20 / 43	-20 / 43

### 3 tubi

Modello		KVBM-32 DN4S	KVBM-49 DN4S	KVBM-63 DN4S	KVBM-85 DN4S
Protocollo di comunicazione		S6	S6	S6	S6
N. uscite		1	4	6	10
N. interno per uscita		8	5	5	5
N. interni per scatola di scambio		8	20	30	47
Refrigerante; Diam. tubazione liquido / gas	pollici	3/8" / 1/2" /	3/8" / 1/2" / 5/8" / 3/4" /	3/8" / 1/2" / 5/8" / 3/4" /	3/8" / 5/8" / 3/4" / 7/8" /
Refrigerante; Diam. tubazione gas bassa / alta pressione	pollici	5/8" / 3/4" / 7/8" / 1/2" / 5/8" / 3/4"	3/4" / 7/8" / 1-1/8" / 5/8" / 3/4" / 7/8" / 1-1/8"	3/4" / 7/8" / 1-1/8" / 5/8" / 3/4" / 7/8" / 1-1/8"	7/8" / 1-1/8" / 1-3/8" / 5/8" / 7/8" / 1-1/8"
Larghezza / Altezza / Profondità	mm	440 / 195 / 296	668 / 250 / 574	668 / 250 / 574	974 / 250 / 574
Peso netto	kg	10.50	33	36	51
Alimentazione	V/f/Hz	220-240/1/50	220-240/1/50	220-240/1/50	220-240/1/50

**NOTE: Condizioni di capacità frigorifera:** Temperatura interna 27°C DB / 19°C WB; Temperatura esterna 35°C DB; Lunghezza equivalente delle tubazioni 7,5 m senza dislivello; Dati calcolati con unità interna di tipo canalizzato; Simultaneità 100%. **Condizioni di capacità di riscaldamento:** Temperatura interna 20°C DB; Temperatura esterna 7°C DB / 6°C WB; Lunghezza equivalente delle tubazioni 7,5 m senza dislivello; Dati calcolati con unità interna di tipo canalizzato; Simultaneità 100%. **Livello sonoro:** La misurazione viene effettuata a 1 m di fronte all'unità e a 1,3 m dal pavimento in una camera semianecoica. **Il dimensionamento frigorifero** e la carica aggiuntiva di refrigerante del sistema VRF selezionato devono essere verificati tramite Selecta Online HVACSSP. **EER EN14511** calcolato con: Temperatura interna 27°C DB; temperatura esterna 35°C DB, 6°C WB; lunghezza equivalente delle tubazioni 5 m con 0 m di dislivello. Dati conformi alla norma EN 14511. **COP EN14511** calcolato con: Temperatura interna 20°C DB; temperatura esterna 7°C DB, 6°C WB; lunghezza equivalente delle tubazioni 5 m con 0 m di dislivello. Dati conformi alla norma EN 14511 \*I dati e le specifiche riportati in questa scheda possono essere soggetti a modifiche senza preavviso. \*Le immagini presenti in questa scheda sono indicative e possono differire dal prodotto finale.

# Unità Interne | Amazon



L'ampia gamma di unità interne Kaysun offre soluzioni adatte a ogni tipo di ambiente e necessità.

Tutte sono dotate delle funzionalità di ultima generazione S8 e sono compatibili con i sistemi VRF Kaysun R-410A e R-32.

## ▶ APPLICAZIONI



### Uffici

I sistemi VRF Kaysun offrono soluzioni per edifici per uffici di ogni dimensione e i sistemi di controllo intelligenti semplificano la gestione. Ampia varietà di unità interne per ogni tipo di design.



### Residenziale

Dimensioni compatte ed elevata efficienza rendono le unità interne Kaysun adatte a qualsiasi abitazione.



### Hotel e centri commerciali

L'elevata efficienza e affidabilità dei prodotti Kaysun li rendono ideali per applicazioni commerciali. I sistemi di controllo intelligenti, come il pannello touch screen, facilitano la gestione.



### Ospedali, scuole, aeroporti

Il design innovativo e la varietà di unità interne rendono i VRF Kaysun adatti a tutte le tipologie di applicazioni.



#### ▸ CANALIZZATE

- Da 1,5 kW a 7,1 kW
- Altezza ultra sottile di 199 mm (tutti i modelli)
- Pressione disponibile fino a 50 Pa



#### ▸ CANALIZZATE A MEDIA PRESSIONE

- Da 2,2 kW a 16 kW
- Altezza ultra sottile di 245 mm (tutti i modelli)
- Pressione disponibile fino a 160 Pa



#### ▸ CANALIZZATE AD ALTA PRESSIONE

- Da 20 kW a 56 kW
- Altezza ultra sottile di 580 mm (tutti i modelli)
- Pressione disponibile fino a 400 Pa



#### ▸ CASSETTA COMPATTA 600X600

- Da 1,5 kW a 5,6 kW
- Flusso d'aria a 360°
- Pressione disponibile fino a 30 Pa



#### ▸ CASSETTA 840X840

- Da 5,6 kW a 14 kW
- Flusso d'aria a 360°
- Pressione disponibile fino a 50 Pa



#### ▸ CASSETTA A 1 VIA

- Da 2,2 kW a 7,1 kW
- Altezza ultra sottile di 153 mm



#### ▸ A PAVIMENTO

- Da 2,2 kW a 8 kW
- Con carrozzeria / Senza carrozzeria



#### ▸ A PARETE

- Da 1,5 kW a 8 kW
- Installazione vicino al soffitto



#### ▸ PAVIMENTO/SOFFITTO

- Da 5,6 kW a 14 kW
- Installazione a pavimento o a soffitto



#### ▸ KAHU

- Da 1,8 kW a 56 kW
- Consente il collegamento di una UTA con batteria di espansione a un sistema VRF



#### ▸ KRE

- Da 500 a 2000 m<sup>3</sup>/h
- Include filtri M5 + F7 / M5



#### ▸ VERTICAL HIGH CAPACITY

- Da 25 kW a 56 kW.
- Pressione disponibile fino a 400 Pa.
- Installazione interna.

# Canalizzati

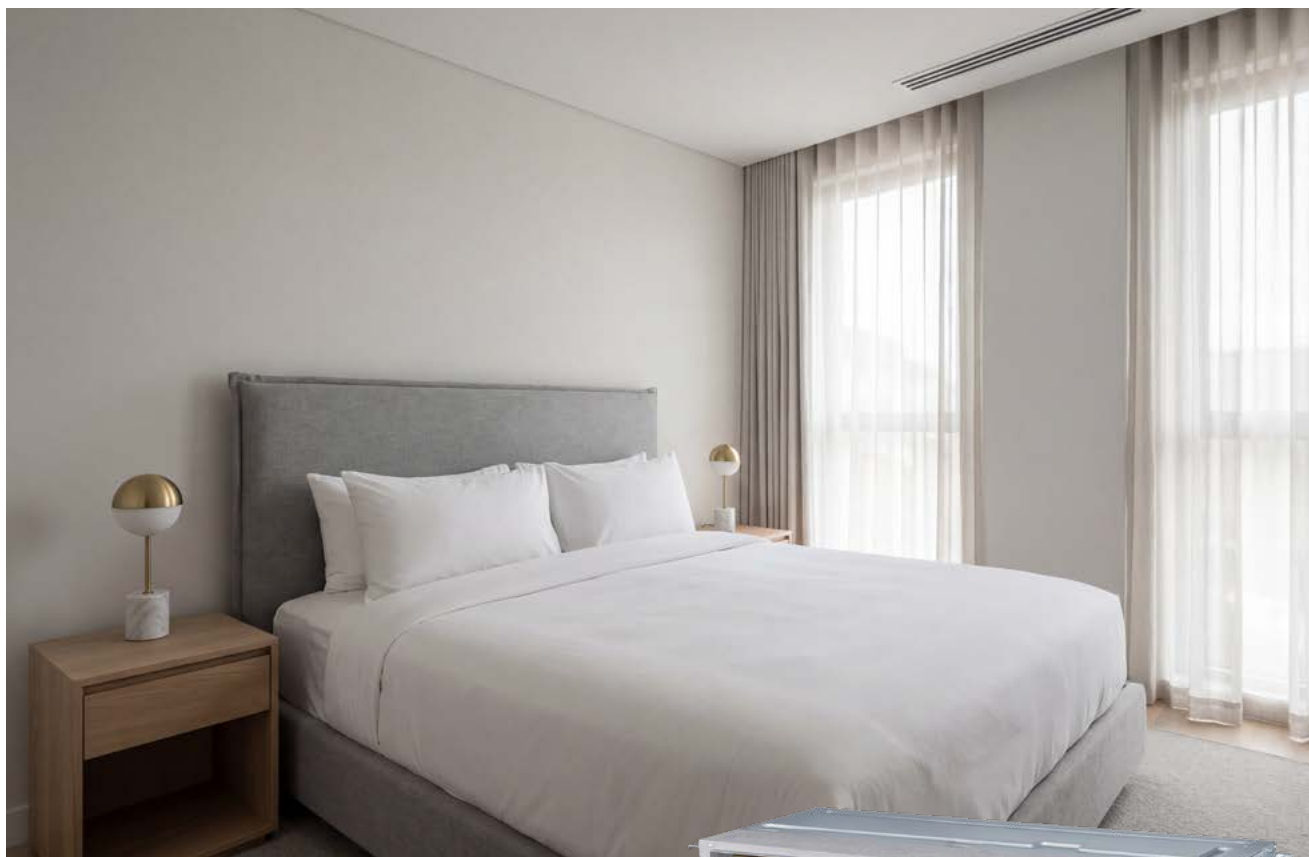

La gamma di condotti Kaysun VRF è una soluzione eccellente per gli spazi in cui la distribuzione dell'aria deve essere bilanciata. Queste unità regolano automaticamente la pressione statica.

## Caratteristiche

- Pressione disponibile fino a 50 Pa.
- Altezza standard 199 mm.
- Tecnologia Flusso d'aria costante.
- Pompa di condensazione di serie.
- Funzionamento silenzioso.



KCT-05 SRPSWF  
**Raccomandato**



Modello di unità interna		KPDF-15 DNS.0	KPDF-22 DNS.0	KPDF-28 DNS.0	KPDF-36 DNS.0
Capacità frigorifera nominale	kW	1.50	2.20	2.80	3.60
Potenza assorbita	W	21	22	28	31
Capacità termica nominale	kW	1.80	2.50	3.20	4.00
Protocollo di comunicazione		S8	S8	S8	S8
Tipo refrigerante		R-410A / R-32	R-410A / R-32	R-410A / R-32	R-410A / R-32
Refrigerante; Diam. tubazione liquido / gas	pollici	1/4" / 1/2"	1/4" / 1/2"	1/4" / 1/2"	1/4" / 1/2"
Portata aria	m <sup>3</sup> /h	290 / 298 / 307 / 320 / 335 / 329 / 340	295 / 306 / 314 / 322 / 347 / 339 / 370	300 / 323 / 351 / 380 / 431 / 413 / 460	320 / 365 / 414 / 453 / 557 / 508 / 605
Pressione statica max. disponibile	Pa	50	50	50	50
Livello sonoro	dB(A)	22 / 23 / 24 / 25 / 26 / 26 / 27	22 / 24 / 25 / 26 / 28 / 27 / 28	22 / 25 / 26 / 28 / 30 / 29 / 30	25 / 26 / 27 / 28 / 30 / 29 / 30
Larghezza / Altezza / Profondità	mm	653 / 199 / 470	653 / 199 / 470	653 / 199 / 470	803 / 199 / 470
Peso netto	kg	11.5	11.5	11.5	13
Alimentazione	V/f/Hz	220-240/1/50	220-240/1/50	220-240/1/50	220-240/1/50
Cablaggio alimentazione	mm <sup>2</sup>	(2+T)x2.5	(2+T)x2.5	(2+T)x2.5	(2+T)x2.5
Cablaggio comunicazione schermato	mm <sup>2</sup>	2x0.75	2x0.75	2x0.75	2x0.75

Modello di unità interna		KPDF-45 DNS.0	KPDF-56 DNS.0	KPDF-71 DNS.0
Capacità frigorifera nominale	kW	4.50	5.60	7.10
Potenza assorbita	W	43	58	65
Capacità termica nominale	kW	5.00	6.30	8.00
Protocollo di comunicazione		S8	S8	S8
Tipo refrigerante		R-410A / R-32	R-410A / R-32	R-410A / R-32
Refrigerante; Diam. tubazione liquido / gas	pollici	1/4" / 1/2"	1/4" / 1/2"	3/8" / 5/8"
Portata aria	m <sup>3</sup> /h	435 / 506 / 557 / 629 / 770 / 701 / 800	470 / 549 / 580 / 682 / 800 / 761 / 900	580 / 671 / 763 / 860 / 1033 / 957 / 1145
Pressione statica max. disponibile	Pa	50	50	50
Livello sonoro	dB(A)	26 / 28 / 29 / 31 / 33 / 32 / 33	27 / 29 / 31 / 33 / 35 / 34 / 36	29 / 30 / 31 / 33 / 35 / 34 / 37
Larghezza / Altezza / Profondità	mm	1003 / 199 / 470	1003 / 199 / 470	1203 / 199 / 470
Peso netto	kg	16.5	16.5	20
Alimentazione	V/f/Hz	220-240/1/50	220-240/1/50	220-240/1/50
Cablaggio alimentazione	mm <sup>2</sup>	(2+T)x2.5	(2+T)x2.5	(2+T)x2.5
Cablaggio comunicazione schermato	mm <sup>2</sup>	2x0.75	2x0.75	2x0.75

**Capacità di raffreddamento e riscaldamento. Consumi:** Raffrescamento a 27°C BS/19°C BU interno, 35°C BS esterno; Riscaldamento a 20°C BS interno, 7°C BS/6°C BU esterno; Lunghezza equivalente delle tubazioni del refrigerante: 7,5 m con differenza di livello pari a 0 m. **Portata d'aria:** dalla velocità più bassa alla più alta, con un totale di 7 velocità per ogni modello. **Pressione sonora:** La misurazione viene effettuata a 1 m di fronte all'unità e a 1,5 m dal pavimento in una camera anecoica. **Dimensioni:** Si riferiscono solo alla dimensione del corpo, escluse le staffe di installazione, i tubi in rame di collegamento, ecc. Per le dimensioni dettagliate, consultare il manuale di installazione. \*Tutte le specifiche sono misurate a una pressione statica esterna standard.

# Canalizzati a Media Prevalenza



Le unità di canalizzazione a media pressione offrono flussi d'aria elevati, quindi la distanza di alimentazione dell'aria è maggiore. Soprattutto in spazi lunghi e stretti, come i corridoi, ciò consente di ridurre il numero di unità utilizzate e di risparmiare sui costi di investimento.

## Caratteristiche

- Pressione disponibile fino a 160 Pa.
- Altezza standard 245 mm.
- Tecnologia Flusso d'aria costante.
- Pompa di condensazione di serie.
- Funzionamento silenzioso.



KCT-05 SRPSWF  
**Raccomandato**



Modello di unità interna		KPDHF-22 DNS.0	KPDHF-36 DNS.0	KPDHF-45 DNS.0	KPDHF-71 DNS.0
Capacità frigorifera nominale	kW	2.2	3.6	4.50	7.10
Potenza assorbita	W	36	50	70	96
Capacità termica nominale	kW	2.5	4.0	5.00	8.00
Protocollo di comunicazione		V8	V8	S8	S8
Tipo refrigerante		R-410A / R-32	R-410A / R-32	R-410A / R-32	R-410A / R-32
Refrigerante; Diam. tubazione liquido / gas	pollici	1/4" / 1/2"	1/4" / 1/2"	1/4" / 1/2"	3/8" / 5/8"
Portata aria	m <sup>3</sup> /h	367 / 400 / 467	415 / 455 / 535	495 / 538 / 623	822 / 904 / 1068
Pressione statica max. disponibile	Pa	160	160	160	160
Livello sonoro	dB(A)	23 / 24 / 26	25 / 26 / 28	27 / 28 / 32	29 / 31 / 34
Larghezza / Altezza / Profondità	mm	600 / 245 / 750	600 / 245 / 750	710 / 245 / 750	910 / 245 / 750
Peso netto	kg	18.5	18.5	19.5	25.0
Alimentazione	V/f/Hz	220-240/1/50	220-240/1/50	220-240/1/50	220-240/1/50
Cablaggio alimentazione	mm <sup>2</sup>	(2+T)x2.5	(2+T)x2.5	(2+T)x2.5	(2+T)x2.5

Modello di unità interna		KPDHF-90 DNS.0	KPDHF-112 DNS.0	KPDHF-140 DNS.0	KPDHF-160 DNS.0
Capacità frigorifera nominale	kW	9.00	11.20	14.00	16.00
Potenza assorbita	W	110	138	172	210
Capacità termica nominale	kW	10.00	12.50	16.00	18.00
Protocollo di comunicazione		S8	S8	S8	S8
Tipo refrigerante		R-410A / R-32	R-410A / R-32	R-410A / R-32	R-410A / R-32
Refrigerante; Diam. tubazione liquido / gas	pollici	3/8" / 5/8"	3/8" / 5/8"	3/8" / 5/8"	3/8" / 5/8"
Portata aria	m <sup>3</sup> /h	1030 / 1128 / 1323	1417 / 1550 / 1817	1568 / 1703 / 1971	1776 / 1871 / 2160
Pressione statica max. disponibile	Pa	160	160	160	160
Livello sonoro	dB(A)	31 / 33 / 36	31 / 33 / 37	32 / 34 / 38	34 / 36 / 40
Larghezza / Altezza / Profondità	mm	1160 / 245 / 750	1510 / 245 / 750	1510 / 245 / 750	1510 / 245 / 750
Peso netto	kg	31.0	37.0	39.0	39.0
Alimentazione	V/f/Hz	220-240/1/50	220-240/1/50	220-240/1/50	220-240/1/50
Cablaggio alimentazione	mm <sup>2</sup>	(2+T)x2.5	(2+T)x2.5	(2+T)x2.5	(2+T)x2.5

**Capacità di raffreddamento e riscaldamento. Consumi:** Raffrescamento a 27°C BS/19°C BU interno, 35°C BS esterno; Riscaldamento a 20°C BS interno, 7°C BS/6°C BU esterno; Lunghezza equivalente delle tubazioni del refrigerante: 7,5 m con differenza di livello pari a 0 m. **Portata d'aria:** dalla velocità più bassa alla più alta, con un totale di 7 velocità per ogni modello. **Pressione sonora:** La misurazione viene effettuata a 1 m di fronte all'unità e a 1,5 m dal pavimento in una camera anecoica. **Dimensioni:** Si riferiscono solo alla dimensione del corpo, escluse le staffe di installazione, i tubi in rame di collegamento, ecc. Per le dimensioni dettagliate, consultare il manuale di installazione. \*Tutte le specifiche sono misurate a una pressione statica esterna standard.

# Canalizzati ad Alta Prevalenza



La gamma di sistemi di condotti ad alta pressione Kaysun è ideale per la climatizzazione di grandi aree, in quanto fornisce un'elevata potenza frigorifera e pressioni disponibili fino a 400 Pa, in combinazione con flussi d'aria elevati e la nuova tecnologia di controllo del flusso d'aria costante. Grazie all'ampia varietà di unità esterne, possono anche essere adattati a qualsiasi tipo di installazione in modo ideale.

## Caratteristiche

- Pressione disponibile fino a 400 Pa.
- Altezza standard 580 mm.
- Tecnologia Flusso d'aria costante.
- Pompa di condensazione di serie.
- Funzionamento silenzioso.



KCT-05 SRPSWF  
**Raccomandato**

 PER I "COMANDI E GLI ACCESSORI COMPATIBILI", VEDERE PAGINA 224



Modello di unità interna		KPDUF-200 DNS.0	KPDUF-252 DNS.0	KPDUF-280 DNS.0
Capacità frigorifera nominale	kW	20	25.2	28
Potenza assorbita	W	780	780	780
Capacità termica nominale	kW	22.5	26	31.5
Protocollo di comunicazione		S8	S8	S8
Tipo refrigerante		R-410A / R-32	R-410A / R-32	R-410A / R-32
Refrigerante; Diam. tubazione liquido / gas	pollici	3/8" / 3/4"	3/8" / 3/4"	1/2" / 7/8"
Portata aria	m <sup>3</sup> /h	2820 / 3133 / 3447 / 3760 / 4387 / 4073 / 4700	2820 / 3133 / 3447 / 3760 / 4387 / 4073 / 4700	2820 / 3133 / 3447 / 3760 / 4387 / 4073 / 4700
Pressione statica max. disponibile	Pa	400	400	400
Livello sonoro	dB(A)	42 / 43 / 44 / 46 / 50 / 48 / 51	42 / 43 / 44 / 46 / 50 / 48 / 51	42 / 43 / 44 / 46 / 50 / 48 / 51
Larghezza / Altezza / Profondità	mm	1300 / 580 / 900	1300 / 580 / 900	1300 / 580 / 900
Peso netto	kg	125	125	125
Alimentazione	V/f/Hz	220-240/1/50	220-240/1/50	220-240/1/50
Cablaggio alimentazione	mm <sup>2</sup>	(2+T)x2.5	(2+T)x2.5	(2+T)x2.5
Cablaggio comunicazione schermato	mm <sup>2</sup>	2x0.75	2x0.75	2x0.75

Modello di unità interna		KPDUF-400 DNS.0	KPDUF-450 DNS.0	KPDUF-560 DNS.0
Capacità frigorifera nominale	kW	40	45	56
Potenza assorbita	W	1850	1850	2030
Capacità termica nominale	kW	45	56	63
Protocollo di comunicazione		S8	S8	S8
Tipo refrigerante		R-410A / R-32	R-410A / R-32	R-410A / R-32
Refrigerante; Diam. tubazione liquido / gas	pollici	1/2" / 1"	1/2" / 1"	5/8" / 1-1/8"
Portata aria	m <sup>3</sup> /h	4500 / 5000 / 5500 / 6000 / 7000 / 6500 / 7500	4500 / 5000 / 5500 / 6000 / 7000 / 6500 / 7500	5040 / 5600 / 6160 / 6720 / 7840 / 7280 / 8400
Pressione statica max. disponibile	Pa	400	400	400
Livello sonoro	dB(A)	48 / 49 / 50 / 52 / 56 / 54 / 58	48 / 49 / 50 / 52 / 56 / 54 / 58	49 / 51 / 53 / 54 / 58 / 56 / 59
Larghezza / Altezza / Profondità	mm	1850 / 580 / 900	1850 / 580 / 900	1850 / 580 / 900
Peso netto	kg	166	166	170
Alimentazione	V/f/Hz	220-240/1/50	220-240/1/50	220-240/1/50
Cablaggio alimentazione	mm <sup>2</sup>	(2+T)x2.5	(2+T)x2.5	(2+T)x2.5
Cablaggio comunicazione schermato	mm <sup>2</sup>	2x0.75	2x0.75	2x0.75

**Capacità di raffreddamento e riscaldamento. Consumi:** Raffrescamento a 27°C BS/19°C BU interno, 35°C BS esterno; Riscaldamento a 20°C BS interno, 7°C BS/6°C BU esterno; Lunghezza equivalente delle tubazioni del refrigerante: 7,5 m con differenza di livello pari a 0 m. **Portata d'aria:** dalla velocità più bassa alla più alta, con un totale di 7 velocità per ogni modello. **Pressione sonora:** La misurazione viene effettuata a 1 m di fronte all'unità e a 1,4 m dal pavimento in una camera anecoica. **Dimensioni:** Si riferiscono solo alla dimensione del corpo, escluse le staffe di installazione, i tubi in rame di collegamento, ecc. Per le dimensioni dettagliate, consultare il manuale di installazione. \*Tutte le specifiche sono misurate a una pressione statica esterna standard.

# Verticale Grande Capacità

NUOVO



La nuova unità interna verticale ad alta capacità è progettata per adattarsi alle esigenze di grandi spazi aperti, garantendo una corretta climatizzazione mediante mandata libera oppure tramite qualsiasi installazione canalizzata nuova o esistente.

## Caratteristiche

- Unità interna con pressione disponibile fino a 400 Pa.
- Portata d'aria costante.
- Controllo integrato di serie.



KCT-04 SR  
Controllo incluso



Modello di unità interna		KPVH-224 DN11	KPVH-280 DN11	KPVH-335 DN11	KPVH-450 DN11	KPVH-560 DN11
Capacità frigorifera nominale	kW	25.2	28.0	33.5	45.0	56.0
Potenza assorbita	W	670	670	745	1210	1465
Capacità termica nominale	kW	26	31,5	38	56	63
Tipo refrigerante		R-410A	R-410A	R-410A	R-410A	R-410A
Refrigerante; Diam. tubazione liquido / gas	pollici	1/2" / 7/8"	1/2" / 7/8"	1/2" / 7/8"	5/8" / 1-1/8"	5/8" / 1-1/8"
Portata aria	m <sup>3</sup> /h	3716 / 3976 / 4496	3716 / 3976 / 4496	3724 / 3963 / 4501	6608 / 7056 / 7952	6844 / 7308 / 8236
Pressione statica max. disponibile	Pa	400	400	400	400	400
Livello sonoro	dB(A)	53 / 55 / 57	53 / 55 / 57	50 / 51 / 54	54 / 55 / 58	55 / 57 / 59
Larghezza / Altezza / Profondità	mm	1150 / 1810 / 615	1150 / 1810 / 615	1150 / 1810 / 615	1600 / 1810 / 615	1600 / 1810 / 615
Peso netto	kg	155	155	160	204	211

**Capacità di raffreddamento e riscaldamento. Consumi:** Raffrescamento a 27°C BS/19°C BU interno, 35°C BS esterno; Riscaldamento a 20°C BS interno, 7°C BS/6°C BU esterno; Lunghezza equivalente delle tubazioni del refrigerante: 7,5 m con differenza di livello pari a 0 m. **Portata d'aria:** dalla velocità più bassa alla più alta, con un totale di 7 velocità per ogni modello. **Pressione sonora:** La misurazione viene effettuata a 1 m di fronte all'unità e a 1,4 m dal pavimento in una camera anecoica. **Dimensioni:** Si riferiscono solo alla dimensione del corpo, escluse le staffe di installazione, i tubi in rame di collegamento, ecc. Per le dimensioni dettagliate, consultare il manuale di installazione. \*Tutte le specifiche sono misurate a una pressione statica esterna standard.

# Cassetta Compatta 600x600



Le cassette compatte 600x600 forniscono aria a 360° per un condizionamento uniforme, veloce e di ampia portata che raggiunge ogni angolo della tua stanza, grazie alla ventola DC Inverter.



## Caratteristiche

- Flusso d'aria a 360°.
- Controllo individuale delle lamelle.
- Pressione disponibile fino a 30 Pa.
- Installazione su tetti con altezza massima di 3,5 m.
- Sono disponibili 7 velocità di ventilazione.



KI-07

**Raccomandato**

 PER I "COMANDI E GLI ACCESSORI COMPATIBILI", VEDERE PAGINA 224



Modello unità interna		KCIF-15 DNS.0	KCIF-22 DNS.0	KCIF-28 DNS.0
Capacità frigorifera nominale	kW	1.50	2.20	2.80
Potenza assorbita	W	14	14	16
Capacità termica nominale	kW	1.80	2.40	3.20
Protocollo di comunicazione		S8	S8	S8
Tipo refrigerante		R-410A / R-32	R-410A / R-32	R-410A / R-32
Refrigerante; Diam. tubazione liquido / gas	pollici	1/4" / 1/2"	1/4" / 1/2"	1/4" / 1/2"
Portata aria	m <sup>3</sup> /h	295 / 320 / 345 / 370 / 425 / 400 / 450	295 / 320 / 345 / 370 / 425 / 400 / 450	340 / 370 / 395 / 425 / 480 / 455 / 510
Pressione statica max. disponibile	Pa	30	30	30
Livello sonoro	dB(A)	25 / 26 / 26 / 27 / 28 / 27 / 29	25 / 26 / 26 / 27 / 28 / 27 / 29	25 / 26 / 26 / 27 / 29 / 28 / 30
Larghezza / Altezza / Profondità	mm	575 / 235 / 638	575 / 235 / 638	575 / 235 / 638
Peso netto	kg	13	13	13
Alimentazione	V/f/Hz	220-240/1/50	220-240/1/50	220-240/1/50
Cablaggio alimentazione	mm <sup>2</sup>	(2+T)x2.5	(2+T)x2.5	(2+T)x2.5
Cablaggio comunicazione schermato	mm <sup>2</sup>	2x0.75	2x0.75	2x0.75
> Pannello; Modello		<b>KPA-03E</b>	<b>KPA-03E</b>	<b>KPA-03E</b>
Pannello; Larghezza / Altezza / Profondità	mm	620 / 80 / 620	620 / 80 / 620	620 / 80 / 620
Pannello; Peso netto	kg	2.4	2.4	2.4

Modello di unità interna		KCIF-36 DNS.0	KCIF-45 DNS.0	KCIF-56 DNS.0
Capacità frigorifera nominale	kW	3.60	4.50	5.60
Potenza assorbita	W	18	25	35
Capacità termica nominale	kW	4.00	5.00	6.30
Protocollo di comunicazione		S8	S8	S8
Tipo refrigerante		R-410A / R-32	R-410A / R-32	R-410A / R-32
Refrigerante; Diam. tubazione liquido / gas	pollici	1/4" / 1/2"	1/4" / 1/2"	1/4" / 1/2"
Portata aria	m <sup>3</sup> /h	345 / 375 / 405 / 440 / 500 / 470 / 530	425 / 460 / 495 / 530 / 605 / 570 / 640	535 / 580 / 625 / 670 / 765 / 720 / 810
Pressione statica max. disponibile	Pa	30	30	30
Livello sonoro	dB(A)	26 / 26 / 27 / 28 / 30 / 29 / 31	27 / 28 / 29 / 31 / 35 / 33 / 37	32 / 34 / 35 / 36 / 38 / 37 / 39
Larghezza / Altezza / Profondità	mm	575 / 235 / 638	575 / 235 / 638	575 / 235 / 638
Peso netto	kg	14	14	15
Alimentazione	V/f/Hz	220-240/1/50	220-240/1/50	220-240/1/50
Cablaggio alimentazione	mm <sup>2</sup>	(2+T)x2.5	(2+T)x2.5	(2+T)x2.5
Cablaggio comunicazione schermato	mm <sup>2</sup>	2x0.75	2x0.75	2x0.75
> Pannello; Modello		<b>KPA-03E</b>	<b>KPA-03E</b>	<b>KPA-03E</b>
Pannello; Larghezza / Altezza / Profondità	mm	620 / 80 / 620	620 / 80 / 620	620 / 80 / 620
Pannello; Peso netto	kg	2.4	2.4	2.4

**Capacità di raffreddamento e riscaldamento. Consumi:** Raffrescamento a 27°C BS/19°C BU interno, 35°C BS esterno; Riscaldamento a 20°C BS interno, 7°C BS/6°C BU esterno; Lunghezza equivalente delle tubazioni del refrigerante: 7,5 m con differenza di livello pari a 0 m. **Portata d'aria:** dalla velocità più bassa alla più alta, con un totale di 7 velocità per ogni modello. **Pressione sonora:** La misurazione viene effettuata a 1 m di fronte all'unità e a 1,4 m dal pavimento in una camera semianecoica. **Dimensioni:** Si riferiscono solo alla dimensione del corpo, escluse le staffe di installazione, i tubi in rame di collegamento, ecc. Per le dimensioni dettagliate, consultare il manuale di installazione.

# Cassetta 840x840



Le cassette compatte 840x840 diffondono l'aria a 360° per una climatizzazione uniforme, veloce e di ampio respiro che raggiunge ogni angolo della stanza, grazie al ventilatore DC Inverter con 50 Pa di pressione disponibile.



## Caratteristiche

- Flusso d'aria a 360°.
- Controllo individuale delle lamelle.
- Pressione disponibile fino a 50 Pa.
- Installazione su tetti con un'altezza massima di 5 m.
- Sono disponibili 7 velocità di ventilazione.



KI-07  
**Raccomandato**

 PER I "COMANDI E GLI ACCESSORI COMPATIBILI", VEDERE PAGINA 224



Modello unità interna		KCIBF-56 DNS.0	KCIBF-71 DNS.0	KCIBF-80 DNS.0
Capacità frigorifera nominale	kW	5.60	7.10	8.00
Potenza assorbita	W	23	31	41
Capacità termica nominale	kW	6.30	8.00	9.00
Protocollo di comunicazione		S8	S8	S8
Tipo refrigerante		R-410A / R-32	R-410A / R-32	R-410A / R-32
Refrigerante; Diam. tubazione liquido / gas	pollici	1/4" / 1/2"	3/8" / 5/8"	3/8" / 5/8"
Portata aria	m <sup>3</sup> /h	543 / 593 / 642 / 692 / 791 / 741 / 840	658 / 715 / 772 / 829 / 943 / 886 / 1000	783 / 874 / 965 / 1057 / 1239 / 1148 / 1330
Pressione statica max. disponibile	Pa	50	50	50
Livello sonoro	dB(A)	27 / 28 / 29 / 30 / 32 / 31 / 33	29 / 30 / 32 / 33 / 36 / 34 / 37	29 / 31 / 32 / 34 / 37 / 35 / 38
Larghezza / Altezza / Profondità	mm	840 / 204 / 840	840 / 246 / 840	840 / 246 / 840
Peso netto	kg	19.5	22	22
Alimentazione	V/f/Hz	220-240/1/50	220-240/1/50	220-240/1/50
Cablaggio alimentazione	mm <sup>2</sup>	(2+T)x2.5	(2+T)x2.5	(2+T)x2.5
Cablaggio comunicazione schermato	mm <sup>2</sup>	2x0.75	2x0.75	2x0.75
> Pannello; Modello		<b>KPA-01E1</b>	<b>KPA-01E1</b>	<b>KPA-01E1</b>
Pannello; Larghezza / Altezza / Profondità	mm	950 / 50 / 950	950 / 50 / 950	950 / 50 / 950
Pannello; Peso netto	kg	5.8	5.8	5.8

Modello di unità interna		KCIBF-100 DNS.0	KCIBF-112 DNS.0	KCIBF-140 DNS.0
Capacità frigorifera nominale	kW	10.00	11.20	14.00
Potenza assorbita	W	54	61	89
Capacità termica nominale	kW	11.20	12.50	16.00
Protocollo di comunicazione		S8	S8	S8
Tipo refrigerante		R-410A / R-32	R-410A / R-32	R-410A / R-32
Refrigerante; Diam. tubazione liquido / gas	pollici	3/8" / 5/8"	3/8" / 5/8"	3/8" / 5/8"
Portata aria	m <sup>3</sup> /h	955 / 1037 / 1118 / 1200 / 1363 / 1282 / 1445	979 / 1083 / 1186 / 1290 / 1497 / 1393 / 1600	1094 / 1200 / 1306 / 1412 / 1624 / 1518 / 1730
Pressione statica max. disponibile	Pa	50	50	50
Livello sonoro	dB(A)	33 / 34 / 35 / 36 / 38 / 37 / 39	33 / 34 / 36 / 37 / 40 / 38 / 41	34 / 36 / 37 / 39 / 42 / 40 / 43
Larghezza / Altezza / Profondità	mm	840 / 288 / 840	840 / 288 / 840	840 / 288 / 840
Peso netto	kg	24	24	26.5
Alimentazione	V/f/Hz	220-240/1/50	220-240/1/50	220-240/1/50
Cablaggio alimentazione	mm <sup>2</sup>	(2+T)x2.5	(2+T)x2.5	(2+T)x2.5
Cablaggio comunicazione schermato	mm <sup>2</sup>	2x0.75	2x0.75	2x0.75
> Pannello; Modello		<b>KPA-01E1</b>	<b>KPA-01E1</b>	<b>KPA-01E1</b>
Pannello; Larghezza / Altezza / Profondità	mm	950 / 50 / 950	950 / 50 / 950	950 / 50 / 950
Pannello; Peso netto	kg	5.8	5.8	5.8

**Capacità di raffreddamento e riscaldamento. Consumi:** Raffrescamento a 27°C BS/19°C BU interno, 35°C BS esterno; Riscaldamento a 20°C BS interno, 7°C BS/6°C BU esterno; Lunghezza equivalente delle tubazioni del refrigerante: 7,5 m con differenza di livello pari a 0 m. **Portata d'aria:** dalla velocità più bassa alla più alta, con un totale di 7 velocità per ogni modello. **Pressione sonora:** La misurazione viene effettuata a 1 m di fronte all'unità e a 1,4 m dal pavimento in una camera semianecoica. **Dimensioni:** Si riferiscono solo alla dimensione del corpo, escluse le staffe di installazione, i tubi in rame di collegamento, ecc. Per le dimensioni dettagliate, consultare il manuale di installazione.

# Cassetta a 1 Via



Unità caratterizzate da un design compatto e leggero, che facilita l'installazione dell'unità. Grazie al profilo contenuto di soli 100 mm, a seconda della portata, sono ideali per l'installazione in controsoffitti molto poco profondi.

## Caratteristiche

- Oscillazione verticale a più livelli.
- Regolazione della temperatura di impostazione 0,5°C/1°C.
- Funzionamento silenzioso.
- Unità molto compatta.
- Possibilità di apporto di aria esterna.



KI-07  
**Raccomandato**

 PER I "COMANDI E GLI ACCESSORI COMPATIBILI", VEDERE PAGINA 224



Modello di unità interna		KCOF-22(A) DN5.0	KCOF-36(A) DN5.0	KCOF-71(A) DN5.0
Capacità frigorifera nominale	kW	2,2	3,6	7,1
Potenza assorbita	W	19	29	52
Capacità termica nominale	kW	2,5	4	8,0
Protocollo di comunicazione		S8	S8	S8
Tipo refrigerante		R-410A / R-32	R-410A / R-32	R-410A / R-32
Refrigerante; Diam. tubazione liquido / gas	pollici	1/4" / 1/2"	1/4" / 1/2"	3/8" / 5/8"
Portata aria	m <sup>3</sup> /h	250 / 275 / 300 / 325 / 375 / 350 / 400	350 / 383 / 416 / 450 / 516 / 483 / 550	750 / 800 / 850 / 900 / 1000 / 950 / 1050
Livello sonoro	dB(A)	25 / 26 / 27 / 28 / 30 / 29 / 32	28 / 29 / 30 / 32 / 34 / 33 / 36	40 / 41 / 42 / 43 / 45 / 44 / 47
Larghezza / Altezza / Profondità	mm	700 / 130 / 425	900 / 130 / 425	1200 / 130 / 425
Peso netto	kg	11.9	14.7	18.8
Alimentazione	V/f/Hz	220-240/1/50	220-240/1/50	220-240/1/50
Cablaggio alimentazione	mm <sup>2</sup>	(2+T)x2.5	(2+T)x2.5	(2+T)x2.5
Cablaggio comunicazione schermato	mm <sup>2</sup>	2x0.75	2x0.75	2x0.75
> Pannello; Modello		<b>KPA1-01G</b>	<b>KPA1-02G</b>	<b>KPA1-03G</b>
Pannello; Larghezza / Altezza / Profondità	mm	980 / 475 / 64	1180 / 475 / 64	1200 / 475 / 130
Pannello; Peso netto	kg	2.4	3.0	3.8

**Capacità di raffreddamento e riscaldamento. Consumi:** Raffrescamento a 27°C BS/19°C BU interno, 35°C BS esterno; Riscaldamento a 20°C BS interno, 7°C BS/6°C BU esterno; Lunghezza equivalente delle tubazioni del refrigerante: 7,5 m con differenza di livello pari a 0 m. **Portata d'aria:** dalla velocità più bassa alla più alta, con un totale di 7 velocità per ogni modello. **Pressione sonora:** La misurazione viene effettuata a 1 m di fronte all'unità e a 1,4 m dal pavimento in una camera anecoica. **Dimensioni:** Si riferiscono solo alla dimensione del corpo, escluse le staffe di installazione, i tubi in rame di collegamento, ecc. Per le dimensioni dettagliate, consultare il manuale di installazione.

# Unità a pavimento

 NUOVO

Unità caratterizzate da un design compatto e leggero, che facilita l'installazione dell'unità. Grazie al profilo contenuto di soli 153 mm, a seconda della portata, sono ideali per l'installazione in controsoffitti molto poco profondi.

## Caratteristiche

- Spia di segnalazione filtri sporchi.
- Regolazione della temperatura di impostazione 0,5°C/1°C.
- Molteplici modalità operative.



KCT-05 SRPSWF  
Raccomandato

 PER I "COMANDI E GLI ACCESSORI COMPATIBILI", VEDERE PAGINA 224



## Con carrozzeria

Modello di unità interna		KSEF-22 DNS.0	KSEF-36 DNS.0	KSEF-56 DNS.0	KSEF-80 DNS.0
Capacità frigorifera nominale	kW	2.2	3.6	5.6	8.0
Potenza assorbita	W	35	40	45	62
Capacità termica nominale	kW	2.4	4	6.3	9.0
Protocollo di comunicazione		S8	S8	S8	S8
Tipo refrigerante		R-410A / R-32	R-410A / R-32	R-410A / R-32	R-410A / R-32
Refrigerante; Diam. tubazione liquido / gas	pollici	1/4" / 1/2"	1/4" / 1/2"	1/4" / 1/2"	3/8" / 5/8"
Portata aria	m <sup>3</sup> /h	430 / 441 / 453 / 464 / 486 / 475 / 498	407 / 424 / 441 / 458 / 491 / 474 / 508	764 / 786 / 821 / 860 / 904 / 888 / 934	841 / 889 / 924 / 955 / 1011 / 992 / 1054
Livello sonoro	dB(A)	29 / 30 / 30.5 / 31 / 32 / 31.5 / 32.5	29 / 30 / 31 / 32 / 34 / 33 / 35	31 / 32 / 32.5 / 33 / 34.5 / 34 / 35	34 / 35 / 36 / 37 / 39 / 38 / 39.5
Larghezza / Altezza / Profondità	mm	1020 / 495 / 200	1020 / 495 / 200	1360 / 591 / 200	1360 / 591 / 200
Peso netto	kg	21.1	21.1	32.1	33.3
Alimentazione	V/f/Hz	220-240/1/50	220-240/1/50	220-240/1/50	220-240/1/50
Cablaggio alimentazione	mm <sup>2</sup>	(2+T)x2.5	(2+T)x2.5	(2+T)x2.5	(2+T)x2.5

## Senza carrozzeria

Modello di unità interna		KSF-36 DNS.0	KSF-80 DNS.0
Capacità frigorifera nominale	kW	3.6	8.0
Potenza assorbita	W	40	62
Capacità termica nominale	kW	4.0	9.0
Protocollo di comunicazione		S8	S8
Tipo refrigerante		R-410A / R-32	R-410A / R-32
Refrigerante; Diam. tubazione liquido / gas	pollici	1/4" / 1/2"	3/8" / 5/8"
Portata aria	m <sup>3</sup> /h	450 / 471 / 503	803 / 834 / 893
Livello sonoro	dB(A)	33 / 34 / 35.5	36.5 / 37.5 / 39.5
Larghezza / Altezza / Profondità	mm	915 / 470 / 200	1253 / 566 / 200
Peso netto	kg	16.9	26.1
Alimentazione	V/f/Hz	220-240/1/50	220-240/1/50
Cablaggio alimentazione	mm <sup>2</sup>	(2+T)x2,5	(2+T)x2,5
Pressione statica utile nominale in mandata	Pa	0-60	0-60

**Capacità di raffreddamento e riscaldamento. Consumi:** Raffrescamento a 27°C BS/19°C BU interno, 35°C BS esterno; Riscaldamento a 20°C BS interno, 7°C BS/6°C BU esterno; Lunghezza equivalente delle tubazioni del refrigerante: 7,5 m con differenza di livello pari a 0 m. **Portata d'aria:** dalla velocità più bassa alla più alta, con un totale di 7 velocità per ogni modello. **Pressione sonora:** La misurazione viene effettuata a 1 m di fronte all'unità e a 1,4 m dal pavimento in una camera anecoica. **Dimensioni:** Si riferiscono solo alla dimensione del corpo, escluse le staffe di installazione, i tubi in rame di collegamento, ecc. Per le dimensioni dettagliate, consultare il manuale di installazione.

# Unità a parete



Unità interne a parete con ventilatori DC Inverter e un elegante design frontale. Caratterizzato da linee eleganti e da tutta la più recente tecnologia Kaysun.

## Caratteristiche

- Altezza standard 295 mm.
- Flusso d'aria bidirezionale a coanda.
- Può essere installato a 3 cm dal soffitto.
- Il drenaggio libero senza limiti di spazio.



KI-07  
**Raccomandato**

PER I "COMANDI E GLI ACCESSORI COMPATIBILI", VEDERE PAGINA 224



Modello unità interna		KAYF-15 DNS.0	KAYF-22 DNS.0	KAYF-28 DNS.0	KAYF-36 DNS.0
Capacità frigorifera nominale	kW	1.50	2.20	2.80	3.60
Potenza assorbita	W	18	21	24	27
Capacità termica nominale	kW	1.70	2.40	3.20	4.00
Protocollo di comunicazione		S8	S8	S8	S8
Tipo refrigerante		R-410A / R-32	R-410A / R-32	R-410A / R-32	R-410A / R-32
Refrigerante; Diam. tubazione liquido / gas	pollici	1/4" / 1/2"	1/4" / 1/2"	1/4" / 1/2"	1/4" / 1/2"
Portata aria	m <sup>3</sup> /h	340 / 360 / 380 / 400 / 440 / 420 / 460	340 / 370 / 390 / 410 / 470 / 440 / 500	340 / 370 / 400 / 430 / 510 / 470 / 540	340 / 380 / 420 / 460 / 540 / 500 / 580
Livello sonoro	dB(A)	27 / 28 / 29 / 30 / 31 / 30 / 32	27 / 28 / 29 / 30 / 32 / 31 / 33	28 / 30 / 31 / 32 / 34 / 33 / 35	28 / 30 / 31 / 33 / 36 / 34 / 37
Larghezza / Altezza / Profondità	mm	750 / 295 / 265	750 / 295 / 265	750 / 295 / 265	750 / 295 / 265
Peso netto	kg	9	9	10	10
Alimentazione	V/f/Hz	220-240/1/50	220-240/1/50	220-240/1/50	220-240/1/50
Cablaggio alimentazione	mm <sup>2</sup>	(2+T)x2.5	(2+T)x2.5	(2+T)x2.5	(2+T)x2.5
Cablaggio comunicazione schermato	mm <sup>2</sup>	2x0.75	2x0.75	2x0.75	2x0.75

Modello unità interna		KAYF-45 DNS.0	KAYF-56 DNS.0	KAYF-80 DNS.0
Capacità frigorifera nominale	kW	4.50	5.60	8
Potenza assorbita	W	30	40	65
Capacità termica nominale	kW	5.00	6.30	9
Protocollo di comunicazione		S8	S8	S8
Tipo refrigerante		R-410A / R-32	R-410A / R-32	R-410A / R-32
Refrigerante; Diam. tubazione liquido / gas	pollici	1/4" / 1/2"	1/4" / 1/2"	3/8" / 5/8"
Portata aria	m <sup>3</sup> /h	410 / 460 / 510 / 560 / 670 / 620 / 720	410 / 480 / 550 / 620 / 780 / 700 / 860	660 / 750 / 850 / 940 / 1120 / 1030 / 1220
Livello sonoro	dB(A)	29 / 30 / 31 / 32 / 35 / 33 / 37	29 / 31 / 33 / 35 / 39 / 37 / 41	32 / 34 / 36 / 38 / 42 / 40 / 44
Larghezza / Altezza / Profondità	mm	950 / 295 / 265	950 / 295 / 265	1200 / 295 / 265
Peso netto	kg	11.5	11.5	15
Alimentazione	V/f/Hz	220-240/1/50	220-240/1/50	220-240/1/50
Cablaggio alimentazione	mm <sup>2</sup>	(2+T)x2.5	(2+T)x2.5	(2+T)x2.5
Cablaggio comunicazione schermato	mm <sup>2</sup>	2x0.75	2x0.75	2x0.75

**Capacità di raffreddamento e riscaldamento. Consumi:** Raffrescamento a 27°C BS/19°C BU interno, 35°C BS esterno; Riscaldamento a 20°C BS interno, 7°C BS/6°C BU esterno; Lunghezza equivalente delle tubazioni del refrigerante: 7,5 m con differenza di livello pari a 0 m. **Portata d'aria:** dalla velocità più bassa alla più alta, con un totale di 7 velocità per ogni modello. **Pressione sonora:** La misurazione viene effettuata a 1 m di fronte all'unità e a 1,4 m dal pavimento in una camera anecoica. **Dimensioni:** Si riferiscono solo alla dimensione del corpo, escluse le staffe di installazione, i tubi in rame di collegamento, ecc. Per le dimensioni dettagliate, consultare il manuale di installazione.

## Soffitto/Pavimento



Unità caratterizzata da un'installazione flessibile con motori DC Inverter, design compatto, adatto a qualsiasi spazio. Come suggerisce il nome, possono essere installati a soffitto in posizione orizzontale e a pavimento in posizione verticale. Ci è possibile grazie al design della vaschetta di raccolta della condensa.



### Caratteristiche

- Due posizioni di installazione: montaggio a pavimento o a soffitto.
- Funzionamento silenzioso.
- Posizioni multiple delle lamelle.



KI-07  
**Raccomandato**

 PER I "COMANDI E GLI ACCESSORI COMPATIBILI", VEDERE PAGINA 224



Modello di unità interna		KPCF-56 DN5.0	KPCF-90 DN5.0	KPCF-140 DN5.0
Capacità frigorifera nominale	kW	5.6	9	14
Potenza assorbita	W	40	75	140
Capacità termica nominale	kW	6.3	10	16
Protocollo di comunicazione		S8	S8	S8
Tipo refrigerante		R-410A / R-32	R-410A / R-32	R-410A / R-32
Refrigerante; Diam. tubazione liquido / gas	pollici	1/4" / 1/2"	3/8" / 5/8"	3/8" / 5/8"
Portata aria	m <sup>3</sup> /h	665 / 707 / 751 / 794 / 883 / 840 / 927	979 / 1056 / 1138 / 1218 / 1397 / 1302 / 1480	1402 / 1516 / 1677 / 1810 / 2070 / 1937 / 2206
Livello sonoro	dB(A)	33 / 34 / 36 / 38 / 41 / 40 / 43	37 / 40 / 42 / 44 / 47 / 46 / 48	40 / 42 / 44 / 46 / 50 / 48 / 51.5
Larghezza / Altezza / Profondità	mm	1069 / 674 / 234	1284 / 674 / 234	1649 / 674 / 234
Peso netto	kg	24.7	29.8	36.4
Alimentazione	V/f/Hz	220-240/1/50	220-240/1/50	220-240/1/50
Cablaggio alimentazione	mm <sup>2</sup>	(2+T)x2.5	(2+T)x2.5	(2+T)x2.5
Cablaggio comunicazione schermato	mm <sup>2</sup>	2x0.75	2x0.75	2x0.75

**Capacità di raffreddamento e riscaldamento. Consumi:** Raffrescamento a 27°C BS/19°C BU interno, 35°C BS esterno; Riscaldamento a 20°C BS interno, 7°C BS/6°C BU esterno; Lunghezza equivalente delle tubazioni del refrigerante: 7,5 m con differenza di livello pari a 0 m. **Portata d'aria:** dalla velocità più bassa alla più alta, con un totale di 7 velocità per ogni modello. **Pressione sonora:** La misurazione viene effettuata a 1 m di fronte all'unità e a 1,5 m dal pavimento in una camera anecoica. **Dimensioni:** Si riferiscono solo alla dimensione del corpo, escluse le staffe di installazione, i tubi in rame di collegamento, ecc. Per le dimensioni dettagliate, consultare il manuale di installazione.

# KAHU



Il KAHU può essere utilizzato per collegare le unità esterne Kaysun VRF alle unità di trattamento dell'aria a espansione diretta, fornendo una soluzione adatta alle esigenze specifiche di ogni progetto. Sono un'aggiunta al Kaysun VRF in combinazione con tutte le altre gamme di unità interne.

## Caratteristiche

- Compatibile con i protocolli S6 e S8.
- Controllo CC di terze parti.
- Potenza da 1,8 kW a 56 kW.
- Si possono combinare fino a 4 unità.



KCT-05 SRPSWF  
**Raccomandato**

PER I "COMANDI E GLI ACCESSORI COMPATIBILI", VEDERE PAGINA 224



Modello		KAHU-90.5	KAHU-200.5	KAHU-360.5	KAHU-560.5
Capacità frigorifera nominale	kW	1.8 ~ 9	9 ~ 20	20 ~ 36	36 ~ 56
Protocollo di comunicazione		S8	S8	S8	S8
Capacità di connessione/Simultaneità	%	100	100	100	100
Tipo refrigerante		R-410A / R-32	R-410A / R-32	R-410A / R-32	R-410A / R-32
Refrigerante; Diam. tubazione liquido / gas	pollici	3/8" / 3/8"	3/8" / 3/8"	1/2" / 1/2"	1/2" / 1/2"
Larghezza / Altezza / Profondità	mm	479 / 384 / 134	479 / 384 / 134	479 / 384 / 134	479 / 384 / 134
Peso netto	kg	6.2	6.2	6.4	6.4
Alimentazione	V/f/Hz	220-240/1/50	220-240/1/50	220-240/1/50	220-240/1/50
Cablaggio alimentazione	mm <sup>2</sup>	(2+T)x2.5	(2+T)x2.5	(2+T)x2.5	(2+T)x2.5
Cablaggio comunicazione schermato	mm <sup>2</sup>	3x0.75	3x0.75	3x0.75	3x0.75

**Capacità di raffreddamento e riscaldamento. Consumi:** Raffrescamento a 27°C BS/19°C BU interno, 35°C BS esterno; Riscaldamento a 20°C BS interno, 7°C BS/6°C BU esterno; Lunghezza equivalente delle tubazioni del refrigerante: 7,5 m con differenza di livello pari a 0 m. **Dimensioni:** Si riferiscono solo alla dimensione del corpo, escluse le staffe di installazione, i tubi in rame di collegamento, ecc. Per le dimensioni dettagliate, consultare il manuale di installazione.

# KRE |



Nuova gamma di recuperatori di calore a flussi incrociati che offrono un'efficienza fino all'84%, con filtro F7 in mandata e filtro M5 in ritorno come standard e portate d'aria da 500 a 2.000 m<sup>3</sup>/h.

## Caratteristiche

- Design compatto.
- Doppio stadio di filtraggio con M5 e F7 in mandata e M5 in ritorno.
- Integrazione nel sistema di controllo centralizzato Kaysun.
- DC fans with 3 speeds.
- Bypass para freecooling.
- Pressure switch of the pressure filter.
- CO2 probe as standard.



KCT-04.2 SR  
**Standard**



Modello		KRE D500D2	KRE D800D2	KRE D1000D2	KRE D1500D2	KRE D2000D2
Potenza assorbita	W	95	170	230	320	500
Protocollo di comunicazione		S8	S8	S8	S8	S8
Livello sonoro	dB(A)	24.5 / 30.5 / 36.0	34.0 / 39.0 / 42.0	33.5 / 39.9 / 44.0	41.5 / 46.5 / 51.5	42.5 / 48.5 / 53
Larghezza / Altezza / Profondità	mm	1090 / 390 / 1311	1270 / 390 / 1311	1510 / 390 / 1311	1344 / 615 / 1740	1545 / 685 / 1811
Peso netto	kg	62	77	85	168	195
Alimentazione	V/f/Hz	220-240/1/50	220-240/1/50	220-240/1/50	220-240/1/50	220-240/1/50
Portata aria nominale	m <sup>3</sup> /h	500	800	1000	1500	2000
Efficienza termica; EN308: 5°C esterno / 25°C interno	%	79.4	77.1	78.0	84.6	80.5
N° velocità		3	3	3	3	3
Pressione statica utile nominale in mandata	Pa	65	100	110	150	160
Fasi di filtrazione Mandata		M5+F7	M5+F7	M5+F7	M5+F7	M5+F7
Fasi di filtrazione Ritorno		M5	M5	M5	M5	M5

Dati preliminari. **Efficienza termica EN308:** Secondo la normativa UE1253/2014, a prestazioni nominali, con condizioni di temperatura e umidità secondo EN308. **Portata aria nominale. Pressione statica utile nominale in mandata. Fasi di filtrazione:** Inclusi i filtri. **Livello sonoro nominale:** Livello di pressione sonora a 1 m dall'unità condotta e portata nominale. Intervallo funzionamento min./max.: Unità std.

# Modulo Idraulico ad Alta Temperatura



Nella gamma di unità interne Kaysun Amazon spicca un'unità interna in grado di generare acqua calda con temperature di scarico fino a 80°C. Questa acqua calda generata può essere usata sia per l'acqua sanitaria che per il riscaldamento a pavimento.

## Caratteristiche

- Fino a 10 moduli per sistema.
- Alta temperatura fino a 80°C.
- Comando via cavo di serie.
- Compatibile con Smart Grid.



KCT-03 SRPS-KWF  
**Comando incluso**



Modello		KWF-140 HT ACS
Potenza assorbita	W	2984
Capacità termica nominale	kW	14
Protocollo di comunicazione		56
Refrigerante; Diam. tubazione liquido / gas	pollici	3/8" / 1/2"
Larghezza / Altezza / Profondità	mm	450 / 795 / 300
Peso netto	kg	58
Alimentazione	V/f/Hz	220-240/1/50
Cablaggio alimentazione	mm <sup>2</sup>	(2+T)x2.5
Cablaggio comunicazione schermato	mm <sup>2</sup>	3x1.5

**Esempio di installazione:**

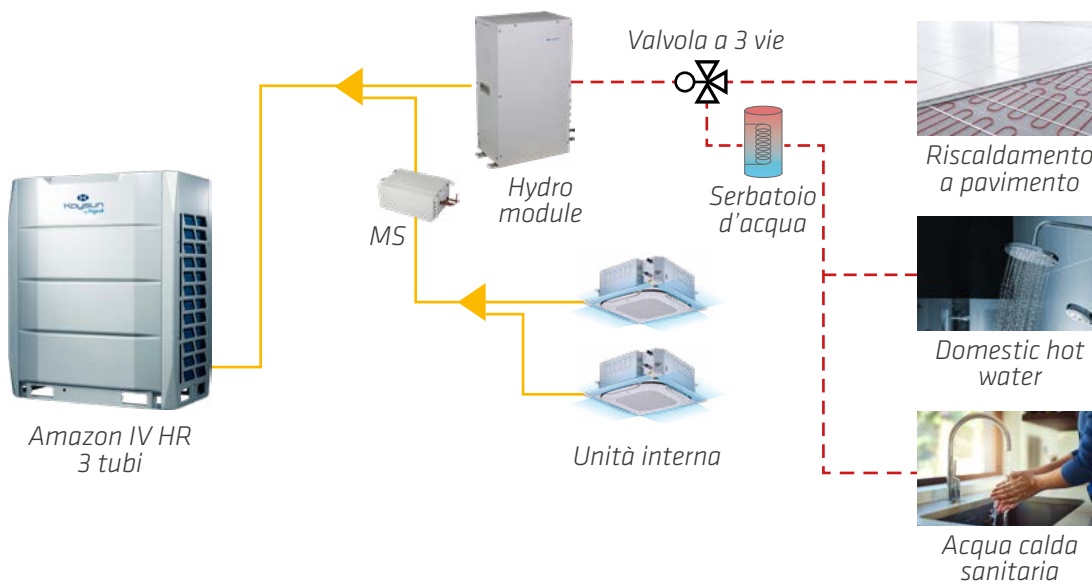

**Capacità termica:** Condizioni nominali: Aria esterna 7°C BS/6°C BH. Temperatura di entrata dell'acqua 40°C, temperatura di uscita dell'acqua 45°C.

# Modulo Idraulico Integrato



Il modulo idraulico All in One può essere installato insieme alle unit. esterne Mini Amazon Hybrid per generare sia acqua calda sanitaria che acqua calda per il riscaldamento a pavimento radiante. Questa unità combina tutti i vantaggi dei sistemi VRF con i sistemi aria-acqua.

## Caratteristiche

- Efficienza e durata
- Serbatoio integrato in acciaio inox.
- Sistema intelligente e flessibile.
- Connessione WiFi integrata.
- Facilità di installazione, avviamento e manutenzione.



Controllo incluso

PER I "COMANDI E GLI ACCESSORI COMPATIBILI", VEDERE PAGINA 224



Compatibile solo con unità esterne Mini Amazon Hybrid™

Modello unità interna		KHKF-190 DR	KHKF-240 DR
Tipo refrigerante		R-32	R-32
Larghezza / Altezza / Profondità	mm	600 / 1683 / 600	600 / 1943 / 600
Peso netto	kg	143	160
T <sup>a</sup> esterna per ACS min. / max.	°C	-20 / 43	-20 / 43
Clima medio in riscaldamento (W+35 °C / W+55 °C). Classif. Energetica		A++ / A+	A++ / A+
Clima medio in riscaldamento (W+35 °C / W+55 °C). SCOP		3.85 / 2.83	3.85 / 2.83
Clima medio in riscaldamento (W+35 °C / W+55 °C). η <sub>s</sub>		151 / 110	151 / 110
Capacità	l	190	240
Materiale isolante e spessore		Acciaio inossidabile SUS 316L	Acciaio inox SUS 316L
Clima medio in ACS. Temperatura dell'acqua calda di riferimento		47.30	48.30
Clima medio in ACS. Volume di acqua calda a 40°C		196	272
Connessione SmartGrid		Yes	Yes
Temperatura ACS max. con supporto	°C	60	60
Resistenza elettrica; Supporto di serie	kW	3	3
Collegamenti idraulici ingresso/uscita acqua	pollici	R1"	R1"
Materiale serbatoio		Stainless steel SUS 316L	Stainless steel SUS 316L
Intensità max.	A	20	20
Pressione disponibile massima pompa		9	9
Temperatura uscita acqua; ACS min. / max.	°C	25 / 60	25 / 60
Temperatura uscita acqua; Riscaldamento min. / max.	°C	25 / 60	25 / 60
Integrazione; Pressione max. di funzionamento	MPa	0.3	0.3
Max. pressione di esercizio serpentina	MPa	0.3	0.3
Alimentazione		220-240 / 1 / 50	220-240 / 1 / 50

**Capacità frigorifera e termica. Potenza assorbita:** Condizioni nominali: Refrigerazione 27°C BS/19°C BH interno, 35°C BS esterno. Riscaldamento 20°C BS interno, 7°C BS/6°C BH esterno. Lunghezza tubazioni 7,5 m, Altezza 0 m. **Livello sonoro:** La misurazione della pressione sonora viene eseguita in una camera semi-anechoica a una distanza di 1 metro dalla macchina e a 1,3 metri di altezza. **Cablaggio alimentazione:** Il cablaggio di alimentazione è orientativo fino a 10 metri, deve essere calcolato specificamente per ciascun impianto. **Cablaggio comunicazione schermato:** Se queste unità vengono installate con sistemi che non sono unità esterne della serie s6, occorre utilizzare il cavo schermato da 3x1,50 mm<sup>2</sup>. **Comandi compatibili:** Le unità possono integrare uno dei comandi nella tabella o quello raccomandato da Kaysun. Per informazioni più dettagliate sulle compatibilità, consulti il capitolo Comandi.

## Kit DHW Hybrid



Il modulo idraulico CE-DHW può essere installato con le unità esterne Atom T da 12 kW per produrre acqua calda sanitaria. Questa unità combina tutti i vantaggi dei sistemi VRF con i sistemi aria-acqua.



### Caratteristiche

- Acqua calda sanitaria fino a 60 °C.
- Wifi integrato.
- Compatibile con Smart Grid.
- Soluzione ibrida.
- Composto da modulo ACS + bollitore ACS.



PER I "COMANDI E GLI ACCESSORI COMPATIBILI", VEDERE PAGINA 224



Compatibile solo con unità esterne Mini Amazon Hybrid 12 kW

Modello		KDHW-12
Tipo refrigerante		R-32
Larghezza / Altezza / Profondità	mm	375 / 312 / 129
Peso netto	kg	5
Refrigerante, Tubazione gas	pollici	5/8"
Refrigerante, Tubazione liquido	pollici	3/8"
Protezione anti-corrosione		IP X4
Temperatura uscita acqua; ACS min. / max.	°C	30 /
Temperatura uscita acqua; Riscaldamento min. / max.	°C	60 /
Alimentazione		220-240/1/50

\*Vedere le condizioni nella documentazione tecnica.

Serbatoi ACS		KTF-200	KTF-300
Tipo refrigerante		R-32	R-32
Larghezza / Altezza / Profondità	mm	/ 1665 / 505	/ 1735 / 580
Peso netto	kg	73	96
Clima medio in riscaldamento (W+35 °C / W+55 °C). η, s		105	124
COP (A7°C, W35°C)		2.62	3.09
Capacità	l	200	300
Diametro	mm	505	580
Temperatura ACS max. con supporto	°C	60	60
Resistenza elettrica; Supporto di serie	kW	2.1	2.1
Collegamenti idraulici ingresso/uscita acqua	pollici	R1"	R1"
Temperatura di mandata massima / Funzione antilegionella		60	60
Materiale serbatoio		Stainless steel SUS 316L	Stainless steel SUS 316L
Collegamenti idraulici		G1/2 (DN15)	G1/2 (DN15)
Resistenza elettrica backup		2.1	2.1
Integrazione; Pressione max. di funzionamento	MPa	3	3
Alimentazione		220-240/1/50	220-240/1/50

**Capacità frigorifera e termica. Potenza assorbita:** Condizioni nominali: Refrigerazione 27°C BS/19°C BH interno, 35°C BS esterno. Riscaldamento 20°C BS interno, 7°C BS/6°C BH esterno. Lunghezza tubazioni 7,5 m, Altezza 0 m. **Livello sonoro:** La misurazione della pressione sonora viene eseguita in una camera semi-anechoica a una distanza di 1 metro dalla macchina e a 1,3 metri di altezza. **Cablaggio alimentazione:** Il cablaggio di alimentazione è orientativo fino a 10 metri, deve essere calcolato specificamente per ciascun impianto. **Cablaggio comunicazione schermato:** Se queste unità vengono installate con sistemi che non sono unità esterne della serie s6, occorre utilizzare il cavo schermato da 3x1,50 mm<sup>2</sup>.

**Prodotto disponibile fino a esaurimento scorte.**

# Canalizzati per Mini VRF Ibridi Amazon



I canalizzati per la serie Mini Amazon sono progettati appositamente per essere integrati in sistemi ibridi di moduli VRF e idraulici. Con dimensioni ridotte e una pressione disponibile fino a 160Pa, sono adatti a tutti i tipi di applicazioni.

## Caratteristiche

- Pressione disponibile fino a 160 Pa.
- Altezza standard 199/245 mm.
- Tecnologia Flusso d'aria costante.
- Pompa di condensazione di serie.
- Funzionamento silenzioso.



Canalizzati Bassa Prevalenza



Canalizzati Media Prevalenza



KCT-05 SRPSWF  
**Raccomandato**

 PER I "COMANDI E GLI ACCESSORI COMPATIBILI", VEDERE PAGINA 224



## Condotti a bassa pressione

Compatibile solo con unità esterne Mini Amazon Hybrid.

Modello di unità interna		KPDF-22 DR5.0H	KPDF-28 DR5.0H	KPDF-36 DR5.0H	KPDF-56 DR5.0H	KPDF-71 DR5.0H
Capacità frigorifera nominale	kW	2.20	2.80	3.60	5.60	7.10
Potenza assorbita	W	22	28	31	58	65
Capacità termica nominale	kW	2.50	3.20	4.00	6.30	8.00
Tipo refrigerante		R-32	R-32	R-32	R-32	R-32
Refrigerante; Diam. tubazione liquido / gas	pollici	1/4" / 1/2"	1/4" / 1/2"	1/4" / 1/2"	1/4" / 1/2"	3/8" / 5/8"
Portata aria	m <sup>3</sup> /h	295 / 306 / 314 / 322 / 347 / 339 / 370	300 / 323 / 351 / 380 / 431 / 413 / 460	320 / 365 / 414 / 453 / 557 / 508 / 605	470 / 549 / 580 / 682 / 800 / 761 / 900	580 / 671 / 763 / 860 / 1033 / 957 / 1145
Pressione statica max. disponibile	Pa	50	50	50	50	50
Livello sonoro	dB(A)	22 / 24 / 25 / 26 / 28 / 27 / 28	22 / 25 / 26 / 28 / 30 / 29 / 30	25 / 26 / 27 / 28 / 30 / 29 / 30	27 / 29 / 31 / 33 / 35 / 34 / 36	29 / 30 / 31 / 33 / 35 / 34 / 37
Larghezza / Altezza / Profondità	mm	653 / 199 / 470	653 / 199 / 470	803 / 199 / 470	1003 / 199 / 470	1203 / 199 / 470
Peso netto	kg	11.5	11.5	13	16.5	20
Alimentazione	V/f/Hz	220-240/1/50	220-240/1/50	220-240/1/50	220-240/1/50	220-240/1/50
Cablaggio alimentazione	mm <sup>2</sup>	(2+T)x2.5	(2+T)x2.5	(2+T)x2.5	(2+T)x2.5	(2+T)x2.5
Cablaggio comunicazione schermato	mm <sup>2</sup>	2x0.75	2x0.75	2x0.75	2x0.75	2x0.75

## Condotti a media pressione

Compatibile solo con unità esterne Mini Amazon Hybrid

Modello di unità interna		KPDHF-90 DR5.0H	KPDHF-112 DR5.0H	KPDHF-140 DR5.0H
Capacità frigorifera nominale	kW	9.00	11.20	14.00
Potenza assorbita	W	110	138	172
Capacità termica nominale	kW	10.00	12.50	14.00
Tipo refrigerante		R-32	R-32	R-32
Refrigerante; Diam. tubazione liquido / gas	pollici	3/8" / 5/8"	3/8" / 5/8"	3/8" / 5/8"
Portata aria	m <sup>3</sup> /h	835 / 933 / 1030 / 1128 / 1323 / 1225 / 1420	1150 / 1283 / 1417 / 1550 / 1817 / 1683 / 1950	1300 / 1434 / 1568 / 1703 / 1971 / 1837 / 2105
Pressione statica max. disponibile	Pa	160	160	160
Livello sonoro	dB(A)	28 / 30 / 31 / 33 / 36 / 34 / 37	28 / 29 / 31 / 33 / 37 / 35 / 39	29 / 30 / 32 / 34 / 38 / 36 / 40
Larghezza / Altezza / Profondità	mm	1160 / 245 / 770	1510 / 245 / 770	1510 / 245 / 770
Peso netto	kg	31	37	39
Alimentazione	V/f/Hz	220-240/1/50	220-240/1/50	220-240/1/50
Cablaggio alimentazione	mm <sup>2</sup>	(2+T)x2.5	(2+T)x2.5	(2+T)x2.5
Cablaggio comunicazione schermato	mm <sup>2</sup>	2x0.75	2x0.75	2x0.75

**Capacità frigorifera e termica. Potenza assorbita:** Condizioni nominali: Refrigerazione 27°C BS/19°C BH interno, 35°C BS esterno. Riscaldamento 20°C BS interno, 7°C BS/6°C BH esterno. Lunghezza tubazioni 7,5 m, Altezza 0 m. **Livello sonoro:** La misurazione della pressione sonora viene eseguita in una camera semi-anechoica a una distanza di 1 metro dalla macchina e a 1,3 metri di altezza. **Cablaggio alimentazione:** Il cablaggio di alimentazione è orientativo fino a 10 metri, deve essere calcolato specificamente per ciascun impianto. **Cablaggio comunicazione schermato:** Se queste unità vengono installate con sistemi che non sono unità esterne della serie s6, occorre utilizzare il cavo schermato da 3x1,50 mm<sup>2</sup>. **Comandi compatibili:** Le unità possono integrare uno dei comandi nella tabella o quello raccomandato da Kaysun. Per informazioni più dettagliate sulle compatibilità, consulti il capitolo Comandi.

# Mini Amazon Ibrido Cassette



Le cassette per la serie Mini Amazon sono progettate appositamente per essere integrati in sistemi ibridi di moduli VRF e idraulici. Forniscono aria a 360° per un condizionamento uniforme, rapido e di ampia portata che raggiunge ogni angolo della stanza, grazie alla ventola DC Inverter e alla pressione disponibile fino a 50Pa.



## Caratteristiche

- Flusso d'aria a 360°.
- Controllo individuale delle Alette.
- 7 velocità.
- Installazione con soffitto più alto.



KI-07

**Raccomandato**

 PER I "COMANDI E GLI ACCESSORI COMPATIBILI", VEDERE PAGINA 224



Compatibile solo con unità esterne Mini Amazon Hybrid

Modello di unità interna		KCIF-22 DR5.0H	KCIF-28 DR5.0H	KCIF-36 DR5.0H	KCIF-56 DR5.0H
Capacità frigorifera nominale	kW	2.20	2.80	3.60	5.60
Potenza assorbita	W	14	16	18	35
Capacità termica nominale	kW	2.40	3.20	4.00	6.30
Tipo refrigerante		R-32	R-32	R-32	R-32
Refrigerante; Diam. tubazione liquido / gas	pollici	1/4" / 1/2"	1/4" / 1/2"	1/4" / 1/2"	1/4" / 1/2"
Portata aria	m <sup>3</sup> /h	295 / 320 / 345 / 370 / 425 / 400 / 450	340 / 370 / 395 / 425 / 480 / 455 / 510	345 / 375 / 405 / 440 / 500 / 470 / 530	535 / 580 / 625 / 670 / 765 / 720 / 810
Pressione statica max. disponibile	Pa	30	30	30	30
Livello sonoro	dB(A)	25 / 26 / 26 / 27 / 28 / 27 / 29	25 / 26 / 26 / 27 / 29 / 28 / 30	26 / 26 / 27 / 28 / 30 / 29 / 31	32 / 34 / 35 / 36 / 38 / 37 / 39
Larghezza / Altezza / Profondità	mm	575 / 235 / 638	575 / 235 / 638	575 / 235 / 638	575 / 235 / 638
Peso netto	kg	13	13	14	15
Alimentazione	V/f/Hz	220-240/1/50	220-240/1/50	220-240/1/50	220-240/1/50
Cablaggio alimentazione	mm <sup>2</sup>	(2+T)x2.5	(2+T)x2.5	(2+T)x2.5	(2+T)x2.5
Cablaggio comunicazione schermato	mm <sup>2</sup>	2x0.75	2x0.75	2x0.75	2x0.75
Pannello; Modello		KPA-03E	KPA-03E	KPA-03E	KPA-03E
Pannello; Larghezza / Altezza / Profondità	mm	620 / 80 / 620	620 / 80 / 620	620 / 80 / 620	620 / 80 / 620
Pannello; Peso netto	kg	2.4	2.4	2.4	2.4

**Capacità frigorifera e termica. Potenza assorbita:** Condizioni nominali: Refrigerazione 27°C BS/19°C BH interno, 35°C BS esterno. Riscaldamento 20°C BS interno, 7°C BS/6°C BH esterno. Lunghezza tubazioni 7,5 m, Altezza 0 m. **Livello sonoro:** La misurazione della pressione sonora viene eseguita in una camera semi-anechoica a una distanza di 1 metro dalla macchina e a 1,3 metri di altezza. **Cablaggio alimentazione:** Il cablaggio di alimentazione è orientativo fino a 10 metri, deve essere calcolato specificamente per ciascun impianto. **Cablaggio comunicazione schermato:** Se queste unità vengono installate con sistemi che non sono unità esterne della serie s6, occorre utilizzare il cavo schermato da 3x1,50 mm<sup>2</sup>. **Comandi compatibili:** Le unità possono integrare uno dei comandi nella tabella o quello raccomandato da Kaysun. Per informazioni più dettagliate sulle compatibilità, consulti il capitolo Comandi.

# Accessori

## Per unità esterne

### ▶ RAMI

Gruppo di derivazione a 2 tubi		Potenza	Modello
	Selezione tramite il software Kaysun Selecta	< 22 kW	KCMI-01D
		< 33 kW	KCMI-02D
		< 104 kW	KCMI-03D
		< 154 kW	KCMI-04D
		< 235 kW	KCMI-05D
		< 302 kW	KCMI-06D
		302 kW ≤ Indice di capacità	KCMI-07D

Gruppo di derivazione a 3 tubi		Potenza	Modello
	Selezione tramite il software Kaysun Selecta	< 16 kW	KCMI-01SB1
		< 33 kW	KCMI-02SB1
		< 71kW	KCMI-03SB1
		< 104 kW	KCMI-04SB1
		104 kW ≤ Indice di capacità	KCMI-05SB1
		Giunto di derivazione per unità interne da 16-28KW	KCMI-09A

Outdoor junction Branch assembly		Potenza	Modello
	Selezione tramite il software Kaysun Selecta	<156 kW - 2 ODU	KCME-02N1E
		>156 kW - 2 ODU	KCME-02N1G
		<156 kW - 3 ODU	KCME-03N1E
		>156 kW - 3 ODU	KCME-03N1G

### ▶ COLLEZIONISTI

		Potenza	Modello
	4 uscite	≤ 28 kW	DXFQT4-01
	8 uscite	≤ 68 kW	DXFQT8-01

## Accessori esclusivi per sistemi VRF R-32

### ▶ KV BOX

Descrizione	Potenza	Modello
1 uscita	≤ 28 kW	K-SV01
4 uscite	≤ 56 kW	K-SV04
6 uscite	≤ 84 kW	K-SV06
8 uscite	≤ 112 kW	K-SV08

### ▶ ACCESSORI PER UNITÀ INTERNA

Descrizione	Modello
Scheda di espansione	KEB-01
Sensore di rilevamento perdite R-32 per unità interne S8	K-N8RS
Sensore di rilevamento perdite R-32 per modulo idraulico integrato	K-N8RS-01
Scatola di recupero gas	K-N8SV

# Compatibilità di protocollo

## Generazioni VRF Kaysun

Le attuali unità VRF Kaysun possono avere due diversi protocolli di comunicazione: S6 e il nuovo S8.

### ▸ UNITÀ ESTERNE

		Generazione	
		S6	S8
Mini Amazon	Mini ibrido Amazon	<input type="radio"/>	
	Mini S8		<input type="radio"/>
Scarica frontale	Amazon Unitario FD S6	<input type="radio"/>	
	Amazon Unitario FD S8		<input type="radio"/>
Scarico verticale	Amazon S8 Pro R-32		<input type="radio"/>
	Amazon Unitario		<input type="radio"/>
	Amazon VI		<input type="radio"/>
	Amazon IV HR	<input type="radio"/>	

Possibilità di configurare l'elettronica S6 tramite un interruttore presente sulla scheda elettronica dell'unità esterna.

### ▸ UNITÀ INTERNE

	Generazione	
	S6	S8
Condotti		<input type="radio"/>
Condotte di media pressione		<input type="radio"/>
Condotti ad alta pressione		<input type="radio"/>
Vertical HC		<input type="radio"/>
Mini condotti ibridi Amazon	<input type="radio"/>	
Cassetta compatta 600x600		<input type="radio"/>
Cassetta 840x840		<input type="radio"/>
Amazon Mini cassette ibride	<input type="radio"/>	
Cassetta a 1 via		<input type="radio"/>
Da pavimento		<input type="radio"/>
Pavimento/Soffitto		<input type="radio"/>
Montato a parete		<input type="radio"/>
KAHU		<input type="radio"/>
Modulo idraulico ad alta temperatura	<input type="radio"/>	
Modulo idraulico integrato	<input type="radio"/>	
Kit ACS ibrido	<input type="radio"/>	

## Compatibilità tra le unità

A seconda della generazione delle unità esterne e interne del sistema, i collegamenti elettrici saranno diversi. I sistemi S8 completi consentono l'utilizzo della nuova tecnologia Powercom.

		Unità esterne		
		S8	S6	S4+
Unità interne	S8 (DN5.0)	<input checked="" type="checkbox"/> Connessione: HYPERLINK (M1-M2)	<input checked="" type="checkbox"/> Connessione: PQE	<input type="checkbox"/>
	S6 (DN4.0)	<input checked="" type="checkbox"/> Connessione: PQE	<input checked="" type="checkbox"/> Connessione: PQE	<input checked="" type="checkbox"/> Connessione: PQE
	S6 + S8	<input checked="" type="checkbox"/> Connessione: PQE	<input checked="" type="checkbox"/> Connessione: PQE	<input type="checkbox"/>

# Comandi e gli accessori compatibili

Incluso come standard

Consigliato

Opzionale

Non supportato

Per ulteriori informazioni, consultare il capitolo Controlli.



Canalizzati  
Canalizzati a Media  
Prevalenza  
Canalizzati ad Alta  
Prevalenza  
Canalizzati per Mini VRF  
Ibridi Amazon

Verticale Grande  
Capacità

Cassetta Compatta  
600x600  
Cassetta 840x840  
Mini Amazon Ibrido  
Cassette

Cassetta a 1 Via

Unità a  
pavimento

		Canalizzati a Media Prevalenza	Verticale Grande Capacità	Cassetta Compatta 600x600	Cassetta a 1 Via	Unità a pavimento
Comandi senza filo		<input type="checkbox"/> KI-07*	<input type="checkbox"/> KI-07*	<input checked="" type="checkbox"/> KI-07	<input checked="" type="checkbox"/> KI-07	<input type="checkbox"/> KI-07*
Comandi con filo	Con Wi-Fi	<input checked="" type="checkbox"/> KCT-05 SRPSWF	<input type="checkbox"/> KCT-05 SRPSWF	<input type="checkbox"/> KCT-05 SRPSWF	<input type="checkbox"/> KCT-05 SRPSWF	<input type="checkbox"/> KCT-05 SRPSWF
		<input checked="" type="checkbox"/> KCT-06 SRPSWF	<input type="checkbox"/> KCT-06 SRPSWF	<input type="checkbox"/> KCT-06 SRPSWF	<input type="checkbox"/> KCT-06 SRPSWF	<input type="checkbox"/> KCT-06 SRPSWF
BMS	Modbus					
	Bacnet	<input type="checkbox"/> FRI-BMS	<input type="checkbox"/> FRI-BMS	<input type="checkbox"/> FRI-BMS	<input type="checkbox"/> FRI-BMS	<input type="checkbox"/> FRI-BMS
	KNX					
Centralizzati comandi	Controllo tattile centralizzato	<input type="checkbox"/> KCCT-64 IPS (A) <input type="checkbox"/> KCCT-384B IPS (B) <input type="checkbox"/> KCCT-128C IPS <input type="checkbox"/> KCCT-384C-M IPS	<input type="checkbox"/> KCCT-64 IPS (A) <input type="checkbox"/> KCCT-384B IPS (B) <input type="checkbox"/> KCCT-128C IPS <input type="checkbox"/> KCCT-384C-M IPS	<input type="checkbox"/> KCCT-64 IPS (A) <input type="checkbox"/> KCCT-384B IPS (B) <input type="checkbox"/> KCCT-128C IPS <input type="checkbox"/> KCCT-384C-M IPS	<input type="checkbox"/> KCCT-64 IPS (A) <input type="checkbox"/> KCCT-384B IPS (B) <input type="checkbox"/> KCCT-128C IPS <input type="checkbox"/> KCCT-384C-M IPS	<input type="checkbox"/> KCCT-64 IPS (A) <input type="checkbox"/> KCCT-384B IPS (B) <input type="checkbox"/> KCCT-128C IPS <input type="checkbox"/> KCCT-384C-M IPS
	Controllo centralizzato via web	<input type="checkbox"/> KCC-64 WEB <input type="checkbox"/> KCC-64 CLOUD	<input type="checkbox"/> KCC-64 WEB <input type="checkbox"/> KCC-64 CLOUD	<input type="checkbox"/> KCC-64 WEB <input type="checkbox"/> KCC-64 CLOUD	<input type="checkbox"/> KCC-64 WEB <input type="checkbox"/> KCC-64 CLOUD	<input type="checkbox"/> KCC-64 WEB <input type="checkbox"/> KCC-64 CLOUD
Accessori R-32	DN5.0 IDU	<input type="checkbox"/> KEB-01 <input type="checkbox"/> K-N8RS <input checked="" type="checkbox"/> K-N8RS-01	<input type="checkbox"/> KEB-01 <input type="checkbox"/> K-N8RS <input checked="" type="checkbox"/> K-N8RS-01	<input type="checkbox"/> KEB-01 <input type="checkbox"/> K-N8RS <input checked="" type="checkbox"/> K-N8RS-01	<input type="checkbox"/> KEB-01 <input type="checkbox"/> K-N8RS <input checked="" type="checkbox"/> K-N8RS-01	<input type="checkbox"/> KEB-01 <input type="checkbox"/> K-N8RS <input checked="" type="checkbox"/> K-N8RS-01
	Mini Amazon Hybrid IDU	<input checked="" type="checkbox"/>	<input checked="" type="checkbox"/>	<input checked="" type="checkbox"/>	<input checked="" type="checkbox"/>	<input checked="" type="checkbox"/>

\* È necessario un controller cablato

\*\* Attraverso la porta di comunicazione di un sistema VRF.



Unità a parete	Soffitto/Pavimento	KAHU	KRE	Modulo Idraulico ad Alta Temperatura	Modulo Idraulico Integrato	Kit DHW Hybrid
<input checked="" type="radio"/> KI-07	<input checked="" type="radio"/> KI-07	<input checked="" type="radio"/> KI-07	<input checked="" type="radio"/> KI-07	<input checked="" type="radio"/> KI-07	<input checked="" type="radio"/> KI-07	<input checked="" type="radio"/> KI-07
<input type="radio"/> KCT-05 SRPSWF <input type="radio"/> KCT-06 SRPSWF	<input type="radio"/> KCT-05 SRPSWF <input type="radio"/> KCT-06 SRPSWF	<input type="radio"/> KCT-05 SRPSWF <input type="radio"/> KCT-06 SRPSWF	<input checked="" type="radio"/> KCT-05 SRPSWF <input checked="" type="radio"/> KCT-06 SRPSWF	<input checked="" type="radio"/> KCT-05 SRPSWF <input checked="" type="radio"/> KCT-06 SRPSWF	<input checked="" type="radio"/> KCT-05 SRPSWF <input checked="" type="radio"/> KCT-06 SRPSWF	<input checked="" type="radio"/> KCT-05 SRPSWF <input checked="" type="radio"/> KCT-06 SRPSWF
<input type="radio"/> FRI-BMS	<input type="radio"/> FRI-BMS	<input type="radio"/> FRI-BMS	<input type="radio"/> FRI-BMS**	<input type="radio"/> FRI-BMS	<input checked="" type="radio"/> FRI-BMS	<input checked="" type="radio"/> FRI-BMS
<input type="radio"/> KCCT-64 IPS (A) <input type="radio"/> KCCT-384B IPS (B) <input type="radio"/> KCCT-128C IPS <input type="radio"/> KCCT-384C-M IPS	<input type="radio"/> KCCT-64 IPS (A) <input type="radio"/> KCCT-384B IPS (B) <input type="radio"/> KCCT-128C IPS <input type="radio"/> KCCT-384C-M IPS	<input type="radio"/> KCCT-64 IPS (A) <input type="radio"/> KCCT-384B IPS (B) <input type="radio"/> KCCT-128C IPS <input type="radio"/> KCCT-384C-M IPS	<input type="radio"/> KCCT-64 IPS (A)** <input type="radio"/> KCCT-384B IPS (B)** <input type="radio"/> KCCT-128C IPS** <input type="radio"/> KCCT-384C-M IPS**	<input type="radio"/> KCCT-64 IPS (A) <input type="radio"/> KCCT-384B IPS (B) <input checked="" type="radio"/> KCCT-128C IPS <input checked="" type="radio"/> KCCT-384C-M IPS	<input checked="" type="radio"/> KCCT-64 IPS (A) <input checked="" type="radio"/> KCCT-384B IPS (B) <input checked="" type="radio"/> KCCT-128C IPS <input checked="" type="radio"/> KCCT-384C-M IPS	<input checked="" type="radio"/> KCCT-64 IPS (A) <input checked="" type="radio"/> KCCT-384B IPS (B) <input checked="" type="radio"/> KCCT-128C IPS <input checked="" type="radio"/> KCCT-384C-M IPS
<input type="radio"/> KCC-64 WEB <input type="radio"/> KCC-64 CLOUD	<input type="radio"/> KCC-64 WEB <input type="radio"/> KCC-64 CLOUD	<input type="radio"/> KCC-64 WEB <input type="radio"/> KCC-64 CLOUD	<input type="radio"/> KCC-64 WEB** <input type="radio"/> KCC-64 CLOUD**	<input type="radio"/> KCC-64 WEB <input checked="" type="radio"/> KCC-64 CLOUD	<input checked="" type="radio"/> KCC-64 WEB <input checked="" type="radio"/> KCC-64 CLOUD	<input checked="" type="radio"/> KCC-64 WEB <input checked="" type="radio"/> KCC-64 CLOUD
<input type="radio"/> KEB-01 <input type="radio"/> K-N8RS <input checked="" type="radio"/> K-N8RS-01	<input type="radio"/> KEB-01 <input type="radio"/> K-N8RS <input checked="" type="radio"/> K-N8RS-01	<input checked="" type="radio"/> KEB-01 <input checked="" type="radio"/> K-N8RS <input checked="" type="radio"/> K-N8RS-01	<input checked="" type="radio"/> KEB-01 <input checked="" type="radio"/> K-N8RS <input checked="" type="radio"/> K-N8RS-01	<input checked="" type="radio"/> KEB-01 <input checked="" type="radio"/> K-N8RS <input checked="" type="radio"/> K-N8RS-01	<input type="radio"/> KEB-01 <input checked="" type="radio"/> K-N8RS <input type="radio"/> K-N8RS-01	<input checked="" type="radio"/> KEB-01 <input checked="" type="radio"/> K-N8RS <input checked="" type="radio"/> K-N8RS-01
<input checked="" type="radio"/>	<input checked="" type="radio"/>	<input checked="" type="radio"/>	<input checked="" type="radio"/>	<input checked="" type="radio"/>	<input checked="" type="radio"/>	<input checked="" type="radio"/>

SUITE RESIDENZIALE

AQUATIX ACQUA CALDA SANITARIA

ZEN COMMERCIALE

ZEN COMMERCIALE ALTA POTENZA

AMAZON INDUSTRIALE VRF

NEXUS CHILLERS

FANCOILS

COMANDI SISTEMI DI COMANDO

## Referenze | Installazioni Rilevanti

La **Gamma Amazon** è la più versatile in termini di potenza. Con un'ampia gamma di unità interne ed esterne combinabili, le **Amazon** possiedono la più alta tecnologia per grandi impianti, sempre tenendo presente il rispetto per l'ambiente.



1



2



3



4



5

1. The Lego Store (*Centro commerciale*): Dublino (Irlanda), sistema Amazon KMF-26 DN4 a servizio di n. 3 unità interne a cassetta KCIBF-100 DN4.0.
2. Vector Park (*Magazzino*): Malý Šariš (Slovacchia), VRF con 7 unità a cassetta.
3. Mediderma (*Edificio*): Klasov (Slovacchia), VRF con canali ad alta pressione e unità a cassetta.
4. CET SUD Bucarest (*Edificio pubblico*): Bucarest (Romania), canali ad alta capacità e unità a cassetta Amazon, 554 kW.
5. Methode Electronics Malta Ltd (*Produzione*): Mriehel (Malta), VRF, 112 kW.



6



7



8



9



10



11

6. Marisco na Praça (*Ristorante Marina Cascais*): Cascais (Portogallo), nuova costruzione, AMAZON VRF, 20,0 kW.
7. Dalaljam Hospital (*Ospedale*): Dakar (Senegal), AMAZON VRF.
8. School Gym (*Palestra*): Senica (Slovacchia), VRF con unità a cassetta.
9. Hilti Space (*Centro logistica*): Bucarest (Romania), VRF, 61 kW.
10. Monteco (*Spazio di coworking*): Budva (Montenegro), VRF, 67 kW.
11. Vidigueira (*Cantina*): Vidigueira (Portogallo), K2F-615DN4S, 61,5 kW.

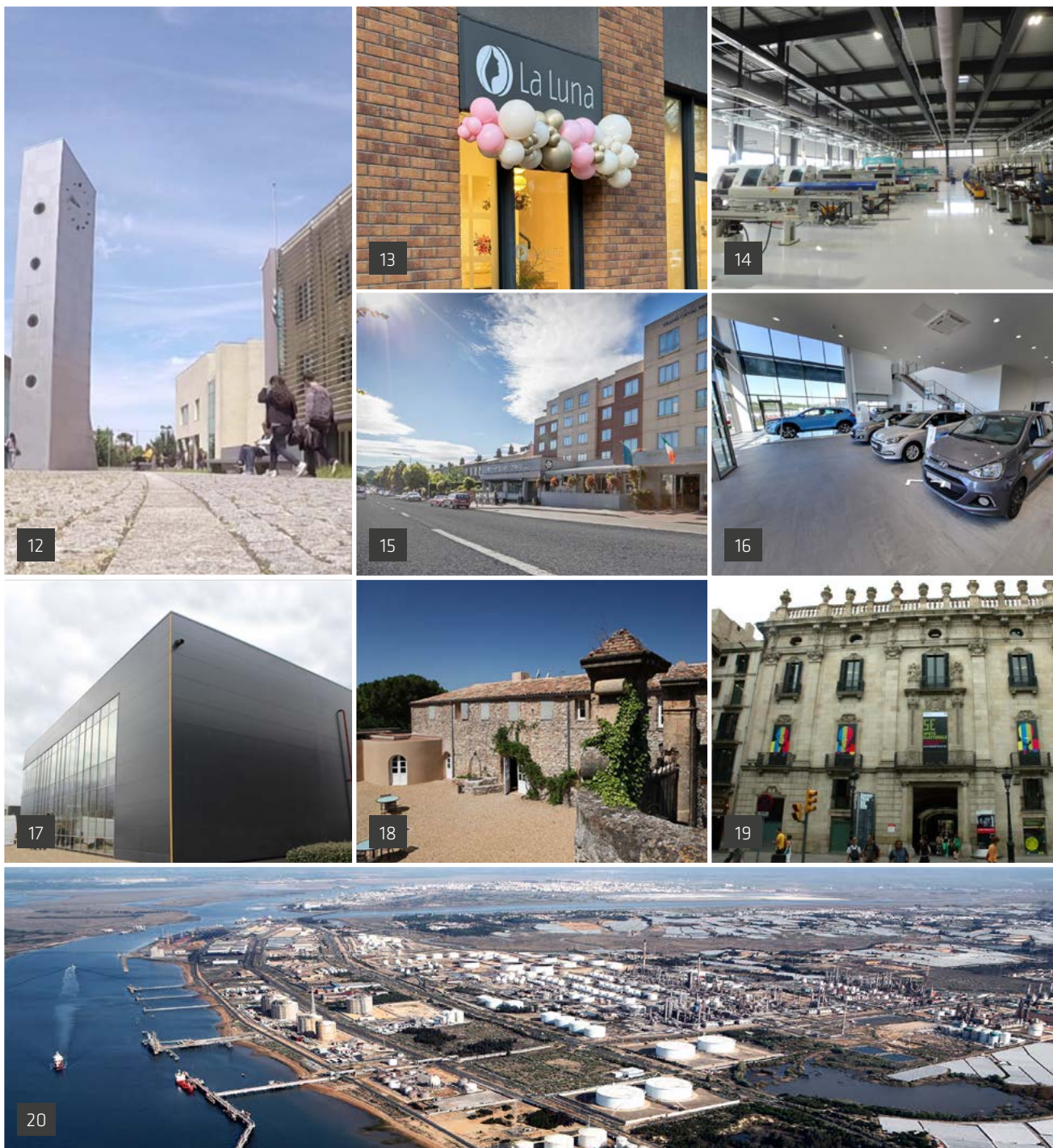

- 12. Instituto Politécnico do Porto (*Istituto politecnico*): Porto (Portogallo), 2x K2F-450DN3, 90 kW.
- 13. LaLuna (*Centro femminile*): Bratislava (Slovacchia), VRF con unità a cassetta.
- 14. AMD Decolletage (*Fabbrica di componenti automobilistici*): Marnaz (Francia), K2F-615DN4S, 61,5 kW.
- 15. Dublino (*Hotel*): Dublino (Irlanda), Amazon Unitario.
- 16. Hyundai - Central Motor (*Concessionaria*): Lione (Francia).
- 17. Monty Company: Cattaro (*Montenegro*), VRF, 174 kW.
- 18. Mercure Hotels (*Hotel*): Ibiza (Spagna), ristrutturazione, Minichiller, 251 kW.
- 19. Palau de la Virreina (*Edificio pubblico*): Barcellona (Spagna), ristrutturazione, Amazon VRF, 45 kW (2 unità).
- 20. Laboratori Cepsa (*Centro direzionale*): Huelva (Spagna), Amazon 2 tubi, 30 kW.



21



22



23



24

21. Casa Amatller (Museo): Barcellona (Spagna), 2,8 kW.

22. Metropol Parasol "Las Setas" (Edificio pubblico): Siviglia (Spagna), Amazon 2 tubi, 200 kW.

23. Cambrils Park Resort (Camping Resort): Cambrils (Tarragona, Spagna), Amazon 3 tubi, 2000 kW.

24. Castillo de Arteaga (Hotel): Arteaga (Biscaglia, Spagna), Amazon 3 tubi, 1000 kW.

## Altri clienti che hanno scelto Kaysun

### Hotel

- Hotel Ciudad de Alcañiz (Teruel)
- Comando della Guardia Civil Eritaña (Siviglia)
- Hotel Dolce Fregate (Provenza)
- Hotel Ibis (Siviglia)

### Edifici pubblici

- Edificio dei servizi sociali Óvalo Centro (Saragozza)
- Sede del Vicesindaco (Malaga)
- Municipio di Reus (Tarragona)
- Uffici ADIF - Gestore delle infrastrutture ferroviarie (Asturie)
- Assessorato all'Agricoltura (Badajoz)

### Scuole e università

- Scuola San Luis (Minorca)
- Scuola dell'infanzia Camino de Gelves (Siviglia)
- Scuola Adharaz (Siviglia)
- Scuola Altasierra (Siviglia)
- Scuola San Francisco de Paula (Siviglia)
- Scuola Calasancio (Cordova)
- Università Pablo de Olavide (Siviglia)
- Scuola dell'infanzia di Guijuelo (Salamanca)
- Scuola Universitaria di Ingegneria Tecnica Industriale (Barcellona)
- Scuola Santa Maria del Pilar (Madrid)

### Ospedali, cliniche e centri sanitari

- Clinica Sagrado Corazón (Siviglia)

### Residenze

- Residenza Palacio de la calle Mayor (Madrid)

### Centri per il tempo libero

- Centro sportivo Sant Josep (Barcellona)
- Biblioteca di Amezketeta (Guipúzcoa)
- Centro sportivo Requejada (Cantabria)
- Scuola di Musica (Jerez de la Frontera)

### Centri congressi e fiere

- Centro congressi e fiere (Madrid)
- Biblioteca di Pinto (Madrid)

### Centri direzionali e uffici

- Concessionaria autorizzata Mercedes (Barcellona)
- Organizzazione caritativa Caritas (Barcellona)
- ThyssenKrupp Elevators (Barcellona)
- Aceites Abril S.L. (Ourense)
- Zara Home (Vitoria)
- Aki (Granollers)





## Gamma Chillers

# Nexus

Minichillers Full DC Inverter R-32	<b>234</b>
Aquantia KHPS-MO PRO HP	<b>236</b>
Aquantia KHP-MO PLUS HT	<b>238</b>
Aquantia KHP-MO HT HP	<b>240</b>
Aquantia HT HP Large	<b>242</b>
Refrigeratori Modulari Full DC Inverter	<b>244</b>
Pompa di calore modulari Full DC Inverter	<b>246</b>
Kem XL	<b>248</b>
Referenze	<b>250</b>

# Nexus | Chillers Range

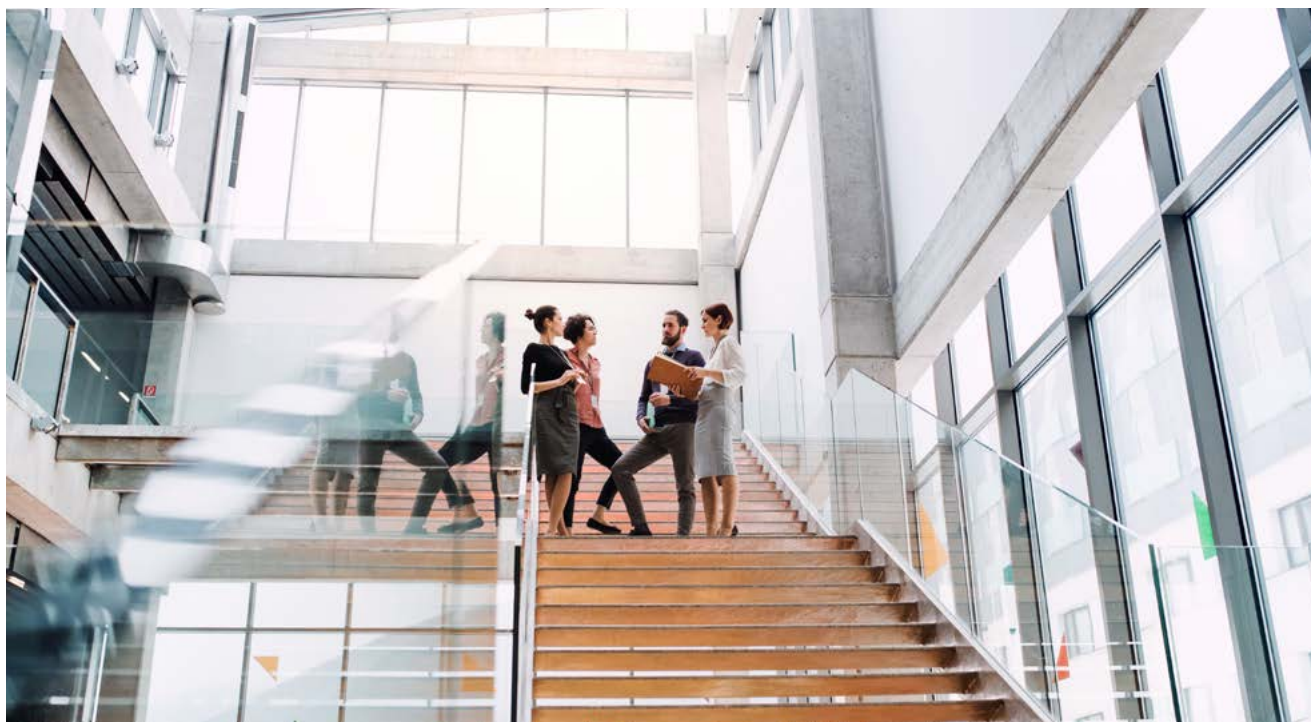

La gamma di chillers di Kaysun è stata progettata per adattarsi a qualsiasi tipo di stabilimento, poiché dispone di una grande varietà di unità per offrire la migliore soluzione possibile per ogni installazione. Dai refrigeratori Minichiller alla grande versatilità dei refrigeratori modulari. Kaysun è la soluzione per climatizzare spazi quali residence, hotel, uffici, negozi e altri tipi di ambienti. Tutte le unità di questa gamma utilizzano un refrigerante che rispetta lo strato di ozono e l'ambiente.

## ▶ CHILLER MODULARI: LA SOLUZIONE PERFETTA PER QUALSIASI PROGETTO DI CLIMATIZZAZIONE AD ACQUA

Kaysun offre un'estesa gamma di unità modulari, che consentono una grande versatilità partendo da moduli base combinabili tra loro. Consentendo la massima flessibilità nella progettazione e installazione, aggiungendo e combinando refrigeratori, queste unità sono adattate alle esigenze di qualsiasi cliente e installazione. Questa gamma permette di combinare fino a quattro moduli, potendo raggiungere potenze fino a 360 kW con gli apparecchi Full DC. In questo modo è possibile parzializzare una grande installazione, ottimizzando e distribuendo il carico tra varie apparecchiature.

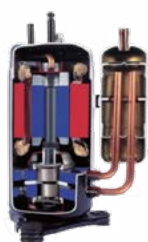

## ▶ COMPRESSORI DC INVERTER

I refrigeratori Full DC Inverter di Kaysun sono dotati di compressori DC Inverter di ultima generazione. Il loro design innovativo e le numerose caratteristiche tecnologiche di alto rendimento riescono a ridurre il consumo del 25%.



## ▶ VENTILATORI DC INVERTER

Nei modelli DC, la velocità del ventilatore energeticamente efficiente si regola in base al carico del sistema, il che permette di ridurre il consumo energetico del 30%.



### ▶ MINICHILLERS: PER PICCOLE INSTALLAZIONI DI ACQUA

I refrigeratori Minichiller con compressore DC Inverter rotativo da 5 a 16 kW dispongono di un SEER fino a 5,19 e di uno SCOP fino a 5,18. Queste unità con kit idraulico compreso sono un'opzione molto efficiente per impianti domestici e piccoli impianti di acqua. Con un design compatto che facilita l'accesso ai componenti e semplifica l'installazione e la manutenzione, dispone di un'unità di comando integrata nel corpo.

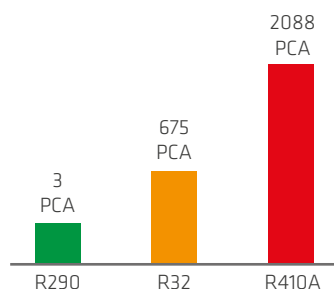

### ▶ AMPIA GAMMA DI COMANDI

Tutti i refrigeratori di Kaysun sono dotati di comando standard e, a seconda della gamma, presentano diverse opzioni di comando e integrazione di sistemi BMS.

### ▶ R-290

Per rispettare lo standard F-GAS EU 2024/573, Kaysun utilizza il refrigerante naturale R290 con un GWP di 3 e una classe A3.



### ▶ NUOVA GAMMA KEM XL

Kaysun amplia la sua gamma di pompe di calore modulari con la nuova serie R32 Max, raffreddata ad aria e completamente invertita. Disponibile in 6 taglie da 190 a 400 kW, il suo design compatto e robusto la rende ideale per nuove costruzioni e/o sostituzioni.



### ▶ GAMMA COMPLETA HP R290

Le pompe di calore R290 offrono la più ampia gamma di R290 sul mercato, con capacità che vanno da 4 a 70 kW per unità e in modo modulare fino a 560 kW di calore per sistema. Sono la soluzione ideale per la sostituzione o l'ibridazione con i sistemi tradizionali

# Minichillers Full DC Inverter R-32



I refrigeratori Minichiller di Kaysun sono ideali per applicazioni residenziali o in piccole applicazioni commerciali che richiedono acqua calda e fredda. Le unità sono silenziose e compatte e sono dotate di motori Inverter per facilitare un importante risparmio energetico e migliorare il comfort dell'utente. Kit idronico incorporato di serie.

## Caratteristiche

- Tecnologia full inverter ad alta efficienza stagionale.
- Kit idraulico incorporato.
- Gas R-32 a basso GWP.
- Possibilità di collegare fino a 6 unità in cascata.
- Uscita seriale Modbus.
- Connettività via Wifi tramite App.



KCTAQ-02  
Standard



Moduli di base

Modello		KEM-05 DVR	KEM-07 DVR	KEM-09 DVR	KEM-12 DVR	KEM-14 DVR	KEM-16 DVR
Capacità frigorifera nominale	kW	5.5	7.4	9	11.6	13.4	14
EER		3.25	3.15	2.90	3.10	2.93	2.90
SEER		5.09	5.19	5.08	5.07	5.09	5.11
Nsc		201	205	200	200	201	201
Capacità termica nominale	kW	6.6	8.5	10.1	12.5	14.5	16.2
		4.00	3.80	3.65	3.70	3.55	3.45
SCOP zona media, Acqua 35°C - Classificazione energetica		5.12 - A+++	5.18 - A+++	5.12 - A+++	5.08 - A+++	4.88 - A+++	4.84 - A+++
Nsh		202	204	202	200	193	191
Tipo compressore		Rotativo Inverter	Rotativo Inverter	Rotativo Inverter	Rotativo Inverter	Rotativo Inverter	Rotativo Inverter
N° compressori		1	1	1	1	1	1
Tipo refrigerante		R-32	R-32	R-32	R-32	R-32	R-32
t CO <sub>2</sub> e	tCO <sub>2</sub>	0.88	0.88	0.88	1.22	1.22	1.22
Carica refrigerante	kg	1.3	1.3	1.3	1.8	1.8	1.8
N° ventilatori		1	1	1	1	1	1
Portata aria	m <sup>3</sup> /h	3900	4500	4500	5200	5200	5200
Larghezza / Altezza / Profondità	mm	1040 / 865 / 410	1040 / 865 / 410	1040 / 865 / 410	1040 / 865 / 410	1040 / 865 / 410	1040 / 865 / 410
Peso netto	kg	87	87	87	106	120	106
Alimentazione	V/f/Hz	220-240/1/50	220-240/1/50	220-240/1/50	220-240/1/50	220-240/1/50	220-240/1/50
Intensità max.	A	18	18	18	30	14	30
Collegamenti idraulici	pollici	1"	1"	1"	1 1/4"	1 1/4"	1 1/4"
Portata acqua nominale	m <sup>3</sup> /h	0.9	1.3	1.5	2.0	2.2	2.4
Volume vaso di espansione	l	5	5	5	5	5	5
Pressione disponibile	kPa	90	90	90	90	90	90

Moduli di base

Modello		KEM-12 DTR	KEM-14 DTR	KEM-16 DTR
Capacità frigorifera nominale	kW	11.6	13.4	14
EER		3.10	2.93	2.90
SEER		5.11	5.12	5.14
Nsc		201	202	203
Capacità termica nominale	kW	12.5	14.5	16.2
		3.70	3.55	3.45
SCOP zona media, Acqua 35°C - Classificazione energetica		5.08 - A+++	4.88 - A+++	4.84 - A+++
Nsh		200	193	191
Tipo compressore		Rotativo Inverter	Rotativo Inverter	Rotativo Inverter
N° compressori		1	1	1
Tipo refrigerante		R-32	R-32	R-32
t CO <sub>2</sub> e	tCO <sub>2</sub>	1.22	1.22	1.22
Carica refrigerante	kg	1.8	1.8	1.8
N° ventilatori		1	1	1
Portata aria	m <sup>3</sup> /h	5200	5200	5200
Larghezza / Altezza / Profondità	mm	1040 / 865 / 3310	1040 / 865 / 410	1040 / 865 / 410
Peso netto	kg	120	120	120
Alimentazione	V/f/Hz	380-415/3/50	380-415/3/50	380-415/3/50
Intensità max.	A	14	30	14
Collegamenti idraulici	pollici	1 1/4"	1 1/4"	1 1/4"
Portata acqua nominale	m <sup>3</sup> /h	2.0	2.2	2.4
Volume vaso di espansione	l	5	5	5
Pressione disponibile	kPa	90	90	90

Accessori	Modello
Serbatoio tampone/ago idraulico	AR
Vasi di espansione - primari	HWB8LX
Vasi di espansione - primari	HWB12LX
Vasi di espansione - primari	HWB18LX

**I dati in riscaldamento a -7°C sono calcolati lavorando con acqua a +35°C.**

**Capacità frigorifera. Potenza assorbita freddo. EER:** Dati calcolati in adempimento alla Normativa EN 14511:2018, riferiti alle seguenti condizioni: Temperatura dell'acqua dello scambiatore interno = 12/7°C. Temperatura dell'aria di ingresso nello scambiatore esterno = 35°C.

**Capacità termica. Potenza assorbita caldo. COP:** Dati calcolati in adempimento alla Normativa EN 14511:2018, riferiti alle seguenti condizioni: Temperatura dell'acqua dello scambiatore interno = 40/45°C. Temperatura dell'aria nello scambiatore esterno = 7°C DB/6°C WB.

**SEER.SCOP:** Dati calcolati in adempimento alla Normativa EN 14825:2016. Il prodotto è conforme alla Direttiva europea ErP (Energy Related Products) che comprende il Regolamento Delegato (UE) n. 811/2013 della Commissione (potenza termica nominale ≤ 70 kW alle condizioni di progettazione di riferimento specifiche) e il Regolamento Delegato (UE) n. 813/2013 della Commissione (potenza termica nominale ≤ 400 kW alle condizioni di progettazione di riferimento specifiche).

**Livello sonoro:** I livelli sonori si riferiscono all'unità in pieno carico. Il livello di pressione sonora si riferisce alla misurazione effettuata a 1 metro di distanza dalla superficie esterna dell'unità, con funzionamento in campo aperto. Le misurazioni si effettuano in conformità alla normativa UNI EN ISO 9614-2, rispettando le esigenze imposte dalla certificazione EUROVENT 8/1. Dati nelle condizioni seguenti: Temperatura dell'acqua dello scambiatore interno = 12/7°C; Temperatura dell'aria esterna = 35°C.

# Aquantia KHPS-MO PRO HP



KHPS-MO PRO HP è la soluzione più compatta della gamma poiché è composta soltanto da un'unità esterna, un comando a filo e un deposito di ACS (opzionale). Questa è soluzione più adeguata per gli impianti dove non ci sono più di 5-6 metri tra l'unità esterna e il serbatoio di ACS. KHPS-MO PRO HP è controllabile dall'applicazione mobile di Kaysun.

## Caratteristiche

- Tecnologia full inverter ad alta efficienza stagionale.
- Kit idraulico incorporato.
- Gas R-32 a basso GWP.
- Design compatto.
- Possibilità di collegare fino a 6 unità in cascata.
- Uscita seriale Modbus.
- Connettività via Wifi tramite App.



KCTAQ-02  
Standard



Moduli di base

Modello		KHPS-MO 18 PRO HP	KHPS-MO 22 PRO HP	KHPS-MO 26 PRO HP	KHPS-MO 30 PRO HP
Capacità frigorifera nominale	kW	17	21	26	29.5
EER		3.05	2.95	2.70	2.54
SEER		4.70	4.70	4.66	4.49
Nsc		185	185	183	177
Capacità termica nominale	kW	18	22	26	30
COP		3.50	3.40	3.10	2.90
SCOP zona media, Acqua 35°C - Classificazione energetica		4.59 - A+++	4.53 - A+++	4.50 - A+++	4.19 - A++
Nsh		181	178	178	165
Tipo compressore		Rotativo Inverter	Rotativo Inverter	Rotativo Inverter	Rotativo Inverter
N° compressori		1	1	1	1
Tipo refrigerante		R-32	R-32	R-32	R-32
t CO <sub>2</sub> e	tCO <sub>2</sub>	3.38	3.38	3.38	3.38
Carica refrigerante	kg	5	5	5	5
N° ventilatori		2	2	2	2
Portata aria	m <sup>3</sup> /h	10650	10650	11200	11200
Livello sonoro	dB(A)	55	58	60	62
Larghezza / Altezza / Profondità	mm	1129 / 1558 / 440	1129 / 1558 / 440	1129 / 1558 / 440	1129 / 1558 / 440
Peso netto	kg	177	177	177	177
Alimentazione	V/f/Hz	380-415/3/50	380-415/3/50	380-415/3/50	380-415/3/50
Intensità max.	A	18	21	24	28
Collegamenti idraulici	pollici	1 1/4"	1 1/4"	1 1/4"	1 1/4"
Portata acqua nominale	m <sup>3</sup> /h	2.9	3.6	3.8	4
Volume vaso di espansione	l	8	8	8	8
Pressione disponibile	kPa	102	94.6	78.8	59.4

Accessori	Modello
Serbatoio tampone/ago idraulico	AR
Vasi di espansione - primari	HWB8LX
Vasi di espansione - primari	HWB12LX
Vasi di espansione - primari	HWB18LX

Controllare gli accessori della gamma Aquantia

**I dati in riscaldamento a -7°C sono calcolati lavorando con acqua a +35°C.**

**Capacità frigorifera. Potenza assorbita freddo. EER:** Dati calcolati in adempimento alla Normativa EN 14511:2018, riferiti alle seguenti condizioni: Temperatura dell'acqua dello scambiatore interno = 12/7°C. Temperatura dell'aria di ingresso nello scambiatore esterno = 35°C.

**Capacità termica. Potenza assorbita caldo. COP:** Dati calcolati in adempimento alla Normativa EN 14511:2018, riferiti alle seguenti condizioni: Temperatura dell'acqua dello scambiatore interno = 40/45°C. Temperatura dell'aria nello scambiatore esterno = 7°C DB/6°C WB.

**SEER, SCOP:** Dati calcolati in adempimento alla Normativa EN 14825:2016. Il prodotto è conforme alla Direttiva europea ErP (Energy Related Products) che comprende il Regolamento Delegato (UE) n. 811/2013 della Commissione (potenza termica nominale ≤ 70 kW alle condizioni di progettazione di riferimento specifiche) e il Regolamento Delegato (UE) n. 813/2013 della Commissione (potenza termica nominale ≤ 400 kW alle condizioni di progettazione di riferimento specifiche).

**Livello sonoro:** I livelli sonori si riferiscono all'unità in pieno carico. Il livello di pressione sonora si riferisce alla misurazione effettuata a 1 metro di distanza dalla superficie esterna dell'unità, con funzionamento in campo aperto. Le misurazioni si effettuano in conformità alla normativa UNI EN ISO 9614-2, rispettando le esigenze imposte dalla certificazione EUROVENT 8/1. Dati nelle condizioni seguenti: Temperatura dell'acqua dello scambiatore interno = 12/7°C; Temperatura dell'aria esterna = 35°C.

# Aquantia KHP-MO PLUS HT

 NUOVO

La pompa di calore monoblocco con refrigerante R-290 per applicazioni residenziali. Il refrigerante R-290 combina elevate prestazioni con il totale rispetto dell'ambiente. La gamma è disponibile in 4 taglie da 26 a 40 kW.



## Caratteristiche

- Refrigerante naturale ed ecologico R-290 - GWP = 3.
- Tecnologia full inverter con compressori scroll.
- Elevata efficienza a pieno carico e stagionale con dimensioni compatte.
- Acqua calda fino a 85°C e ampio intervallo di funzionamento.
- Kit idraulico incorporato.
- Soluzione per alte temperature con approccio modulare.



KCTAQ-03  
Standard



Moduli di base

Modello		KHP-MO 18 DTP	KHP-MO 22 DTP
Capacità frigorifera nominale	kW	18.0	22.0
EER		2.75	2.67
SEER		4.58	4.44
Nsc		180	175
Capacità termica nominale	kW	18.0	22.0
COP		3.20	3.10
SCOP zona media, Acqua 35°C - Classificazione energetica		4.38 - A+++	4.53 - A+++
Nsh		190	178
Tipo compressore		Rotativo Inverter	Rotativo Inverter
N° compressori		1	1
Tipo refrigerante		R-290	R-290
t CO <sub>2</sub> e	tCO <sub>2</sub>	0.01	0.01
Carica refrigerante	kg	1.8	1.8
N° ventilatori		1	1
Portata aria	m <sup>3</sup> /h	6000	6000
Potenza sonora	dB(A)	68	70
Larghezza / Altezza / Profondità	mm	1330 / 1051 / 475	1330 / 1051 / 475
Peso netto	kg	185	185
Alimentazione	V/f/Hz	380-415/3/50	380-415/3/50
Intensità max.	A	18	22
Collegamenti idraulici	pollici	1"	1"
Portata acqua nominale	m <sup>3</sup> /h	3.10	3.78
Volume vaso di espansione	l	5	5
Pressione disponibile	kPa	120	120

Accessori	Modello
Serbatoio tampone/bocchetta di chiusura idraulica	AR

**Capacità frigorifera. Potenza assorbita freddo. EER:** Dati calcolati in adempimento alla Normativa EN 14511:2022, riferiti alle seguenti condizioni: Temperatura dell'acqua dello scambiatore interno = 12/7°C. Temperatura dell'aria di ingresso nello scambiatore esterno = 35°C.

**Capacità termica. Potenza assorbita caldo. COP:** Dati calcolati in adempimento alla Normativa EN 14511:2022, riferiti alle seguenti condizioni: Temperatura dell'acqua dello scambiatore interno = 40/45°C. Temperatura dell'aria nello scambiatore esterno = 7°C DB/6°C WB.

**SEER. SCOP:** Dati calcolati in adempimento alla Normativa EN 14825:2018. Il prodotto è conforme alla Direttiva europea ErP (Energy Related Products) che comprende il Regolamento Delegato (UE) n. 811/2013 della Commissione (potenza termica nominale ≤ 70 kW alle condizioni di progettazione di riferimento specifiche) e il Regolamento Delegato (UE) n. 813/2013 della Commissione (potenza termica nominale ≤ 400 kW alle condizioni di progettazione di riferimento specifiche).

**Livello sonoro:** I livelli sonori si riferiscono all'unità in pieno carico. Il livello di pressione sonora si riferisce alla misurazione effettuata a 1 metro di distanza dalla superficie esterna dell'unità, con funzionamento in campo aperto. Le misurazioni si effettuano in conformità alla normativa UNI EN ISO 9614-2, rispettando le esigenze imposte dalla certificazione EUROVENT 8/1. Dati nelle condizioni seguenti: Temperatura dell'acqua dello scambiatore interno = 12/7°C; Temperatura dell'aria esterna = 35°C.

**Carica aggiuntiva:** Per le apparecchiature con gas R-32 e carica > 11,5 kg per circuito, il resto della carica dovrà essere applicata in opera.

# Aquantia KHP-MO HT HP



La pompa di calore monoblocco con refrigerante R-290 per applicazioni residenziali. Il refrigerante R-290 combina elevate prestazioni con il totale rispetto dell'ambiente. La gamma è disponibile in 4 taglie da 26 a 40 kW.

## Caratteristiche

- Refrigerante naturale ed ecologico R-290 - GWP = 3.
- Tecnologia full inverter con compressori scroll.
- Elevata efficienza a pieno carico e stagionale con dimensioni compatte.
- Acqua calda fino a 85°C e ampio intervallo di funzionamento.
- Kit idraulico incorporato.
- Soluzione per alte temperature con approccio modulare.



KCTAQ-03  
Standard



Moduli di base

Modello		KHP-MO 26 DTP	KHP-MO 30 DTP	KHP-MO 35 DTP	KHP-MO 40 DTP
Capacità frigorifera nominale	kW	26.0	30.0	32.0	32.0
EER		3.10	2.80	2.67	2.67
SEER		5.21	4.99	4.82	4.82
Nsc		205	197	190	190
Capacità termica nominale	kW	26.0	30.0	35.0	39.0
COP		3.81	3.63	3.48	3.28
SCOP zona media, Acqua 35°C - Classificazione energetica		4.95 - A+++	4.92 - A+++	4.48 - A+++	4.25 - A++
Nsh		195	194	176.3	176
Tipo compressore		Scroll Inverter	Scroll Inverter	Scroll Inverter	Scroll Inverter
N° compressori		1	1	1	1
Tipo refrigerante		R-290	R-290	R-290	R-290
t CO <sub>2</sub> e	tCO <sub>2</sub>	0.01	0.01	0.01	0.01
Carica refrigerante	kg	2.9	2.9	2.9	2.9
N° ventilatori		2	2	2	2
Portata aria	m <sup>3</sup> /h	11000	11000	11000	11000
Potenza sonora	dB(A)	75	76	76	76
Larghezza / Altezza / Profondità	mm	1384 / 1816 / 523	1384 / 1816 / 523	1384 / 1816 / 523	1384 / 1816 / 523
Peso netto	kg	260	260	260	260
Alimentazione	V/f/Hz	380-415/3/50	380-415/3/50	380-415/3/50	380-415/3/50
Intensità max.	A	35	35	35	35
Collegamenti idraulici	pollici	1 1/4"	1 1/4"	1 1/4"	1 1/4"
Portata acqua nominale	m <sup>3</sup> /h	4.47	5.16	5.50	5.50
Volume vaso di espansione	l	5	5	5	5
Pressione disponibile	kPa	120	120	120	120

Accessori	Modello
Serbatoio tampone/bocchetta di chiusura idraulica	AR

**Capacità frigorifera. Potenza assorbita freddo. EER:** Dati calcolati in adempimento alla Normativa EN 14511:2022, riferiti alle seguenti condizioni: Temperatura dell'acqua dello scambiatore interno = 12/7°C. Temperatura dell'aria di ingresso nello scambiatore esterno = 35°C.

**Capacità termica. Potenza assorbita caldo. COP:** Dati calcolati in adempimento alla Normativa EN 14511:2022, riferiti alle seguenti condizioni: Temperatura dell'acqua dello scambiatore interno = 40/45°C. Temperatura dell'aria nello scambiatore esterno = 7°C DB/6°C WB.

**SEER. SCOP:** Dati calcolati in adempimento alla Normativa EN 14825:2018. Il prodotto è conforme alla Direttiva europea ErP (Energy Related Products) che comprende il Regolamento Delegato (UE) n. 811/2013 della Commissione (potenza termica normale ≤ 70 kW alle condizioni di progettazione di riferimento specifiche) e il Regolamento Delegato (UE) n. 813/2013 della Commissione (potenza termica nominale ≤ 400 kW alle condizioni di progettazione di riferimento specifiche).

**Livello sonoro:** I livelli sonori si riferiscono all'unità in pieno carico. Il livello di pressione sonora si riferisce alla misurazione effettuata a 1 metro di distanza dalla superficie esterna dell'unità, con funzionamento in campo aperto. Le misurazioni si effettuano in conformità alla normativa UNI EN ISO 9614-2, rispettando le esigenze imposte dalla certificazione EUROVENT 8/1. Dati nelle condizioni seguenti: Temperatura dell'acqua dello scambiatore interno = 12/7°C; Temperatura dell'aria esterna = 35°C.

# Aquantia HT HP Large

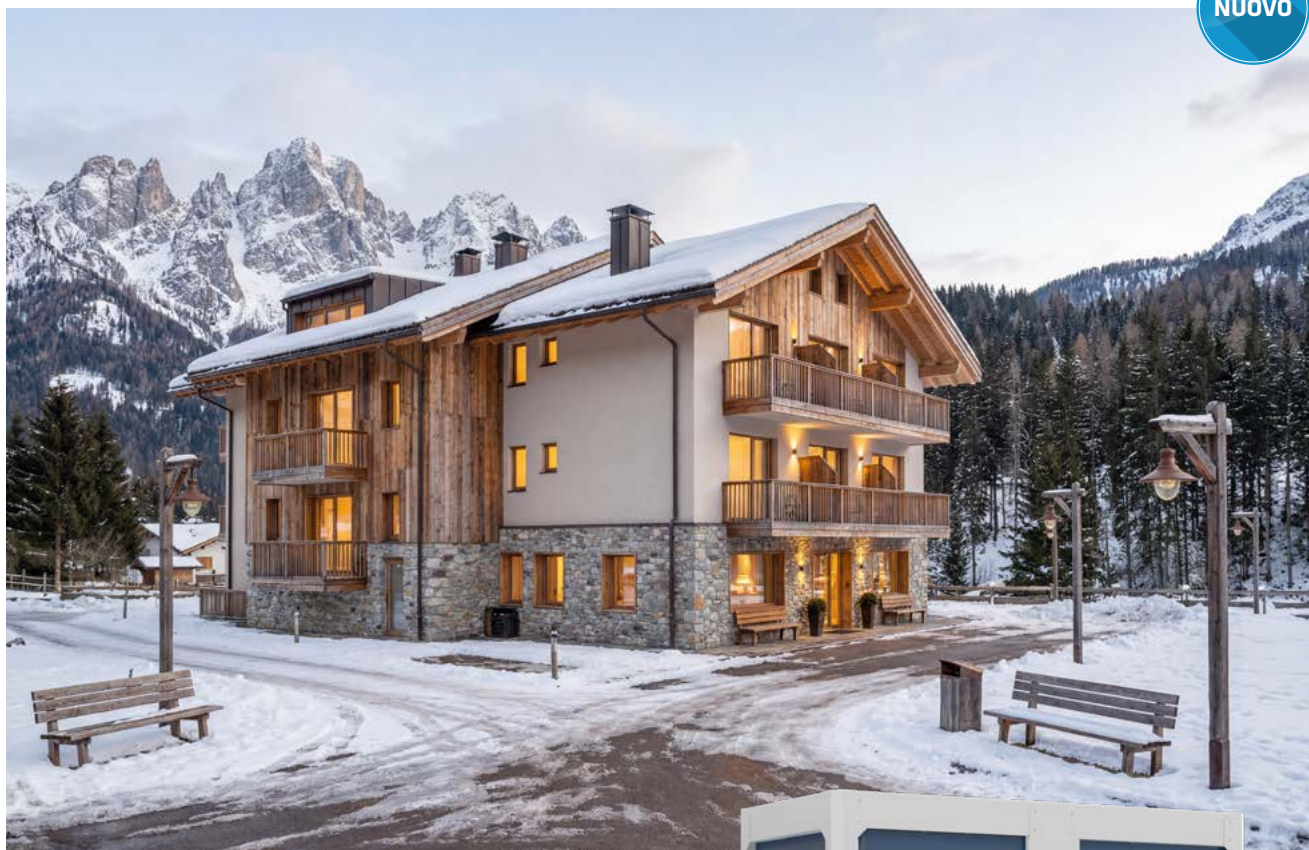
 NUOVO

Kaysun amplia la gamma Aquantia HT con 3 nuove taglie da 50 a 70 kW. Pompe di calore monoblocco full inverter raffreddate ad aria con gas refrigerante naturale R-290. Progettate per garantire il funzionamento a basse temperature esterne, alte efficienze e con temperature di mandata fino a 85°C. Ideali per la sostituzione o l'ibridazione con le caldaie.



## Caratteristiche

- Tecnologia full inverter con compressori scroll.
- Refrigerante naturale ed ecologico R-290 - GWP = 3.
- Acqua calda fino a 85°C e ampia gamma di funzionamento.
- Elevata efficienza a pieno carico e stagionale con dimensioni compatte.
- Sbrinamento intelligente.
- Vaschetta di raccolta della condensa con riscaldatore.



KCCHT-07 MODBUS  
**Standard**



Modello		KEM-50 DPS6	KEM-60 DPS6	KEM-70 DPS6
Capacità frigorifera nominale	kW	50.0	60.0	65.0
EER		3.30	3.00	2.80
SEER		4.85	4.80	4.70
Nsc		191	189	185
Capacità termica nominale	kW	50.0	60.0	70.0
COP		3.80	3.52	3.35
SCOP zona media, Acqua 35°C - Classificazione energetica		4.70 - A+++	4.60 - A+++	4.50 - A+++
Nsh		185	181	177
Tipo compressore		Scroll inverter	Scroll inverter	Scroll inverter
N° compressori		2	2	2
Tipo refrigerante		R-290	R-290	R-290
t CO <sub>2</sub> e	tCO <sub>2</sub>	0.02	0.02	0.02
Carica refrigerante	kg	2.8 * 2	2.8 * 2	2.8 * 2
N° ventilatori		2	2	2
Portata aria	m <sup>3</sup> /h	28670	28670	28670
Potenza sonora	dB(A)	80	83	85
Larghezza / Altezza / Profondità	mm	960 / 2000 / 1880	960 / 2000 / 1880	960 / 2000 / 1880
Peso netto	kg	560	560	560
Alimentazione	V/f/Hz	380-415/3/50	380-415/3/50	380-415/3/50
Intensità max.	A	80	80	80
Collegamenti idraulici	pollici	2"	2"	2"
Portata acqua nominale	m <sup>3</sup> /h	8.6	10.3	12.0

		KEM-50 DPS6 KH	KEM-60 DPS6 KH	KEM-70 DPS6 KH
Peso netto	kg	615	615	615
Intensità max.	A	85	85	85
Volume vaso di espansione	l	12	12	12
Pressione disponibile	kPa	210	180	140

Accessori	Modello
3-way valve for DHW - 2"	3ACS
Kit di flange idrauliche per Refrigeratori Full DC da 50-90 kW	Kit victaulic 2"

**Capacità di raffreddamento. Consumo di raffreddamento. EER:** Dati calcolati in conformità alla norma EN 14511:2022, con riferimento alle seguenti condizioni: Temperatura interna dell'acqua dello scambiatore = 12/7°C. Temperatura dell'aria esterna in ingresso allo scambiatore = 35°C.

**Capacità termica. Consumo di calore. COP:** Dati calcolati in conformità alla norma EN 14511:2022, riferiti alle seguenti condizioni: Temperatura dell'acqua nello scambiatore interno = 40/45°C. Temperatura dell'aria nello scambiatore esterno = 7°C DB/6°C WB.

**SEER. SCOP:** Dati calcolati in conformità alla norma EN 14825:2018. Il prodotto è conforme alla direttiva europea ErP (Energy Related Products), che comprende il Regolamento delegato (UE) n. 811/2013 della Commissione (potenza termica nominale ≤ 70 kW alle condizioni di riferimento specificate) e il Regolamento delegato (UE) n. 813/2013 della Commissione (potenza termica nominale ≤ 400 kW alle condizioni di riferimento specificate).

**Pressione sonora:** i livelli sonori si riferiscono all'unità a pieno carico. Il livello di pressione sonora si riferisce alla misurazione a una distanza di 1 m dalla superficie esterna dell'unità, in funzionamento in campo aperto. Le misure sono effettuate in conformità alla norma UNI EN ISO 9614-2, rispettando i requisiti imposti dalla certificazione EUROVENT 8/1. Dati alle seguenti condizioni: Temperatura interna dell'acqua dello scambiatore = 12/7°C; Temperatura esterna dell'aria = 35°C.

# Refrigeratori Modulari Full DC Inverter



La seconda parte della gamma di refrigeratori Full DC Inverter di Kaysun è disponibile in moduli da 90 kW. Con compressori Full DC Inverter senza spazzole che forniscono un'elevata stabilità e una grande efficienza energetica. Le unità sono molto compatte e sono progettate per velocizzare le attività di manutenzione. Si possono combinare fino a 4 moduli, con una potenza combinata di 360 kW.



## Caratteristiche

- Tecnologia full inverter con compressori scroll.
- Refrigerante R-32 - GWP = 675
- Elevata efficienza stagionale.
- Gestione modulare del funzionamento, fino a 16 unità in cascata.
- Design compatto.
- Opzione con kit idraulico - pompa on/off.



KCCHT-06 MODBUS  
Standard



		Moduli di base
Modello		KEM-90 DR55
Capacità frigorifera nominale	kW	82.0
EER		2.95
SEER		4.58
Nsc		177
Capacità termica nominale	kW	90.0
COP		3.20
SCOP zona media, Acqua 35°C - Classificazione energetica		3.97 - A++
Nsh		156
Tipo compressore		Scroll Inverter
N° compressori		2
Tipo refrigerante		R-32
t CO <sub>2,e</sub>	tCO <sub>2</sub>	10.8
Carica refrigerante	kg	11.5 / 4.5
N° ventilatori		2
Portata aria	m <sup>3</sup> /h	35000
Larghezza / Altezza / Profondità	mm	1135 / 2315 / 2220
Peso netto	kg	635
Alimentazione	V/f/Hz	380-415/3/50
Intensità max.	A	60
Collegamenti idraulici	pollici	2"
Portata acqua nominale	m <sup>3</sup> /h	15.5

		Moduli di base con kit idraulico
		KEM-90 DR55 KH*
Volume vaso di espansione	l	12
Pressione disponibile	kPa	150

Accessori	Modello
Kit di flange idrauliche per 50-90 kW	Kit victaulic 2"

**I dati in riscaldamento a -7°C sono calcolati lavorando con acqua a +35°C.**

**Capacità frigorifera. Potenza assorbita freddo. EER:** Dati calcolati in adempimento alla Normativa EN 14511:2018, riferiti alle seguenti condizioni: Temperatura dell'acqua dello scambiatore interno = 12/7°C. Temperatura dell'aria di ingresso nello scambiatore esterno = 35°C.

**Capacità termica. Potenza assorbita caldo. COP:** Dati calcolati in adempimento alla Normativa EN 14511:2018, riferiti alle seguenti condizioni: Temperatura dell'acqua dello scambiatore interno = 40/45°C. Temperatura dell'aria nello scambiatore esterno = 7°C DB/6°C WB.

**SEER. SCOP:** Dati calcolati in adempimento alla Normativa EN 14825:2016. Il prodotto è conforme alla Direttiva europea ErP (Energy Related Products) che comprende il Regolamento Delegato (UE) n. 811/2013 della Commissione (potenza termica normale ≤ 70 kW alle condizioni di progettazione di riferimento specifiche) e il Regolamento Delegato (UE) n. 813/2013 della Commissione (potenza termica nominale ≤ 400 kW alle condizioni di progettazione di riferimento specifiche).

**Livello sonoro:** I livelli sonori si riferiscono all'unità in pieno carico. Il livello di pressione sonora si riferisce alla misurazione effettuata a 1 metro di distanza dalla superficie esterna dell'unità, con funzionamento in campo aperto. Le misurazioni si effettuano in conformità alla normativa UNI EN ISO 9614-2, rispettando le esigenze imposte dalla certificazione EUROVENT 8/1. Dati nelle condizioni seguenti: Temperatura dell'acqua dello scambiatore interno = 12/7°C; Temperatura dell'aria esterna = 35°C.

**Carica aggiuntiva:** Per le apparecchiature con gas R-32 e carica > 11,5 kg per circuito, il resto della carica dovrà essere applicata in opera.

# Pompa di calore modulari Full DC Inverter



La nuova gamma di pompe di calore modulari ad alta temperatura full inverter con R32 e compressori EVI consente degli ampi limiti di funzionamento, giacché possono pompare acqua a 65 °C. Disponibili in due formati e con collegamenti in cascata.

## Caratteristiche

- Tecnologia full inverter con compressori scroll.
- Refrigerant R-32 - GWP = 675.
- Acqua calda fino a 65°C e ampia gamma di funzionamento.
- Elevata efficienza a pieno carico e stagionale con dimensioni compatte.
- Gestione modulare del funzionamento, fino a 16 unità in cascata.
- Opzione con kit idraulico - pompa a inverter.



KCCHT-06 MODBUS  
**Standard**



Modello		KEM-HT-50 DR55	KEM-HT-65 DR55	KEM-HT-75 DR55	KEM-HT-110 DR55	KEM-HT-140 DR55
Capacità frigorifera nominale	kW	50.3	57.0	70.0	100	130
Potenza assorbita freddo nominale	kW	14.5	19.0	26.8	32.8	50.0
EER		3.48	3.00	2.61	3.05	2.60
SEER		5.00	5.00	5.00	4.80	4.80
Nsc		197	197	197	189	189
Capacità termica nominale	kW	49.6	65.0	75.0	110	140
Potenza assorbita caldo nominale	kW	12.3	18.3	22.1	29.9	44.7
COP		4.05	3.55	3.40	3.68	3.13
SCOP zona media, Acqua 35°C - Classificazione energetica		4.50 - A+++	4.50 - A+++	4.50 - A+++	4.25 - A++	4.25 - A++
Nsh		177	177	177	167	167
Tipo compressore		EVI Scroll Inverter	EVI Scroll Inverter	EVI Scroll Inverter	EVI Scroll Inverter	EVI Scroll Inverter
N° compressori		1	1	1	2	2
Tipo refrigerante		R-32	R-32	R-32	R-32	R-32
t CO <sub>2</sub> e	tCO <sub>2</sub>	6.08	6.08	6.08	10.5	10.5
Carica refrigerante	kg	9	9	9	11.5 / 4.5	11.5 / 4.5
N° ventilatori		2	2	2	2	2
Portata aria	m <sup>3</sup> /h	22000	22000	28500	32500	50000
Larghezza / Altezza / Profondità	mm	960 / 1770 / 2000	960 / 1770 / 2000	960 / 1770 / 2000	1135 / 2300 / 2220	1135 / 2300 / 2220
Peso netto	kg	440	440	440	670	670
Alimentazione	V/f/Hz	380-415/3/50	380-415/3/50	380-415/3/50	380-415/3/50	380-415/3/50
Intensità max.	A	46	46	46	90	90
Collegamenti idraulici	pollici	2"	2"	2"	2 1/2"	2 1/2"
Portata acqua nominale	m <sup>3</sup> /h	8.6	9.8	12.0	17.2	22.4

Modello		KEM-HT-50 DR55 KH	KEM-HT-65 DR55 KH	KEM-HT-75 DR55 KH	KEM-HT-110 DR55 KH	KEM-HT-140 DR55 KH
Peso netto	kg	475	746	746	475	475
Intensità max.	A	54	106	106	54	54
Volume vaso di espansione	l	12	12	12	22	22
Pressione disponibile	kPa	250	230	170	180	110

Accessori	Modello
Kit di flange idrauliche per refrigeratori Full DC da 50-90 kW	Kit victaulic 2"
Kit di flange idrauliche per Refrigeratori Full DC da 110-140 kW	Kit victaulic 2 1/2"

**Capacità frigorifera. Potenza assorbita freddo. EER:** Dati calcolati in adempimento alla Normativa EN 14511:2018, riferiti alle seguenti condizioni: Temperatura dell'acqua dello scambiatore interno = 12/7°C. Temperatura dell'aria di ingresso nello scambiatore esterno = 35°C.

**Capacità termica. Potenza assorbita caldo. COP:** Dati calcolati in adempimento alla Normativa EN 14511:2018, riferiti alle seguenti condizioni: Temperatura dell'acqua dello scambiatore interno = 40/45°C. Temperatura dell'aria nello scambiatore esterno = 7°C DB/6°C WB.

**SEER. SCOP:** Dati calcolati in adempimento alla Normativa EN 14825:2016. Il prodotto è conforme alla Direttiva europea ErP (Energy Related Products) che comprende il Regolamento Delegato (UE) n. 811/2013 della Commissione (potenza termica nominale ≤ 70 kW alle condizioni di progettazione di riferimento specifiche) e il Regolamento Delegato (UE) n. 813/2013 della Commissione (potenza termica nominale ≤ 400 kW alle condizioni di progettazione di riferimento specifiche).

**Livello sonoro:** I livelli sonori si riferiscono all'unità in pieno carico. Il livello di pressione sonora si riferisce alla misurazione effettuata a 1 metro di distanza dalla superficie esterna dell'unità, con funzionamento in campo aperto. Le misurazioni si effettuano in conformità alla normativa UNI EN ISO 9614-2, rispettando le esigenze imposte dalla certificazione EUROVENT 8/1. Dati nelle condizioni seguenti: Temperatura dell'acqua dello scambiatore interno = 12/7°C; Temperatura dell'aria esterna = 35°C.

**Carica aggiuntiva:** Per le apparecchiature con gas R-32 e carica > 11,5 kg per circuito, il resto della carica dovrà essere applicata in opera.

# Kem XL

 NUOVO

La nuova gamma KEM XL di pompe di calore completamente inverter e con gas refrigerante R-32 offre una soluzione unica sul mercato per potenze comprese tra 200 e 400 kW. Disponibile in sei taglie e in due tipi di armadi molto compatti e robusti.



## Caratteristiche

- Tecnologia full inverter con compressori scroll o rotativi.
- Refrigerant R-32 - GWP = 675
- Elevata efficienza stagionale con dimensioni estremamente compatte
- Gestione modulare delle operazioni.
- Acqua calda fino a 54°C, acqua refrigerata fino a 0°C, funzionamento a -10°C
- Uscita seriale Modbus.
- App. intelligente di raffreddamento opzionale.



KCCHT-06 MODBUS  
**Standard**



Modello		KEM-190 DRS6	KEM-220 DRS6	KEM-265 DRS6	KEM-350 DRS6	KEM-375 DRS6	KEM-400 DRS6
Capacità frigorifera nominale	kW	193	231	265	350	375	398
Potenza assorbita freddo nominale	kW	66.4	83.1	102	128	143	152
EER		3.16	2.87	2.61	2.82	2.68	2.61
SEER		5.14	4.83	4.59	4.74	4.59	4.51
Nsc		202	190	181	187	181	177
Capacità termica nominale	kW	224	264	301	400	428	451
Potenza assorbita caldo nominale	kW	62.2	77.9	94.1	119	131	141
COP		3.63	3.40	3.20	3.37	3.27	3.20
SCOP zona media, Acqua 35°C - Classificazione energetica		4.24	4.14	4.00	4.02	3.96	3.92
Nsh		166	163	157	158	155	154
Tipo compressore		Scroll inverter	Scroll inverter	Scroll inverter	Scroll inverter	Scroll inverter	Scroll inverter
N° compressori		4	4	4	6	6	6
Tipo refrigerante		R-32	R-32	R-32	R-32	R-32	R-32
t CO <sub>2</sub> e	tCO <sub>2</sub>	31.0	31.0	31.0	47.0	47.0	47.0
Carica refrigerante	kg	11 / 12 * 2	11 / 12 * 2	11 / 12 * 2	11 / 12 * 3	11 / 12 * 3	11 / 12 * 3
N° ventilatori		4	4	4	6	6	6
Portata aria	m <sup>3</sup> /h	100000	100000	100000	150000	150000	150000
Potenza sonora	dB(A)	88	90	93	91	93	94
Larghezza / Altezza / Profondità	mm	2280 / 2500 / 3520	2280 / 2500 / 3520	2280 / 2500 / 3520	2280 / 2500 / 4650	2280 / 2500 / 4650	2280 / 2500 / 4650
Peso netto	kg	1880	1880	1880	2780	2780	2780
Alimentazione	V/f/Hz	415/3/50	415/3/50	415/3/50	415/3/50	415/3/50	415/3/50
Intensità max.	A	212	212	212	318	318	318
Collegamenti idraulici	pollici	4"	4"	4"	4"	4"	4"
Portata acqua nominale	m <sup>3</sup> /h	33.3	39.8	45.7	60.2	64.5	68.5

Modello		KEM-190 DRS6 KH	KEM-220 DRS6 KH	KEM-265 DRS6 KH	KEM-350 DRS6 KH	KEM-375 DRS6 KH	KEM-400 DRS6 KH
Peso netto	kg	2110	2110	2110	3020	3020	3020
Intensità max.	A	237	237	237	355	355	355
Volume vaso di espansione	l	22	22	22	22	22	22
Pressione disponibile	kPa	200	200	200	200	200	200

Accessori	Modello
Pompa semplice on/off	1PM
Pompa singola con inverter	1PMI
Touchscreen a colori da 7 pollici	T7
Kit flange idrauliche da 4"	VICTAULIC
Piattaforma per la gestione remota	MICHILLER
Produzione di acqua calda fino a 63 °C	HWT
Griglia di protezione per batterie	RECOIL

**Capacità frigorifera. Potenza assorbita freddo. EER:** Dati calcolati in adempimento alla Normativa EN 14511:2018, riferiti alle seguenti condizioni: Temperatura dell'acqua dello scambiatore interno = 12/7°C. Temperatura dell'aria di ingresso nello scambiatore esterno = 35°C.

**Capacità termica. Potenza assorbita caldo. COP:** Dati calcolati in adempimento alla Normativa EN 14511:2018, riferiti alle seguenti condizioni: Temperatura dell'acqua dello scambiatore interno = 40/45°C. Temperatura dell'aria nello scambiatore esterno = 7°C DB/6°C WB.

**SEER. SCOP:** Dati calcolati in adempimento alla Normativa EN 14825:2016. Il prodotto è conforme alla Direttiva europea ErP (Energy Related Products) che comprende il Regolamento Delegato (UE) n. 811/2013 della Commissione (potenza termica nominale ≤ 70 kW alle condizioni di progettazione di riferimento specifiche) e il Regolamento Delegato (UE) n. 813/2013 della Commissione (potenza termica nominale ≤ 400 kW alle condizioni di progettazione di riferimento specifiche).

**Livello sonoro:** I livelli sonori si riferiscono all'unità in pieno carico. Il livello di pressione sonora si riferisce alla misurazione effettuata a 1 metro di distanza dalla superficie esterna dell'unità, con funzionamento in campo aperto. Le misurazioni si effettuano in conformità alla normativa UNI EN ISO 9614-2, rispettando le esigenze imposte dalla certificazione EUROVENT 8/1. Dati nelle condizioni seguenti: Temperatura dell'acqua dello scambiatore interno = 12/7°C; Temperatura dell'aria esterna = 35°C.

**Carica aggiuntiva:** Per le apparecchiature con gas R-32 e carica > 11,5 kg per circuito, il resto della carica dovrà essere applicata in opera.

## Referenze | Installazioni Rilevanti

La **gamma Nexus** è la scelta ecologica di Kaysun. Grazie alla grande varietà di dimensioni e potenze, i refrigeratori **Nexus** si adattano a tutti gli spazi. Hotel, uffici e centri commerciali scelgono questa gamma come alleata per la climatizzazione.



1. Complesso sportivo (*Centro per il tempo libero*): Andorra, nuova costruzione, Kem Modular Digital Scroll, 600 kW.
2. Escola Sever do Vouga (*Scuola*): Aveiro (Portogallo), nuova costruzione, Nexus, 60 kW.



3. Estado Português - Palácio das Necessidades (*Edificio pubblico*): Lisbona (Portogallo), riqualificazione, Nexus, 30 kW.
4. Virgin Media TV (*Studi televisivi e uffici*): Dublino (Irlanda), unità multiple split a cassetta commerciali KCIS e KCI.
5. Cordex (*Azienda tessile*): Esmoriz (Portogallo), nuova costruzione, KEM200HN3 + KEM130HN3, 315 kW.



6. Esade (*Università*): Barcellona (Spagna), ristrutturazione, Kem Modular Digital Scroll, 195 kW.
7. Fosters Hollywood (*Ristorante*): Gijón (Spagna), nuova costruzione, Nexus, Zen, 90 kW.
8. Gadis Supermarket (*Edificio commerciale*): Oleiros - A Coruña (Spagna), nuova costruzione, Nexus, 195 kW.
9. Volkswagen (*Centro direzionale*): Barcellona (Spagna), sostituzione, Nexus, 200 kW.
10. Scuola di Musica (*Edificio pubblico*): Maiorca (Spagna), nuova costruzione, Kem Modular Digital Scroll, 200 kW.

11. Zara (*Edificio commerciale*): Girona (Spagna), nuova costruzione, Kem Modular Digital Scroll, 195 kW.
12. Matutes - Fiesta Hotels (*Hotel*): Ibiza (Spagna), ristrutturazione, Nexus, 200 kW.
13. Bière Artisanale Sarlat (*Birrificio*): Vézac e Sarlat-la-Canéda (Francia), ristrutturazione, Digital Scroll, 95 kW.
14. Museo Etnografico (*Centro culturale*): Zamora (Spagna), nuova costruzione, Nexus, 95 kW.
15. Grand Palladium (*Hotel*): Ibiza (Spagna), ristrutturazione, Minichiller, 251 kW.
16. Alicante Revestech (*Edificio commerciale*): Alicante (Spagna), ristrutturazione, Nexus, 65 kW.
17. Andalucía Princess (*Hotel*): Malaga (Spagna), nuova costruzione, Kem Modular Digital Scroll, 700 kW.



11

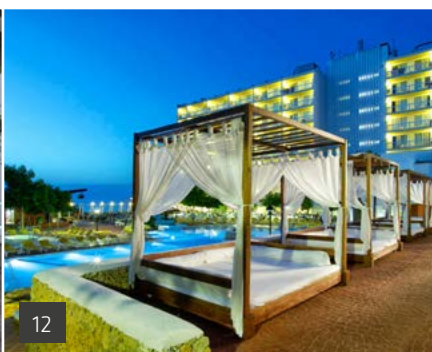

12



13

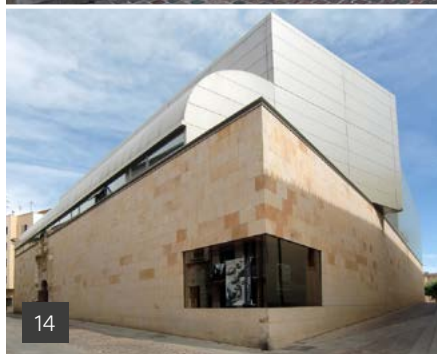

14



15



17



16

## Altri clienti che hanno scelto Kaysun Nexus

### Hotel

- Hotel Al-Mirab (Cordova)
- Hotel Calabera (Huelva)
- Hotel Marina Luz (Palma di Maiorca)
- Hotel Ambos Mundos (Palma di Maiorca)
- Mac Hotels (Palma di Maiorca)
- Hotel Paraiso (Malaga)
- Gran Palladium Resort (Ibiza)
- Hotel Ruta Jacobea (Santiago di Compostela)
- Hotel Alcotan (San Pedro de Alcántara)
- Hotel Orly (Camponaraya, León)

### Edifici pubblici

- Municipio di Baza (Granada)
- Edificio Caracoles - Stazione ferroviaria di Chamartín (Madrid)

- Centrale operativa emergenze 091 (Malaga)
- Sede della Metropolitana di Madrid (Madrid)
- Municipio di Barakaldo (Biscaglia)
- Terminal T2 Aeroporto AENA (Barcellona)

### Scuole e università

- Scuola San Luis (Minorca)
- Scuola dell'infanzia Camino de Gelves (Siviglia)
- Scuola statale María de la Salud (Maiorca)

### Ospedali, cliniche e centri sanitari

- Clinica San Juan de Dios (Malaga)
- Clinica Santa Elena (Malaga)

- Residenza per anziani (Fuente de Piedra)
- Clinica Rincón (Béjar)
- Residenza per anziani (Ronda)

### Residenze

- Edifici Alpe (Tarragona)

### Centri per il tempo libero

- Teatro Xesc Forteza (Palma di Maiorca)
- Scuola di Musica (Cadice)
- Reale Cavalleria (Siviglia)
- Auditorium di Ribadeo (Lugo)
- Sede GAS Natural (Rubi)

### Centri direzionali e uffici

- Aerospace Engineering Group (Siviglia)
- Banca March (Palma di Maiorca)

- Sede dell'Assessorato alla Salute della Giunta dell'Andalusia (Cadice)
- Hilaturas Ferre (Alicante)
- Laboratori Leti (Barcellona)
- Librerie Casa del Libro (Barcellona)
- Prenatal (Almería)
- Zara HOME (Valencia)
- Stradivarius (Girona, La Coruña)
- Cartiera Imegasa (Mugardos, La Coruña)
- Cooperativa farmaceutica (Santiago di Compostela)
- Cooperativa vinicola (Cacabelos, León)





## Gamma Unità Terminali ad Aqua

# Fancoils

Pavimento/Soffitto 2ª Generazione	<b>258</b>
A parete	<b>260</b>
Cassette 600x600	<b>262</b>
Cassette 840x840	<b>264</b>
Canalizzati 2T D3	<b>266</b>
Canalizzati 4T D3	<b>268</b>
Canalizzati a media pressione	<b>270</b>
Canalizzati ad alta pressione	<b>272</b>
Comandi Fancoils	<b>274</b>
Referenze	<b>276</b>

# Fancoils | Gamma unità terminali ad acqua



Kaysun presenta la sua gamma di fancoil, unità terminali ad acqua che comprendono ventilatori CC praticamente in tutta la loro gamma. Queste unità sono il complemento perfetto per i refrigeratori ad acqua Kaysun.

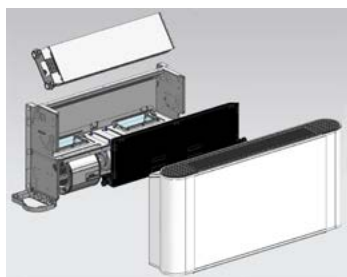

## ▶ IL COMFORT DELL'ACQUA

Le unità fancoil offrono un sistema di climatizzazione formato da una batteria ad acqua e un ventilatore. Questo tipo di unità è ideale per locali commerciali e grandi superfici, poiché necessitano solo di una rete di tubazioni per fornire al fancoil acqua fredda o calda. Kaysun include le tecnologie di ultima generazione nelle sue unità terminali ad acqua per edifici commerciali e grandi impianti residenziali.



## ▶ DESIGN ALL'AVANGUARDIA CON PRESTAZIONI ECCELLENTI

Tutte le unità si distinguono per il loro design elegante, compatto e funzionale, poiché Kaysun non ha esitato ad adottare un'estetica curata e all'avanguardia per la gamma fancoil.



## ▶ TUTTE LE OPZIONI A DISPOSIZIONE

La gamma è composta da unità canalizzate, pavimento/soffitto, cassette da 600x600, cassette da 840x840 e a parete per potersi adattare a tutti i requisiti funzionali ed estetici dell'impianto. Kaysun dispone di una soluzione perfetta per qualsiasi esigenza.



### ▶ EFFICIENZA ENERGETICA

Secondo la stessa filosofia, Kaysun non ha curato solo l'estetica ma anche il consumo. Questi fancoil sono dotati di tecnologie ad alto rendimento energetico ed ecologiche, il che permette di ridurre il consumo di energia di un impianto consentendo al cliente di risparmiare.



### ▶ INSTALLAZIONE E MANUTENZIONE IMPECCABILI

Tutta la gamma è dotata delle massime prestazioni per facilitare l'installazione, ridurre il tempo e le attività di manutenzione e ottimizzare il comfort per l'utente.



### ▶ APPARECCHI SILENZIOSI

I fancoil di Kaysun non apportano soltanto comfort con le loro tecnologie di regolazione della portata in base alla carica termica per un'oscillazione minima della temperatura, ma sono anche apparecchi silenziosi che rispettano l'armonia dello spazio vitale.

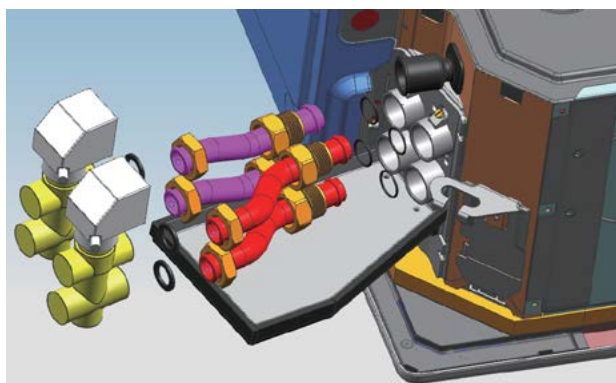

### ▶ UNITÀ DISPONIBILI A 2 E 4 TUBI

Le unità di cassette 600x600, le unità di cassette 840x840 e le canalizzazioni sono disponibili nella configurazione di 2 e 4 tubi. Le configurazioni a quattro tubi permettono di far funzionare in modo indipendente e simultaneo, in uno stesso impianto, unità in modalità di raffreddamento e in modalità di riscaldamento. Le batterie dei fancoil a quattro tubi sono disposte su due file per funzionare in raffreddamento e su una fila per la modalità di riscaldamento. Le unità canalizzate e a cassetta sono dotate di bacinella raccogli condensa ampliata di serie. I fancoil canalizzati, a cassetta e a parete presentano un kit di tubazioni opzionale a "L" per facilitarne l'installazione.



### ▶ GRANDE VARIETÀ E TIPOLOGIA DI COMANDI

I fancoil di Kaysun dispongono di un'ampia gamma di comandi: individuali senza filo, individuali a filo, centralizzati o a porte seriali per integrarsi nei sistemi di gestione degli edifici. A livello estetico e funzionali, Kaysun offre dal classico termostato tradizionale, con sonda, rotella di selezione della temperatura e due interruttori (caldo/spento/freddo e 3 velocità), ai comandi touch screen più avanzati. Tutti i fancoil di Kaysun sono compatibili di serie con questi comandi, ad eccezione dei fancoil canalizzati e a Soffitto / Pavimento che dispongono di comandi base e un'interfaccia (con la versione a 2 o a 4 tubi) per essere gestiti dai comandi più avanzati.

## Pavimento/Soffitto 2<sup>a</sup> Generazione



Queste nuove unità di seconda generazione sono progettate specificatamente per risparmiare spazio. Grazie alla loro profondità ridotta consentono un'installazione flessibile in modo che possano essere installate in applicazioni a parete e a pavimento, parzialmente o completamente incassate, adattandosi perfettamente all'estetica di ogni ambiente. I collegamenti del modello standard si trovano alla sinistra della mandata.



Copertura



Senza copertura



KC-FC-S2

**Termostato consigliato**

### Caratteristiche

- Ventilatori DC. Massimo comfort e riduzione dei consumi.
- Installazione orizzontale o verticale. La stessa unità può essere installata a pavimento o soffitto, secondo le esigenze dello spazio da climatizzare.
- Installazione nascosta o esposta. Il fancoil è disponibile in versioni con e senza mobile di copertura e si trasforma in soluzione perfetta per qualsiasi ambiente.
- Ampia gamma di comandi. Dispone di un'ampia gamma di comandi individuali e centralizzati facili e intuitivi, soluzioni integrali di comando, integrazione in BMS e modelli senza fili di ultima generazione.

 PER I "COMANDI FANCOILS",  
VEDERE PAGINA 274



## 2 tubi copertura

Modello		KFC-S2E-2T-250D	KFC-S2E-2T-350D	KFC-S2E-2T-500D	KFC-S2E-2T-800D
Capacità frigorifera min. / max.	kW	1.19 / 2.35	2.20 / 3.5	2.71 / 4.3	4.57 / 7.35
Capacità frigorifera sensibile min. / max.	kW	0.86 / 1.79	1.57 / 2.65	1.91 / 3.25	3.45 / 5.87
Capacità termica min. / max.	kW	1.34 / 2.6	2.19 / 3.5	2.6 / 4.3	4.71 / 8.05
Potenza assorbita min. / max.	W	7 / 17	10 / 26	14 / 50	22 / 113
Portata aria	m <sup>3</sup> /h	190 / 315 / 400	340 / 470 / 595	410 / 580 / 790	685 / 1015 / 1360
Livello sonoro	dB(A)	29 / 37 / 43	37 / 45 / 52	43 / 52 / 59	49 / 58 / 64
Larghezza / Altezza / Profondità	mm	1020 / 495 / 200	1240 / 495 / 200	1240 / 495 / 200	1360 / 495 / 200
Peso netto	kg	21.5	25.5	25.5	32.5
Alimentazione	V/f/Hz	220/1/50	220/1/50	220/1/50	220/1/50
Intensità max.	A	0.20	0.26	0.49	0.95
Portata acqua raffreddamento min. / max.	m <sup>3</sup> /h	0.21 / 0.4	0.38 / 0.6	0.47 / 0.74	0.79 / 1.27
Perdita carico evaporatore; Raffreddamento min. / max.	kPa	4.5 / 13.3	15.4 / 34.1	22.8 / 54.2	19.3 / 44.1
Perdita carico evaporatore; Riscaldamento min. / max.	kPa	4.5 / 14.3	14.8 / 35.1	22.3 / 54.3	18.2 / 46.9
Collegamenti idraulici raffreddamento/riscaldamento	pollici	3/4"	3/4"	3/4"	3/4"

## 2 tubi senza copertura

Modello		KFC-S2-2T-250D	KFC-S2-2T-350D	KFC-S2-2T-500D	KFC-S2-2T-800D
Capacità frigorifera min. / max.	kW	1.19 / 2.35	2.20 / 3.5	2.71 / 4.3	4.57 / 7.35
Capacità frigorifera sensibile min. / max.	kW	0.86 / 1.79	1.57 / 2.65	1.91 / 3.25	3.45 / 5.87
Capacità termica min. / max.	kW	1.34 / 2.6	2.19 / 3.5	2.6 / 4.3	4.71 / 8.05
Potenza assorbita min. / max.	W	7 / 17	10 / 26	14 / 50	22 / 113
Portata aria	m <sup>3</sup> /h	190 / 315 / 400	340 / 470 / 595	410 / 580 / 790	685 / 1015 / 1360
Livello sonoro	dB(A)	29 / 37 / 43	37 / 45 / 52	43 / 52 / 59	49 / 58 / 64
Larghezza / Altezza / Profondità	mm	858 / 455 / 200	1078 / 455 / 200	1078 / 455 / 200	1198 / 551 / 200
Peso netto	kg	16.5	19.5	19.5	25
Alimentazione	V/f/Hz	220/1/50	220/1/50	220/1/50	220/1/50
Intensità max.	A	0.20	0.26	0.49	0.95
Portata acqua raffreddamento min. / max.	m <sup>3</sup> /h	0.21 / 0.4	0.38 / 0.6	0.47 / 0.74	0.79 / 1.27
Perdita carico evaporatore; Raffreddamento min. / max.	kPa	4.5 / 13.3	15.4 / 34.1	22.8 / 54.2	19.3 / 44.1
Perdita carico evaporatore; Riscaldamento min. / max.	kPa	4.5 / 14.3	14.8 / 35.1	22.3 / 54.3	18.2 / 46.9
Collegamenti idraulici raffreddamento/riscaldamento	pollici	3/4"	3/4"	3/4"	3/4"

Accessori	Modello
Comando consigliato	KC-FC-S2
Termostato per unità a 2 tubi	KC-FC-XT
Termostato con display per unità a 2 tubi	KC-FCD2
Kit di tubazioni per KFC-S2(E)-2T-250D fino a KFC-S2(E)-2T-500D	KIT TUB FC 2S(E)-2T
Kit di tubazioni per KFC-S2(E)-2T-800D	KIT TUB FC 2S(E)-2T-1
Valvola 3 vie 3/4	KV3-FC 3/4
Azionatore ON/OFF	KACT-0

Il prodotto è conforme alla Direttiva europea ErP (Energy Related Products) che comprende il Regolamento Delegato (UE) 2016/2281 della Commissione, noto anche come Ecodesign LOT21.

Portata di aria senza canalizzazioni (0 Pa di pressione disponibile).

**Capacità frigorifera. Capacità frigorifera sensibile. Portata acqua raffreddamento. Perdita carico evaporatore raffreddamento:** Acqua nell'ingresso dello scambiatore 7°C (salto termico 5°C) - Aria ambiente 27°C DB/19°C WB.

**Capacità termica. Perdita carico evaporatore riscaldamento:** Acqua nell'ingresso dello scambiatore 45°C (salto termico 5°C) - Aria ambiente 20°C.

**Livello sonoro:** Livelli sonori misurati in camera anecoica e riferiti a un'unità per l'installazione di 2 tubi. Il livello di pressione sonora si riferisce alla misurazione effettuata a 1 metro di distanza dalla superficie esterna dell'unità, con funzionamento in campo aperto.

# A parete



I fancoil a parete di Kaysu sono dotati delle massime prestazioni per facilitare l'installazione, ridurre il tempo e le attività di manutenzione e, al contempo, ottimizzare il comfort per l'utente.

## Caratteristiche

- Ventilatori DC. Massimo comfort e riduzione dei consumi.
- 0-10V. Nuova elettronica con segnale di ingresso 0-10V per il controllo della velocità del ventilatore tramite comando esterno.
- Ampia gamma di controllori. È disponibile un'ampia gamma di controllori individuali e centralizzati facili e intuitivi, soluzioni di controllo integrate, integrazione con BMS e modelli wireless di ultima generazione.
- Oscillazione delle alette. La distribuzione e suddivisione migliore del flusso di aria.



KI-07  
Comando consigliato



## 2 tubi

Modello		KFC-AY-2T-250D3	KFC-AY-2T-400D3	KFC-AY-2T-600D3
Capacità frigorifera min. / max.	kW	2.39 / 2.70	2.88 / 3.81	3.79 / 4.87
Capacità frigorifera sensibile min. / max.	kW	1.85 / 2.15	2.31 / 3.18	3.10 / 4.11
Capacità termica min. / max.	kW	1.86 / 2.94	3.09 / 4.30	3.50 / 5.26
Potenza assorbita min. / max.	W	10 / 13	15 / 34	18 / 38
Portata aria	m <sup>3</sup> /h	400 / 454 / 492	590 / 689 / 825	717 / 849 / 979
Livello sonoro	dB(A)	27 / 30 / 32	35 / 39 / 45	35 / 40 / 44
Larghezza / Altezza / Profondità	mm	915 / 290 / 230	915 / 290 / 230	1072 / 315 / 230
Peso netto	kg	12.7	12.7	14.9
Alimentazione	V/f/Hz	220/1/50	220/1/50	220/1/50
Intensità max.	A	0.25	0.38	0.50
Portata acqua raffreddamento min. / max.	m <sup>3</sup> /h	0.42 / 0.48	0.51 / 0.67	0.65 / 0.85
Perdita carico evaporatore; Raffreddamento min. / max.	kPa	25.4 / 31.6	33.0 / 56.7	33.7 / 50.7
Perdita carico evaporatore; Riscaldamento min. / max.	kPa	30.2 / 37.5	35.7 / 61.9	33.0 / 51.7
Collegamenti idraulici raffreddamento/riscaldamento	pollici	3/4"	3/4"	3/4"

Accessori	Modello
Telecomando	KI-07
Termostato elettronico con display	KCT-02.1 SR
Termostato elettronico a incasso con uscita 0-10V e Modbus	HIDT110X

Il prodotto è conforme alla Direttiva europea ErP (Energy Related Products) che comprende il Regolamento Delegato (UE) 2016/2281 della Commissione, noto anche come Ecodesign LOT21.

**Capacità frigorifera. Capacità frigorifera sensibile. Portata acqua raffreddamento. Perdita carico evaporatore raffreddamento:** Acqua nell'ingresso dello scambiatore 7°C (salto termico 5°C) - Aria ambiente 27°C DB/19°C WB.

**Capacità termica. Perdita carico evaporatore riscaldamento:** Acqua nell'ingresso dello scambiatore 45°C (salto termico 5°C) - Aria ambiente 20°C.

**Livello sonoro:** Livelli sonori misurati in camera anecoica e riferiti a un'unità per l'installazione di 2 tubi. Il livello di pressione sonora si riferisce alla misurazione effettuata a 1 metro di distanza dalla superficie esterna dell'unità, con funzionamento in campo aperto.

**NOTA:** Il colore bianco del modello potrebbe differire da quello dell'immagine.

# Cassette 600x600

NUOVO



Unità a cassetta compatte con un nuovo design del pannello che garantisce una distribuzione dell'aria uniforme e rapida a 360° grazie alla conformazione delle pale. Sono dotate di un sistema elettronico con uscite Modbus e XYE, con la possibilità di collegare un sistema di controllo standard con ingresso a 3 velocità per la gestione dei ventilatori.



## Caratteristiche

- Ventilatori DC. Massimo comfort e consumi ridotti.
- Controllo indipendente delle alette di diffusione.
- Disponibile con batteria a 2 o 4 tubi.
- Pompa di scarico condensa inclusa.
- Vaschetta di raccolta condensa maggiorata di serie.
- Filtro aria in nylon.
- Uscita Modbus e ingresso ventilatore a 3 velocità.



KI-07

Comando consigliato

PER I "COMANDI FANCOILS",  
VEDERE PAGINA 274



## 2 tubi

Modello		KFC-CI-2T-300D3	KFC-CI-2T-500D3
Capacità frigorifera min. / max.	kW	1.97 / 3.00	3.04 / 4.70
Capacità termica min. / max.	kW	2.15 / 3.30	3.26 / 5.00
Potenza assorbita min. / max.	W	9 / 20	14 / 46
Portata aria	m <sup>3</sup> /h	307 / 408 / 510	493 / 664 / 850
Livello sonoro	dB(A)	27 / 25 / 30	38 / 30 / 44
Larghezza / Altezza / Profondità	mm	575 / 240 / 575	575 / 240 / 575
Peso netto	kg	15.7	16.7
Alimentazione	V/f/Hz	220/1/50	220/1/50
Intensità max.	A	0.3	0.5
Portata acqua raffreddamento min. / max.	m <sup>3</sup> /h	0.34 / 0.53	0.52 / 0.82
Perdita carico evaporatore; Raffreddamento min. / max.	kPa	6 / 15	10 / 24
Perdita carico evaporatore; Riscaldamento min. / max.	kPa	7 / 15	11 / 24
Collegamenti idraulici raffreddamento/riscaldamento	pollici	3/4"	3/4"
Pannello; Modello		T-MBQ4-03F	T-MBQ4-03F
Pannello; Larghezza / Altezza / Profondità	mm	618 / 45 / 618	618 / 45 / 618
Pannello; Peso netto	kg	2.4	2.4

## 4 tubi

Modello		KFC-CI-4T-300D3	KFC-CI-4T-500D3
Capacità frigorifera min. / max.	kW	1.39 / 2.20	2.62 / 4.10
Capacità termica min. / max.	kW	2.28 / 3.50	3.21 / 4.80
Potenza assorbita min. / max.	W	4 / 20	14 / 46
Portata aria	m <sup>3</sup> /h	295 / 397 / 510	431 / 555 / 850
Livello sonoro	dB(A)	27 / 25 / 30	38 / 30 / 45
Larghezza / Altezza / Profondità	mm	575 / 240 / 575	575 / 240 / 575
Peso netto	kg	16.2	17.2
Alimentazione	V/f/Hz	220/1/50	220/1/50
Intensità max.	A	0.3	0.5
Portata acqua raffreddamento min. / max.	m <sup>3</sup> /h	0.24 / 0.38	0.45 / 0.73
Portata acqua riscaldamento min. / max.	m <sup>3</sup> /h	0.20 / 0.32	0.28 / 0.44
Perdita carico evaporatore; Raffreddamento min. / max.	kPa	5 / 12	10 / 14
Perdita carico evaporatore; Riscaldamento min. / max.	kPa	5 / 12	6 / 24
Collegamenti idraulici raffreddamento/riscaldamento	pollici	3/4" / 1/2"	3/4" / 1/2"
Pannello; Modello		T-MBQ4-03F	T-MBQ4-03F
Pannello; Larghezza / Altezza / Profondità	mm	618 / 45 / 618	618 / 45 / 618
Pannello; Peso netto	kg	2.4	2.4

Accessori	Modello
Termostato elettronico con display	KCT-04 SR
Comando a filo per 2 tubi	KCT-FCD2
Controller cablato per 2 o 4 tubi	KCT-FCD2-M
Termostato elettronico con uscita 0-10 V e Modbus	HID-T10X
Scheda di ingresso 0-10 V	DCMKT0.10V
Kit di tubazioni per cassetta a 2 tubi 600x600	KIT TUB FC CI-2T-1
Kit di tubazioni per cassetta a 4 tubi 600x600	KIT TUB FC CI-4T-1
Kit valvola a 3 vie ON/OFF per 2 tubi	KV3-FC 3/4
Kit valvola a 3 vie ON/OFF per 4 tubi	KV3-FC 1/2
Attuatore ON/OFF	KACT-0

**KACT-0:** Non dimenticate di richiedere 2 attuatori per il Fancoil a 4 tubi.

Il prodotto è conforme alla direttiva europea ErP (Energy Related Products), che comprende il regolamento delegato della Commissione (UE) n. 2016/2281, noto anche come Ecodesign LOT21. Potenza frigorifera. **Potenza frigorifera sensibile. Raffreddamento a flusso d'acqua. Caduta di pressione dell'evaporatore in raffreddamento:** acqua in entrata nello scambiatore di calore 7 °C (differenziale termico 5 °C) - Aria ambiente 27 °C DB/19 °C WB. **Potenza termica. Potenza termica in modalità raffreddamento. Raccordi tubi acqua raffreddamento/ riscaldamento. Potenza termica con caduta di pressione dell'evaporatore:** acqua in entrata nello scambiatore di calore 45 °C (differenza termica 5 °C) - Aria ambiente 20 °C. **Pressione sonora:** livelli sonori misurati utilizzando una camera anecoica e con riferimento a un'unità per l'installazione a 2 tubi. Il livello di pressione sonora si riferisce alla misurazione effettuata a una distanza di 1 m dalla superficie esterna dell'unità, in funzionamento all'aria aperta. **NOTA:** Il colore bianco del modello può variare rispetto all'immagine.

# Cassette 840x840

NUOVO



Unità a cassetta con un nuovo design del pannello che garantisce una distribuzione dell'aria uniforme e rapida a 360° grazie alla configurazione delle alette. Include un sistema elettronico dotato di uscite Modbus e XYE, con la possibilità di collegare un telecomando disponibile in commercio con ingresso a 3 velocità per la gestione del ventilatore.



## Caratteristiche

- Ventilatori DC. Massimo comfort e consumi ridotti.
- Controllo indipendente delle alette di diffusione.
- Disponibile con batteria a 2 o 4 tubi.
- Pompa di scarico condensa inclusa.
- Vaschetta di raccolta condensa maggiorata di serie.
- Filtro aria in nylon.
- Uscita Modbus e ingresso ventilatore a 3 velocità.



KI-07

Comando consigliato



## 2 tubi

Modello		KFC-CIS-2T-700D3	KFC-CIS-2T-1000D3	KFC-CIS-2T-1200D3
Capacità frigorifera min. / max.	kW	3.75 / 6.50	4.85 / 8.50	6.20 / 10.50
Capacità termica min. / max.	kW	4.10 / 7.50	5.80 / 9.50	7.33 / 12.0
Potenza assorbita min. / max.	W	12 / 45	20 / 100	30 / 200
Portata aria	m <sup>3</sup> /h	560 / 900 / 1190	810 / 1250 / 1700	950 / 1450 / 1950
Livello sonoro	dB(A)	21 / 29 / 37	27 / 38 / 47	32 / 44 / 52
Larghezza / Altezza / Profondità	mm	840 / 288 / 840	840 / 288 / 840	840 / 288 / 840
Peso netto	kg	23.6	23.6	25.9
Alimentazione	V/f/Hz	220/1/50	220/1/50	220/1/50
Intensità max.	A	0.5	1	1.6
Portata acqua raffreddamento min. / max.	m <sup>3</sup> /h	0.70 / 1.20	0.86 / 1.56	1.16 / 2.02
Perdita carico evaporatore; Raffreddamento min. / max.	kPa	14 / 30	18 / 45	17 / 45
Perdita carico evaporatore; Riscaldamento min. / max.	kPa	14 / 30	18 / 45	17 / 45
Collegamenti idraulici raffreddamento/riscaldamento	pollici	3/4"	3/4"	3/4"
Pannello; Modello		KPA-01E1	KPA-01E1	KPA-01E1
Pannello; Larghezza / Altezza / Profondità	mm	950 / 77 / 950	950 / 77 / 950	950 / 77 / 950
Pannello; Peso netto	kg	5.8	5.8	5.8

## 4 tubi

Modello		KFC-CIS-4T-700D3	KFC-CIS-4T-1000D3	KFC-CIS-4T-1200D3
Capacità frigorifera min. / max.	kW	3.46 / 5.00	5.12 / 8.00	5.98 / 9.00
Capacità termica min. / max.	kW	4.65 / 7.00	6.04 / 8.50	7.01 / 9.30
Potenza assorbita min. / max.	W	13 / 45	19 / 112	27 / 205
Portata aria	m <sup>3</sup> /h	560 / 880 / 1190	807 / 1259 / 1700	966 / 1507 / 2040
Livello sonoro	dB(A)	21 / 29 / 38	28 / 39 / 47	45 / 57 / 65
Larghezza / Altezza / Profondità	mm	840 / 288 / 840	840 / 288 / 840	840 / 288 / 840
Peso netto	kg	23.9	26.2	26.2
Alimentazione	V/f/Hz	220/1/50	220/1/50	220/1/50
Intensità max.	A	0.5	1.4	1.6
Portata acqua raffreddamento min. / max.	m <sup>3</sup> /h	0.63 / 0.90	0.89 / 1.6	1.04 / 1.8
Portata acqua riscaldamento min. / max.	m <sup>3</sup> /h	0.41 / 0.71	0.53 / 0.82	0.61 / 0.94
Perdita carico evaporatore; Raffreddamento min. / max.	kPa	15 / 35	15 / 40	18 / 50
Perdita carico evaporatore; Riscaldamento min. / max.	kPa	15 / 35	20 / 45	22 / 50
Collegamenti idraulici raffreddamento/riscaldamento	pollici	3/4" / 1/2"	3/4" / 1/2"	3/4" / 1/2"
Pannello; Modello		KPA-01E1	KPA-01E1	KPA-01E1
Pannello; Larghezza / Altezza / Profondità	mm	950 / 77 / 950	950 / 77 / 950	950 / 77 / 950
Pannello; Peso netto	kg	5.8	5.8	5.8

Accessori	Modello
Termostato elettronico con display	KCT-04 SR
Termostato digitale a 2 tubi	KCT-FCD2
Termostato digitale a 4 tubi	KCT-FCD2-M
Termostato elettronico da incasso con uscita 0-10 V e Modbus	HID-TI10X
Scheda di espansione per ingresso 0-10 V per ventilatore	DCMKT0.10V
Kit tubazioni per cassetta 840x840 CA a 2 tubi	KIT TUB FC CI-2T-1
Kit tubazioni per cassetta 840x840 CA a 4 tubi	KIT TUB FC CI-4T-1
Valvola a 3 vie da 3/4"	KV3-FC 3/4
Valvola a 3 vie da 1/2"	KV3-FC 1/2
Attuatore ON/OFF	KACT-0

**KACT-0:** Non dimenticate di richiedere 2 attuatori per il Fancoil a 4 tubi.

Il prodotto è conforme alla Direttiva europea ErP (Energy Related Products) che comprende il Regolamento Delegato (UE) 2016/2281 della Commissione, noto anche come Ecodesign LOT21.

**Capacità frigorifera. Capacità frigorifera sensibile. Portata acqua raffreddamento. Perdita carico evaporatore raffreddamento:**

Acqua nell'ingresso dello scambiatore 7°C (salto termico 5°C) - Aria ambiente 27°C DB/19°C WB.

**Capacità termica. Perdita carico evaporatore riscaldamento:** Acqua nell'ingresso dello scambiatore 45°C (salto termico 5°C) - Aria ambiente 20°C.

**Livello sonoro:** Livelli sonori misurati in camera anecoica e riferiti a un'unità per l'installazione di 2 tubi.

Il livello di pressione sonora si riferisce alla misurazione effettuata a 1 metro di distanza dalla superficie esterna dell'unità, con funzionamento in campo aperto.

**NOTA:** Il colore bianco del modello potrebbe differire da quello dell'immagine.

## Canalizzati 2T D3



Nuova generazione di ventilconvettori canalizzati, dotati di una bobina con un'area di scambio più ampia e di un design più compatto, nonché di un'altezza massima di 240 mm. La loro nuova elettronica consente molteplici opzioni di controllo.

### Caratteristiche

- Riduzione fino al 70% del consumo energetico. Fluttuazione minima della temperatura ambiente, con riduzione del livello sonoro e aumento del comfort.
- Pressione statica di 50 Pa.
- Disponibile con batteria a 2 tubi.
- Vassoio di raccolta della condensa di dimensioni maggiorate incluso.
- Attacchi idraulici sul lato sinistro, vista frontale, con possibilità di spostarli sul lato destro.
- Uscita Modbus standard.



KCT-04 SR



KCT-FCD2

**Termostato consigliato per 2 tubi**



## 2 tubi

Modello		KFC-PD-2T-300D3	KFC-PD-2T-500D3	KFC-PD-2T-600D3
Capacità frigorifera min. / max.	kW	2.21 / 3.35	2.97 / 4.55	3.66 / 5.85
Capacità frigorifera sensibile min. / max.	kW	1.49 / 2.68	2.38 / 3.64	2.93 / 4.68
Capacità termica min. / max.	kW	2.51 / 3.95	3.20 / 5.50	4.21 / 6.90
Potenza assorbita min. / max.	W	10 / 25	14 / 40	19 / 64
Intervallo di pressione disponibile	Pa	50	50	50
Portata aria	m <sup>3</sup> /h	307 / 421 / 482	456 / 622 / 800	552 / 810 / 1022
Pressione statica max. disponibile	Pa	50	50	50
Livello sonoro	dB(A)	23 / 31 / 37	31 / 39 / 45	34 / 44 / 50
Larghezza / Altezza / Profondità	mm	972 / 240 / 482	1107 / 240 / 482	1202 / 240 / 482
Peso netto	kg	17.2	20.4	21.7
Alimentazione	V/f/Hz	220-240/1/50	220-240/1/50	220-240/1/50
Intensità max.	A	0.3	0.4	0.6
Portata acqua raffreddamento min. / max.	m <sup>3</sup> /h	0.37 / 0.59	0.54 / 0.80	0.65 / 1.00
Perdita carico evaporatore; Raffreddamento min. / max.	kPa	10.6 / 23.0	12.1 / 23.0	16.9 / 34.0
Perdita carico evaporatore; Riscaldamento min. / max.	kPa	11.2 / 25.0	12.0 / 25.0	18.6 / 38.0
Collegamenti idraulici raffreddamento/riscaldamento	pollici	3/4"	3/4"	3/4"

Modello		KFC-PD-2T-700D3	KFC-PD-2T-1000D3	KFC-PD-2T-1400D3
Capacità frigorifera min. / max.	kW	5.09 / 6.50	4.97 / 9.05	9.77 / 11.1
Capacità frigorifera sensibile min. / max.	kW	4.07 / 5.20	3.98 / 7.24	7.82 / 8.06
Capacità termica min. / max.	kW	5.81 / 7.60	5.41 / 11.0	10.6 / 12.7
Potenza assorbita min. / max.	W	33 / 75	19 / 119	64 / 119
Intervallo di pressione disponibile	Pa	50	50	50
Portata aria	m <sup>3</sup> /h	806 / 1015 / 1190	746 / 1201 / 1650	1675 / 1952 / 2250
Pressione statica max. disponibile	Pa	50	50	50
Livello sonoro	dB(A)	40 / 45 / 51	34 / 46 / 55	47 / 50 / 53
Larghezza / Altezza / Profondità	mm	1377 / 240 / 482	1567 / 240 / 482	2097 / 240 / 482
Peso netto	kg	23.5	27.7	37.0
Alimentazione	V/f/Hz	220-240/1/50	220-240/1/50	220-240/1/50
Intensità max.	A	0.8	1.2	1.1
Portata acqua raffreddamento min. / max.	m <sup>3</sup> /h	0.91 / 1.19	0.88 / 1.58	1.71 / 2.02
Perdita carico evaporatore; Raffreddamento min. / max.	kPa	15.6 / 22.0	11.7 / 32.0	25.9 / 33.0
Perdita carico evaporatore; Riscaldamento min. / max.	kPa	16.2 / 25.0	10.9 / 33.0	25.3 / 34.0
Collegamenti idraulici raffreddamento/riscaldamento	pollici	3/4"	3/4"	3/4"

Accessori	Modello
Termostato elettronico con display	KCT-04 SR
Termostato elettronico con display	KCT-FCD2
Termostato elettronico con display	HID-T19S
Scatola da incasso per comandi delle serie KCT-04 / FCD2 / HIDT19S	GDL1
Termostato elettronico da incasso con uscita 0-10 V + Modbus	HID-T110X
Scheda di espansione per ingresso 0-10 V per ventilatore	DCMKTO.10V
Kit di tubazioni 4 tubi	KIT TUB FC PD-2T-3
Valvola a 3 vie 3/4"	KV3-FC 3/4
Azionatore ON/OFF	KACT-0

Il prodotto è conforme alla Direttiva europea ErP (Energy Related Products) che comprende il Regolamento Delegato (UE) 2016/2281 della Commissione, noto anche come Ecodesign LOT21.

Portata di aria senza canalizzazioni (0 Pa di pressione disponibile). **Capacità frigorifera. Capacità frigorifera sensibile. Portata acqua raffreddamento. Perdita carico evaporatore raffreddamento:** Acqua nell'ingresso dello scambiatore 7°C (salto termico 5°C) - Aria ambiente 27°C DB/19°C WB.

**2 TUBI: Capacità termica. Perdita carico evaporatore riscaldamento:** Acqua nell'ingresso dello scambiatore 45°C (salto termico 5°C) - Aria ambiente 20°C. Livelli sonori misurati in camera anecoica e riferiti a un'unità per l'installazione di 2 tubi. Il livello di pressione sonora si riferisce alla misurazione effettuata a 1 metro di distanza dalla superficie esterna dell'unità, con funzionamento in campo aperto.

# Canalizzati 4T D3

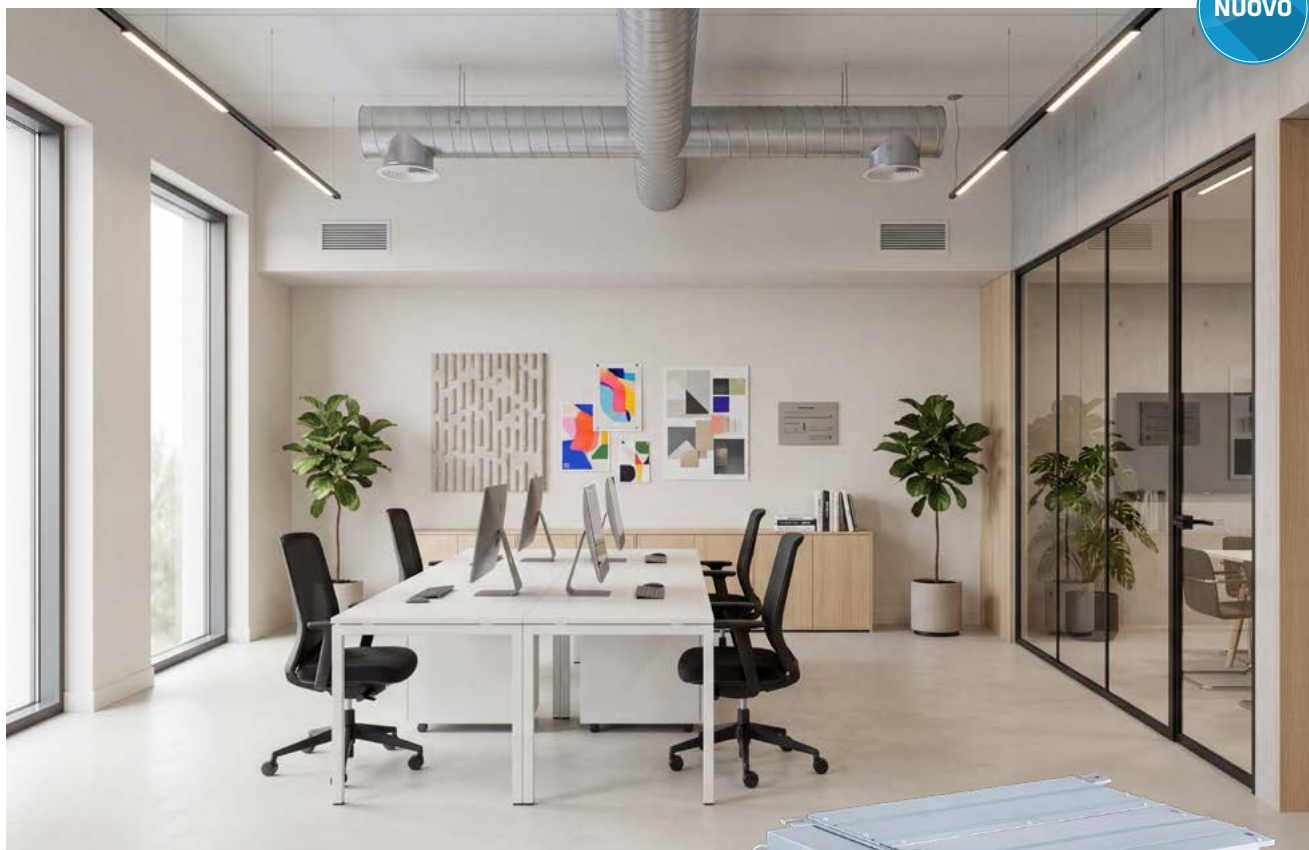
Nuova generazione di ventilconvettori canalizzati, dotati di una bobina con un'area di scambio più ampia e di un design più compatto, nonché di un'altezza massima di 240 mm. La loro nuova elettronica consente molteplici opzioni di controllo.



## Caratteristiche

- Riduzione fino al 70% del consumo energetico. Fluttuazione minima della temperatura ambiente, con riduzione del livello sonoro e aumento del comfort.
- Pressione statica di 50 Pa.
- Disponibile con batteria a 4 tubi.
- Vassoio di raccolta della condensa di dimensioni maggiorate incluso.
- Attacchi idraulici sul lato sinistro, vista frontale, con possibilità di spostarli sul lato destro.
- Uscita Modbus standard.



KCT-04 SR

**Termostato consigliato  
per 2 tubi**



KCT-FCD2-M

**Termostato consigliato**

**per 2 tubi**



## 4 tubi

Modello		KFC-PD-4T-200D3	KFC-PD-4T-300D3	KFC-PD-4T-500D3
Capacità frigorifera min. / max.	kW	1.30 / 2.70	2.92 / 3.50	3.68 / 4.90
Capacità frigorifera sensibile min. / max.	kW	0.91 / 2.06	2.16 / 2.66	2.27 / 3.83
Capacità termica min. / max.	kW	1.50 / 2.70	3.78 / 4.30	4.98 / 6.10
Potenza assorbita min. / max.	W	7 / 25	17 / 28	26 / 59
Intervallo di pressione disponibile	Pa	50	50	50
Portata aria	m <sup>3</sup> /h	179 / 313 / 450	502 / 558 / 620	637 / 785 / 940
Pressione statica max. disponibile	Pa	50	50	50
Livello sonoro	dB(A)	32 / 44.1 / 53.2	46 / 49 / 51.5	51 / 54.7 / 59.4
Larghezza / Altezza / Profondità	mm	632 / 243 / 482	773 / 243 / 482	908 / 243 / 482
Peso netto	kg	13.5	16.0	19.0
Alimentazione	V/f/Hz	220-240/1/50	220-240/1/50	220-240/1/50
Intensità max.	A	0.3	0.4	0.5
Portata acqua raffreddamento min. / max.	m <sup>3</sup> /h	0.23 / 0.49	0.51 / 0.62	0.63 / 0.84
Portata acqua riscaldamento min. / max.	m <sup>3</sup> /h	0.13 / 0.24	0.33 / 0.37	0.43 / 0.53
Perdita carico evaporatore; Raffreddamento min. / max.	kPa	14.8 / 34.0	23.8 / 30.3	17.1 / 38.2
Perdita carico evaporatore; Riscaldamento min. / max.	kPa	20.7 / 43.7	21.7 / 24.7	26.1 / 37.8
Collegamenti idraulici raffreddamento/riscaldamento	pollici	3/4" / 3/4"	3/4" / 3/4"	3/4" / 3/4"

Modello		KFC-PD-4T-700D3	KFC-PD-4T-1000D3	KFC-PD-4T-1200D3
Capacità frigorifera min. / max.	kW	5.24 / 6.70	6.72 / 8.20	7.42 / 9.70
Capacità frigorifera sensibile min. / max.	kW	4.05 / 5.40	5.04 / 6.43	5.64 / 7.68
Capacità termica min. / max.	kW	5.58 / 6.70	9.07 / 10.6	8.66 / 10.7
Potenza assorbita min. / max.	W	34 / 80	48 / 101	39 / 94
Intervallo di pressione disponibile	Pa	50	50	50
Portata aria	m <sup>3</sup> /h	890 / 1068 / 1250	1161 / 1359 / 1560	1234 / 1521 / 1800
Pressione statica max. disponibile	Pa	50	50	50
Livello sonoro	dB(A)	53 / 56.9 / 60.5	57 / 59.8 / 62.6	53 / 57.4 / 61.3
Larghezza / Altezza / Profondità	mm	1178 / 243 / 482	1368 / 243 / 482	1658 / 243 / 482
Peso netto	kg	22.5	27.5	35.5
Alimentazione	V/f/Hz	220-240/1/50	220-240/1/50	220-240/1/50
Intensità max.	A	0.6	0.8	0.8
Portata acqua raffreddamento min. / max.	m <sup>3</sup> /h	0.66 / 0.87	1.19 / 1.43	1.28 / 1.68
Portata acqua riscaldamento min. / max.	m <sup>3</sup> /h	0.47 / 0.56	0.80 / 0.94	0.75 / 0.93
Perdita carico evaporatore; Raffreddamento min. / max.	kPa	17.2 / 27.1	27.6 / 25.2	22.0 / 31.1
Perdita carico evaporatore; Riscaldamento min. / max.	kPa	34.7 / 47.9	44.6 / 56.4	23.5 / 30.9
Collegamenti idraulici raffreddamento/riscaldamento	pollici	3/4" / 3/4"	3/4" / 3/4"	3/4" / 3/4"

Accessori	Modello
Termostato elettronico con display	KCT-04 SR
Termostato elettronico con display	KCT-FCD2-M
Termostato elettronico con display	HID-T19S
Scatola da incasso per comandi delle serie KCT-04 / FCD2 / HIDT19S	GDL1
Termostato elettronico da incasso con uscita 0-10 V + Modbus	HID-T110X
Scheda di espansione per ingresso 0-10 V per ventilatore	DCMKT0.10V
Kit di tubazioni 4 tubi	KIT TUB FC PD-4T-2
Valvola a 3 vie 3/4"	KV3-FC 3/4
Azionatore ON/OFF	KACT-0

Il prodotto è conforme alla Direttiva europea ErP (Energy Related Products) che comprende il Regolamento Delegato (UE) 2016/2281 della Commissione, noto anche come Ecodesign LOT21.

Portata di aria senza canalizzazioni (0 Pa di pressione disponibile). **Capacità frigorifera. Capacità frigorifera sensibile. Portata acqua raffreddamento. Perdita carico evaporatore raffreddamento:** Acqua nell'ingresso dello scambiatore 7°C (salto termico 5°C) - Aria ambiente 27°C DB/19°C WB.

**2 TUBI: Capacità termica. Perdita carico evaporatore riscaldamento:** Acqua nell'ingresso dello scambiatore 45°C (salto termico 5°C) - Aria ambiente 20°C. Livelli sonori misurati in camera anecoica e riferiti a un'unità per l'installazione di 2 tubi. Il livello di pressione sonora si riferisce alla misurazione effettuata a 1 metro di distanza dalla superficie esterna dell'unità, con funzionamento in campo aperto.

# Canalizzati a media pressione

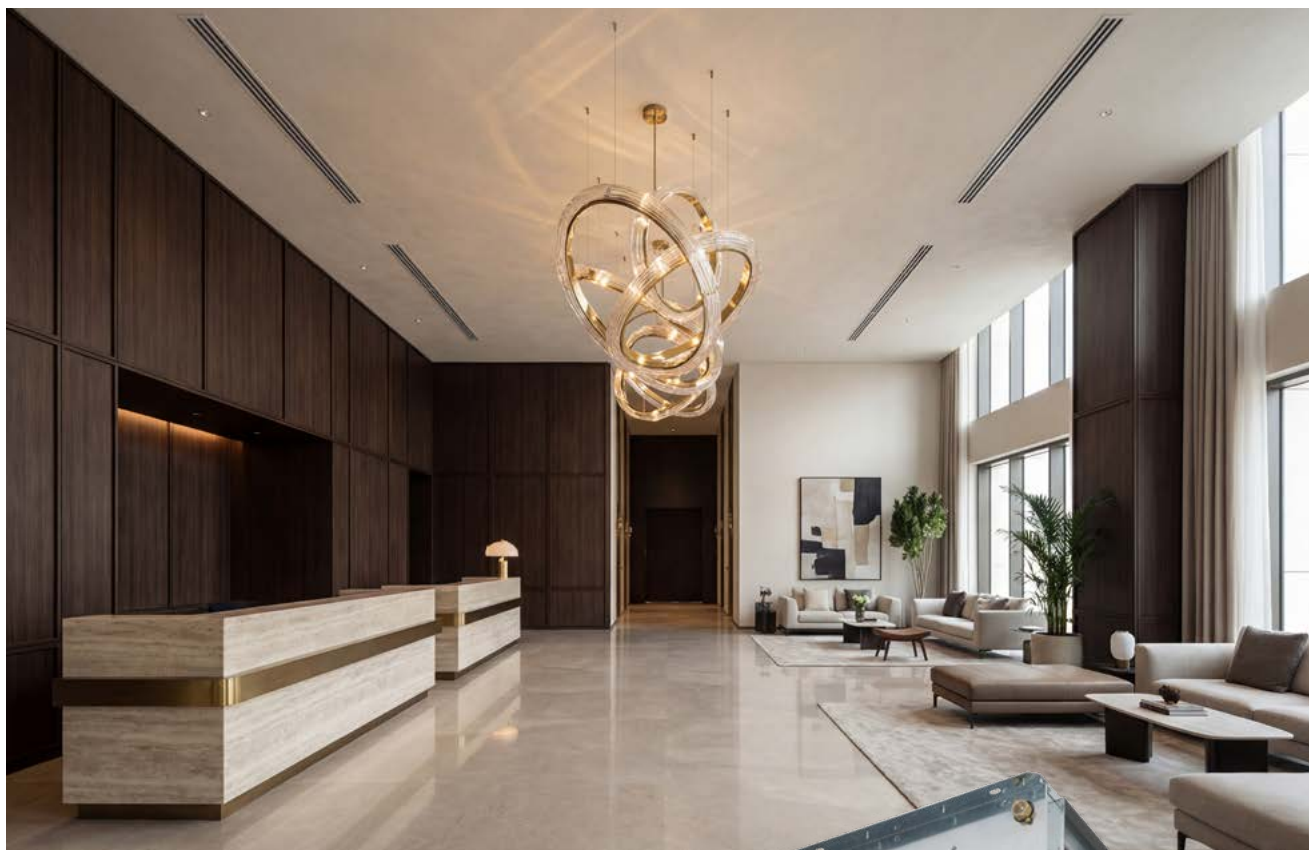

Nuova generazione di ventilconvettori canalizzati a media pressione per installazione a 2 o 4 tubi con design orizzontale compatto e silenzioso. Con un'ampia gamma di accessori. Versione FMDA senza elettronica, dotata di collegamento elettrico con 3 velocità del ventilatore e accensione/spengimento tramite termostato universale. Ritorno posteriore con filtro aria EU3 e struttura in lamiera zincata.

## Caratteristiche

- Pressione statica di 120 Pa.
- Disponibile con batteria a 2 o 4 tubi.
- Design orizzontale con vaschetta di raccolta della condensa nella/e batteria/e.
- Connessioni idrauliche a sinistra vista frontale con possibilità di cambiare a destra.
- Opzione P20 con pannello sandwich in lana minerale da 20 mm.
- Opzione FMDE con ventilatore EC a risparmio energetico.
- Opzione SFCF filtro aria canalizzabile.



HIDTI9S  
Termostato consigliato  
per 2 tubi e 4 tubi

PER I "COMANDI FANCOILS",  
VEDERE PAGINA 274



## 2 tubi

Modello		FMDA-130	FMDA-220	FMDA-230	FMDA-240	FMDA-330
Capacità frigorifera min. / max.	kW	5.78 / 7.48	8.76 / 10.3	11.0 / 12.9	13.1 / 15.0	13.8 / 17.2
Capacità frigorifera sensibile min. / max.	kW	3.36 / 5.56	6.72 / 8.10	8.25 / 9.95	9.46 / 11.1	10.3 / 13.3
Capacità termica min. / max.	kW	6.01 / 7.90	9.85 / 11.7	12.1 / 14.4	13.3 / 15.2	15.3 / 19.39
Potenza assorbita min. / max.	W	128 / 179	283 / 330	283 / 330	283 / 330	305 / 409
Intervallo di pressione disponibile	Pa	120	120	120	120	120
Portata aria	m <sup>3</sup> /h	792 / 1008 / 1200	1617 / 1953 / 2100	1771 / 2139 / 2300	1760 / 2068 / 2200	2170 / 2821 / 3100
Pressione statica max. disponibile	Pa	120	120	120	120	120
Livello sonoro	dB(A)	48 / 54 / 59	54 / 60 / 62	55 / 61 / 63	55 / 61 / 63	52 / 59 / 62
Larghezza / Altezza / Profondità	mm	800 / 250 / 555	1200 / 250 / 555	1200 / 250 / 555	1200 / 250 / 555	1600 / 250 / 555
Peso netto	kg	35	48	50	53	65
Alimentazione	V/f/Hz	220/1/50	220/1/50	220/1/50	220/1/50	220/1/50
Intensità max.	A	0.90	1.65	1.65	1.65	1.50
Portata acqua raffreddamento min. / max.	m <sup>3</sup> /h	/ 1.30	/ 1.76	/ 2.23	/ 2.59	/ 2.95
Perdita carico evaporatore; Raffreddamento min. / max.	kPa	22.6 / 37.7	15.2 / 21	23.9 / 35.7	19 / 25.1	14.8 / 23.1
Perdita carico evaporatore; Riscaldamento min. / max.	kPa	21.2 / 36.7	16.7 / 23.6	25.3 / 35.7	16.6 / 22.3	15.9 / 25.5
Collegamenti idraulici raffreddamento/riscaldamento	pollici	3/4"	3/4"	3/4"	3/4"	3/4"

## 4 tubi

Modello		FMDA-131	FMDA-221	FMDA-231	FMDA-321	FMDA-331
Capacità frigorifera min. / max.	kW	5.68 / 7.22	8.67 / 9.96	10.9 / 12.4	10.8 / 13.2	13.8 / 16.6
Capacità frigorifera sensibile min. / max.	kW	4.05 / 5.35	6.67 / 7.83	8.19 / 9.53	8.22 / 10.4	10.3 / 12.8
Capacità termica min. / max.	kW	4.80 / 6.20	8.90 / 10.31	9.44 / 10.84	11.1 / 13.78	11.9 / 14.58
Potenza assorbita min. / max.	W	128 / 175	283 / 330	283 / 330	305 / 409	305 / 409
Intervallo di pressione disponibile	Pa	120	120	120	120	120
Portata aria	m <sup>3</sup> /h	775 / 980 / 1140	1600 / 1880 / 2000	1758 / 2040 / 2170	1922 / 2456 / 2670	2168 / 2725 / 2930
Pressione statica max. disponibile	Pa	120	120	120	120	120
Livello sonoro	dB(A)	48 / 54 / 59	54 / 60 / 62	55 / 61 / 63	51 / 58 / 61	52 / 59 / 62
Larghezza / Altezza / Profondità	mm	800 / 250 / 555	1200 / 250 / 555	1200 / 250 / 555	1600 / 250 / 555	1600 / 250 / 555
Peso netto	kg	37	51	53	66	68
Alimentazione	V/f/Hz	220/1/50	220/1/50	220/1/50	220/1/50	220/1/50
Intensità max.	A	0.90	1.65	1.65	1.50	1.50
Portata acqua raffreddamento min. / max.	m <sup>3</sup> /h	/ 1.22	/ 1.73	/ 2.12	/ 2.27	/ 2.84
Portata acqua riscaldamento min. / max.	m <sup>3</sup> /h	/ 0.54	/ 0.9	/ 0.94	/ 1.19	/ 1.26
Perdita carico evaporatore; Raffreddamento min. / max.	kPa	21.9 / 35.2	14.9 / 19.6	23.5 / 30.6	8.80 / 13.2	14.8 / 21.4
Perdita carico evaporatore; Riscaldamento min. / max.	kPa	20.2 / 33.6	20.8 / 27.9	23.0 / 30.4	16.8 / 25.9	19.1 / 28.4
Collegamenti idraulici raffreddamento/riscaldamento	pollici	3/4" / 1/2"	3/4" / 1/2"	3/4" / 1/2"	3/4" / 1/2"	3/4" / 1/2"

Accessori	Modello
Ventilatore EC	FMDE
Termostato elettronico da incasso per 2 e 4 tubi con Modbus	HIDTI9S
Termostato elettronico da incasso per 2 e 4 tubi con uscita 0-10V e Modbus.	HIDTI10X
Vaschetta ausiliaria per la condensa	BROS
Pannello sandwich 20 mm	P20
Filtro aria canalizzabile FMDA/E dimensioni 120-140	SFCF1
Filtro aria canalizzabile FMDA/E dimensioni 220-240	SFCF2
Filtro aria canalizzabile FMDA/E dimensioni 320-340	SFCF3
Kit valvola a 3 vie on/off 2T dimensioni 120-140	3V2.1F
Kit con 3 vie on/off 2T con 220-240 tallas	3V2.2F
Kit valvola 3 vie on/off 2T con timbro 320-340	3V2.3F
Kit valvola 3 vie on/off 4T con 120-140 tallas	3V4.1
Kit con 3 vie on/off 4T con 220-240 tallas	3V4.2
Kit valvola 3 vie on/off 4T con picchetto 320-340	3V4.3
Scatola da incasso per comandi della serie HIDTI9S	GDL1

Il prodotto è conforme alla Direttiva europea ErP (Energy Related Products) che comprende il Regolamento Delegato (UE) 2016/2281 della Commissione, noto anche come Ecodesign LOT21.

Portata di aria senza canalizzazioni (0 Pa di pressione disponibile). **Capacità frigorifera. Capacità frigorifera sensibile. Portata acqua raffreddamento. Perdita carico evaporatore raffreddamento:** Acqua nell'ingresso dello scambiatore 7°C (salto termico 5°C) - Aria ambiente 27°C DB/19°C WB.

**2 TUBI: Capacità termica. Perdita carico evaporatore riscaldamento:** Acqua nell'ingresso dello scambiatore 45°C (salto termico 5°C) - Aria ambiente 20°C. 4 TUBI: Capacità termica. Portata acqua riscaldamento. Collegamenti idraulici raffreddamento/riscaldamento. Perdita carica evaporatore riscaldamento: Acqua nell'ingresso dello scambiatore 65°C (salto termico 10°C) - Aria ambiente 20°C.

**Livello sonoro:** Livelli sonori misurati in camera anecoica e riferiti a un'unità per l'installazione di 2 tubi. Il livello di pressione sonora si riferisce alla misurazione effettuata a 1 metro di distanza dalla superficie esterna dell'unità, con funzionamento in campo aperto.

## Canalizzati ad alta pressione



Nuova generazione di ventilconvettori canalizzati ad alta pressione per installazione a 2 o 4 tubi con design orizzontale compatto e silenzioso. Con un'ampia gamma di accessori. Versione FHDA senza elettronica, dotata di collegamento elettrico con 3 velocità del ventilatore e accensione/spengimento tramite termostato universale. Ritorno posteriore con filtro aria EU3 e struttura in lamiera zincata.

### Caratteristiche

- Pressione statica di 150 Pa.
- Disponibile con batteria a 2 o 4 tubi.
- Design orizzontale con vaschetta di raccolta della condensa nella/e batteria/e.
- Connessioni idrauliche a sinistra vista frontale con possibilità di modifica.
- Opzione P20 con pannello sandwich in lana minerale da 20 mm.
- Opzione FHDE con ventilatore EC a risparmio energetico.
- Opzione filtro aria canalizzabile MFCF.



HIDT19S  
Termostato consigliato  
per 2 tubi e 4 tubi



## 2 tubi

Modello		FHDA-130	FHDA-220	FHDA-230	FHDA-240	FHDA-330
Capacità frigorifera min. / max.	kW	6.24 / 8.65	8.38 / 12.0	10.6 / 15.2	12.6 / 17.8	16.8 / 21.2
Capacità frigorifera sensibile min. / max.	kW	4.51 / 6.58	6.46 / 9.77	10.3 / 12.1	9.02 / 13.5	13.2 / 17.2
Capacità termica min. / max.	kW	6.68 / 9.44	9.69 / 14.2	12.0 / 17.6	12.9 / 18.6	19.7 / 25.2
Potenza assorbita min. / max.	W	128 / 212	175 / 390	175 / 390	175 / 390	430 / 570
Intervallo di pressione disponibile	Pa	150	150	150	150	150
Portata aria	m <sup>3</sup> /h	885 / 1200 / 1500	1540 / 2448 / 2750	1680 / 2670 / 3000	1625 / 2537 / 2850	3036 / 4048 / 4400
Pressione statica max. disponibile	Pa	150	150	150	150	150
Livello sonoro	dB(A)	35 / 44 / 50	37 / 48 / 51	38 / 49 / 52	46 / 51 / 53	47 / 52 / 54
Larghezza / Altezza / Profondità	mm	800 / 275 / 605	1200 / 275 / 605	1200 / 275 / 605	1200 / 275 / 605	1600 / 275 / 605
Peso netto	kg	37	51	53	56	69
Alimentazione	V/f/Hz	220/1/50	220/1/50	220/1/50	220/1/50	220/1/50
Intensità max.	A	1.25	2.70	2.70	2.70	3.90
Portata acqua raffreddamento min. / max.	m <sup>3</sup> /h	/ 1.48	/ 2.04	/ 2.63	/ 3.06	/ 3.64
Perdita carico evaporatore; Raffreddamento min. / max.	kPa	20.5 / 39.5	13.7 / 28.1	18.7 / 38.4	15.3 / 30.7	18.8 / 29.8
Perdita carico evaporatore; Riscaldamento min. / max.	kPa	20.3 / 40.9	15.9 / 34.1	20.8 / 44.7	13.9 / 29.1	22.3 / 36.4
Collegamenti idraulici raffreddamento/riscaldamento	pollici	3/4"	3/4"	3/4"	3/4"	3/4"

## 4 tubi

Modello		FHDA-131	FHDA-221	FHDA-231	FHDA-321	FHDA-331
Capacità frigorifera min. / max.	kW	6.15 / 8.43	8.26 / 11.7	10.4 / 14.7	13.1 / 16.4	16.7 / 20.6
Capacità frigorifera sensibile min. / max.	kW	4.43 / 6.38	6.34 / 9.53	7.76 / 11.6	10.5 / 13.6	12.9 / 16.6
Capacità termica min. / max.	kW	5.15 / 7.20	8.47 / 12.3	8.90 / 12.9	13.8 / 17.4	14.5 / 18.2
Potenza assorbita min. / max.	W	128 / 212	175 / 390	175 / 390	430 / 570	430 / 570
Intervallo di pressione disponibile	Pa	150	150	150	150	150
Portata aria	m <sup>3</sup> /h	865 / 1180 / 1440	1510 / 2360 / 2650	1625 / 2540 / 2850	2730 / 2590 / 3900	2980 / 3905 / 4200
Pressione statica max. disponibile	Pa	150	150	150	150	150
Livello sonoro	dB(A)	35 / 44 / 50	37 / 48 / 51	38 / 49 / 52	46 / 51 / 53	47 / 52 / 54
Larghezza / Altezza / Profondità	mm	800 / 275 / 605	1200 / 275 / 605	1200 / 275 / 605	1600 / 275 / 605	1600 / 275 / 605
Peso netto	kg	40	56	58	73	75
Alimentazione	V/f/Hz	220/1/50	220/1/50	220/1/50	220/1/50	220/1/50
Intensità max.	A	1.25	2.70	2.70	2.70	3.90
Portata acqua raffreddamento min. / max.	m <sup>3</sup> /h	/ 1.45	/ 2.01	/ 2.53	/ 2.82	/ 3.54
Portata acqua riscaldamento min. / max.	m <sup>3</sup> /h	/ 0.62	/ 1.05	/ 1.11	/ 1.50	/ 1.57
Perdita carico evaporatore; Raffreddamento min. / max.	kPa	19.9 / 37.5	13.3 / 26.7	17.9 / 35.9	13.1 / 20.3	18.3 / 28.1
Perdita carico evaporatore; Riscaldamento min. / max.	kPa	20.0 / 39.2	14.6 / 30.6	15.8 / 33.1	18.2 / 29.2	20.1 / 31.6
Collegamenti idraulici raffreddamento/riscaldamento	pollici	3/4" / 1/2"	3/4" / 1/2"	3/4" / 1/2"	3/4" / 1/2"	3/4" / 1/2"

Accessori	Modello
Ventilatore EC	FHDE
Termostato elettronico da incasso per 2 e 4 tubi con Modbus	HIDTI9S
Termostato elettronico da incasso per 2 e 4 tubi con uscita 0-10V e Modbus.	HIDTI10X
Vaschetta ausiliaria per la condensa	BROM
Pannello sandwich 20 mm	P20
Filtro aria canalizzabile FMDA/E dimensioni 120-140	MFCF1
Filtro aria canalizzabile FMDA/E dimensioni 220-240	MFCF2
Filtro aria canalizzabile FMDA/E dimensioni 320-340	MFCF3
Kit valvola a 3 vie on/off 2T dimensioni 120-140	3V2.1F
Kit con 3 vie on/off 2T con 220-240 tallas	3V2.2F
Kit valvola 3 vie on/off 2T con timbro 320-340	3V2.3F
Kit valvola 3 vie on/off 4T con 120-140 tallas	3V4.1
Kit con 3 vie on/off 4T con 220-240 tallas	3V4.1
Kit valvola 3 vie on/off 4T con picchetto 320-340	3V4.1
Scatola da incasso per comandi della serie HIDTI9S.	GDL1

Il prodotto è conforme alla Direttiva europea ErP (Energy Related Products) che comprende il Regolamento Delegato (UE) 2016/2281 della Commissione, noto anche come Ecodesign LOT21.

Portata di aria senza canalizzazioni (0 Pa di pressione disponibile). **Capacità frigorifera. Capacità frigorifera sensibile. Portata acqua raffreddamento. Perdita carico evaporatore raffreddamento:** Acqua nell'ingresso dello scambiatore 7°C (salto termico 5°C) - Aria ambiente 27°C DB/19°C WB.

**2 TUBI: Capacità termica. Perdita carico evaporatore riscaldamento:** Acqua nell'ingresso dello scambiatore 45°C (salto termico 5°C) - Aria ambiente 20°C. 4 TUBI: Capacità termica. Portata acqua riscaldamento. Collegamenti idraulici raffreddamento/riscaldamento. Perdita carica evaporatore riscaldamento: Acqua nell'ingresso dello scambiatore 65°C (salto termico 10°C) - Aria ambiente 20°C.

**Livello sonoro:** Livelli sonori misurati in camera anecoica e riferiti a un'unità per l'installazione di 2 tubi. Il livello di pressione sonora si riferisce alla misurazione effettuata a 1 metro di distanza dalla superficie esterna dell'unità, con funzionamento in campo aperto.

# Comandi Fancoils











Incluso come standard

Opzionale

Non supportato

Per ulteriori informazioni, consultare il capitolo Controlli.



	Descrizione	Codice	Pavimento/ Soffitto 2 <sup>a</sup> Generazione	A parete	Cassette 600x600
<b>Funzioni</b>	Sensore di temperatura dell'aria di ripresa	T1	<input checked="" type="checkbox"/>	<input checked="" type="checkbox"/>	<input checked="" type="checkbox"/>
	Sensore di temperatura dell'acqua	T2C / T2H	<input checked="" type="checkbox"/> / <input checked="" type="checkbox"/>	<input checked="" type="checkbox"/> / <input checked="" type="checkbox"/>	<input checked="" type="checkbox"/> / <input checked="" type="checkbox"/> *
	Modbus / XYE / X1X2	PQE / XYE / X1X2	<input checked="" type="checkbox"/> / <input checked="" type="checkbox"/> / <input checked="" type="checkbox"/>	<input checked="" type="checkbox"/> / <input checked="" type="checkbox"/> / <input checked="" type="checkbox"/>	<input checked="" type="checkbox"/> / <input checked="" type="checkbox"/> / <input checked="" type="checkbox"/>
	3 velocità	AC	<input checked="" type="checkbox"/>	<input checked="" type="checkbox"/>	<input checked="" type="checkbox"/>
	Ingresso ventilatore 0-10V	EC / DC	<input checked="" type="checkbox"/>	<input checked="" type="checkbox"/>	<input type="checkbox"/>
<b>Comandi Individuali</b>	 Comandi con filo	KC-FC-S2	<input type="checkbox"/>	<input checked="" type="checkbox"/>	<input checked="" type="checkbox"/>
	 Termostato da parete con display per installazione a 2 tubi	KC-FCD2	<input type="checkbox"/>	<input checked="" type="checkbox"/>	<input type="checkbox"/>
	 Termostato da parete con display per installazione a 4 tubi e uscita Modbus	KC-FCD2-M	<input type="checkbox"/>	<input checked="" type="checkbox"/>	<input type="checkbox"/>
	 Comandi con filo	KCT-04 SR	<input checked="" type="checkbox"/>	<input checked="" type="checkbox"/>	<input type="checkbox"/>
	 Comandi con filo + WiFi	KCT-05 SRPSWF	<input checked="" type="checkbox"/>	<input checked="" type="checkbox"/>	<input type="checkbox"/>
	 Termostato elettromeccanico con display e temp incorporato per versione AC	HIDTI95	<input type="checkbox"/>	<input checked="" type="checkbox"/>	<input type="checkbox"/>
	 Termostato elettromeccanico con display e temp incorporato per versione EC	HIDTI10	<input type="checkbox"/>	<input type="checkbox"/>	<input type="checkbox"/>
	 Comandi individuali senza filo	KI-07	<input checked="" type="checkbox"/>	<input type="checkbox"/>	<input type="checkbox"/>
<b>Comandi Centralizzati</b>	 Controller di gruppo dell'unità interna	KCC-150	<input type="checkbox"/>	<input type="checkbox"/>	<input type="checkbox"/>
	 Comando centralizzato tramite APP o WEB	KCC-64 WEB 2019	<input type="checkbox"/>	<input type="checkbox"/>	<input type="checkbox"/>
	 Comando centralizzato	KCCT-64 I (B)	<input type="checkbox"/>	<input type="checkbox"/>	<input type="checkbox"/>

\* Consultare l'ufficio tecnico



## Referenze | Installazioni Rilevanti

La **gamma Fancoil** è il miglior complemento di UNITÀ INTERNE per la gamma nexus di refrigeratori. La **gamma Fancoil** dispone di una grande varietà di modelli e di gamme di potenza, disponibili nei formati a 2 e 4 tubi. Sono unità molto versatili che si adattano a qualsiasi tipo di installazione.



1. Uffici Tea Shop (Centro direzionale): Barcellona (Spagna), ristrutturazione, unità a cassetta 600x600, 65 kW.
2. Sun Beach (Appartamenti): Santa Ponça (Spagna), ristrutturazione, unità a parete, 55 kW.



3



4



5



6



7

3. Ferovo Park (*Capannone di produzione e magazzino*): Vranov nad Topľou (Slovacchia), ventilconvettori a cassetta, 300 kW.
4. Radisson Blu Royal Hotel (*Hotel*): Dublino (Irlanda), ventilconvettori KFC-PD-4T-800 nelle camere d'albergo.
5. Impianto idrico Llobregat (*Centro direzionale*): Barcellona (Spagna), ristrutturazione, unità a cassetta 840x840 e 600x600, 75 kW.
6. Comando dei Vigili del Fuoco Coeps (*Edificio pubblico*): Siviglia (Spagna), ristrutturazione, KEM 30 DHN2KH + 6 KFC PD + RITE 4000.2+, 30 kW.
7. Scuola Santo Angel (*Edificio pubblico*): Madrid (Spagna), ristrutturazione, diversi modelli, 95 kW.

## Altri clienti che hanno scelto Kaysun Fancoils

### Hotel

- Andreas Apartments (Maiorca)

### Edifici pubblici

- Centro polivalente per l'assistenza integrata agli anziani "Miguel Rodríguez" (Cadice)
- Museo de la Cruz (Cordova)

### Centri direzionali e uffici

- Impianto idrico Cardomore (Ibiza)
- CIE Galfor (Orense)





## Gamma Sistemi di Comando

# Controls

Comandi senza filo	<b>282</b>
Comandi con filo	<b>284</b>
Comandi touch centralizzati S8	<b>288</b>
Comandi touch centralizzati S6	<b>290</b>
KCC-64 Cloud	<b>292</b>
Sistema di Integrazione BMS	<b>294</b>
Kit di estensione XYE	<b>295</b>
Ripetitore Powercom	<b>296</b>
Scheda di espansione	<b>297</b>
Accessori	<b>298</b>
Referenze	<b>300</b>

# Controls | Gamma di controllo del sistema



Per trarre il miglior rendimento possibile dalle unità, è molto importante scegliere il comando idoneo. Per questo motivo, KAYSUN dispone di una gamma di comandi estremamente potente e versatile per soddisfare le esigenze di ogni impianto e ogni cliente. Tra i comandi di questa gamma vi sono diverse opzioni individuali, con e senza filo, che si adattano ad ogni esigenza.



## ▶ COMANDI INDIVIDUALI

La gamma di Kaysun offre una grande varietà di comandi individuali senza filo e a filo. Ognuno è stato pensato e progettato per una gamma concreta al fine di sfruttare al massimo il controllo dell'unità.

## ▶ COMANDI CENTRALIZZATI

Quando l'installazione si estende e si desidera monitorare tutte le unità, la prima opzione è un controllo centralizzato. La gamma di Kaysun dispone di 3 diversi tipi di comando centralizzato: due domandi centralizzato con schermo touch, grandi funzioni e facile da utilizzare, una centralina con tastierino touch per il controllo fino a 64 unità interne e il comando centralizzato web per visualizzare le unità interne da qualsiasi luogo.



## ▶ SISTEMI DI INTEGRAZIONE BMS

Inoltre, KAYSUN offre una gamma completa di porte seriali per integrazione BMS con i protocolli più comuni: Modbus, Lonworks, KNX e Bacnet.

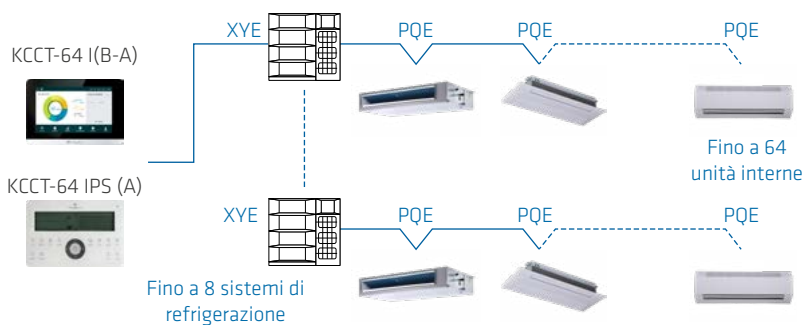

# Software disponibile

## ▶ SELECTA ONLINE HVACSSP SELECTA ONLINE HVACSSP

Kaysun è Selecta Online HVACSSP uno strumento online avanzato per la progettazione, il calcolo e la selezione di sistemi di condizionamento VRF, accessibile tramite la sua piattaforma web con registrazione gratuita.

Permette ai professionisti di inserire le condizioni e le specifiche di un progetto per ottenere la selezione ottimale di unità esterne, unità interne e controlli, facilitando una pianificazione efficiente dell'installazione HVAC.

L'accesso avviene tramite il sito web HVACSSP.com, dove è richiesta la registrazione preventiva e un codice di installazione specifico per utilizzare lo strumento.

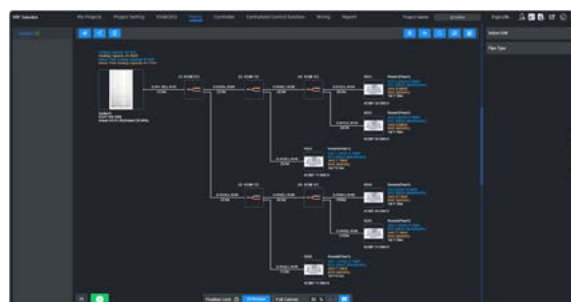

## ▶ NETHOME PLUS

L'app Kaysun NetHOME Plus è un'applicazione mobile che ti permette di controllare e monitorare da remoto dispositivi smart domestici come condizionatori d'aria, aspirapolvere, frigoriferi e altre apparecchiature compatibili dal tuo smartphone, ovunque tu sia.

È anche compatibile con assistenti vocali come Amazon Alexa e Google Assistant, permettendoti di controllare i dispositivi con comandi vocali per un'esperienza ancora più comoda.

## ▶ ILETCOMFORT

L'app iLetComfort è un'applicazione mobile progettata per gestire e controllare i sistemi di climatizzazione HVAC, specialmente in ambienti commerciali, da qualsiasi luogo e in qualsiasi momento. Permette agli utenti di monitorare lo stato operativo in tempo reale, visualizzare i dettagli dei guasti e controllare a distanza parametri come acceso/spento, temperatura, modalità operativa e velocità dell'aria.

L'app funge da assistente virtuale per i tuoi sistemi HVAC, aiutandoti a ottimizzare le operazioni e monitorare le tue apparecchiature in qualsiasi momento, ovunque, senza la necessità di essere fisicamente presente.

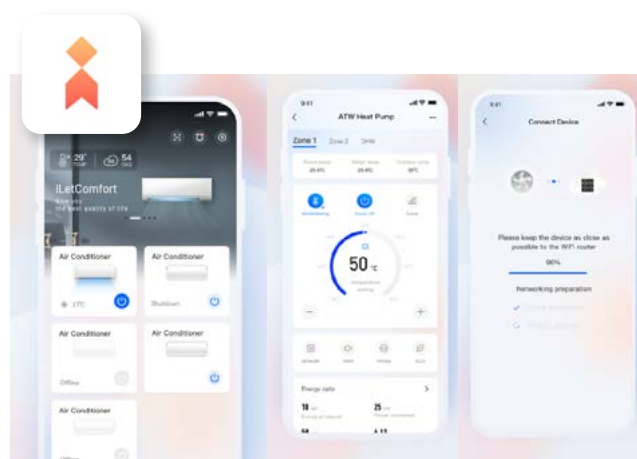

# Comandi senza filo



## ▶ FUNZIONE FOLLOW ME

Con la funzione Follow Me, l'unità interna risponde al sensore di temperatura integrato nel telecomando wireless, invece che al sensore interno dell'unità interna, consentendo un controllo più preciso della temperatura nell'ambiente immediato dell'utente.



\*Solo per V8 Mini VRF

## ▶ IMPOSTAZIONE DELLA MODALITÀ AUTOPULITA

Può essere attivato con il telecomando e mantiene lo scambiatore di calore libero da sporco per garantire prestazioni operative al massimo.

DC IDUs	
Velocità del ventilatore	1 2 3 4 5 6 7
AC IDUs	
Velocità del ventilatore	1 2 3
	Riposo: Flusso d'aria delicato
	Tempo libero: Flusso d'aria delicato
	Esercizio: Flusso d'aria forte

## ▶ CONTROLLO DELLE VELOCITÀ MULTIPLE DELLE VENTOLE

La serie DC offre 7 opzioni di velocità della ventola, mentre la serie AC ne offre 3, offrendo un comfort personalizzato per adattarsi a diverse condizioni interne.



## ▶ 5 ANGOLI DI OSCILLAZIONE DELLE LAMELLE

5 impostazioni di angolo di oscillazione permettono un controllo preciso della direzione del flusso d'aria per adattarsi a varie condizioni della stanza.

# Funzioni



		KID-05 S	KI-05*	KI-07
Gamma		SUITE ZEN	ZEN HC AMAZON FANCOILS	ZEN HC AMAZON FANCOILS
Protocollo di compatibilità			S6 / S8	S6 / S8
Wi-Fi		-	-	-
Controllo gruppo	Unità interne massime	-	-	-
	Controllo individuale di ogni unità	-	-	-
Timer 24 ore		✓	✓	✓
Timer di programmazione settimanale		-	-	-
Velocità del ventilatore		5	3 / 7	3 / 7
Funzioni	SILENZIOSO	✓	✓	✓
	ECO/GEAR	✓	✓	✓
	FOLLOW ME	✓	-	✓
	PULIZIA	✓	✓	✓
	KETA	-	✓	✓
Visualizzazione dei codici di errore		-	✓	✓
Illuminazione del display		✓	✓	✓
Intervallo di temperatura e blocco della modalità		-	✓	✓
Blocco della tastiera		✓	✓	✓
Indirizzamento unità interna		-	✓	✓
Dimensioni (L x A x P) (mm)		50x192x20	48x170x20	47x185x21

\* Prodotto disponibile fino ad esaurimento scorte

Consultare le tabelle di compatibilità alla fine di ogni capitolo

# Comandi con filo

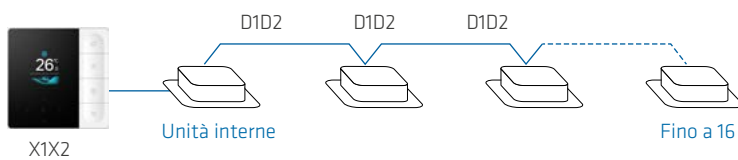

## ▶ CONTROLLO DI GRUPPO

Duplica le impostazioni su fino a 16 unità interne usando un solo controller. Nota: Collegare le unità interne AC di seconda generazione al controller di gruppo KCT-03 SRPS(A) richiede la personalizzazione dei terminali D1 D2. Il controllo di gruppo non è disponibile per la seconda generazione AC Wall Mounted Series.

## ▶ TIMER SETTIMANALE

Una funzione di programmazione settimanale permette agli utenti di impostare più programmi, ciascuno con la propria modalità di funzionamento, impostazioni di temperatura e velocità delle ventole.

## ▶ COMUNICAZIONE BIDIREZIONALE

Il controller cablato può interrogare i parametri operativi del sistema utilizzando la nuova funzionalità di comunicazione bidirezionale. Inoltre, impostazioni come pressione statica, prevenzione del freddo e compensazione della temperatura possono essere configurate sul controller cablato.





### ▶ 2 LIVELLI DI PERMESSO

2 livelli di permesso garantiscono agli utenti l'accesso facile alle funzioni di controllo consentendo agli amministratori un accesso comodo ai parametri operativi.

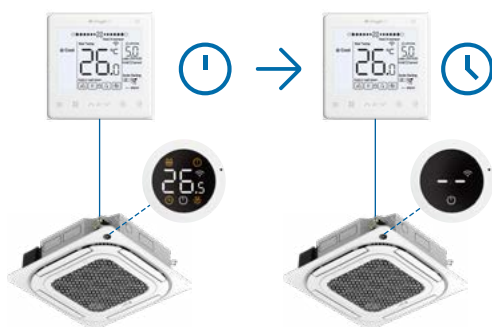

### ▶ FUNZIONE TIMER DI SPEGNIMENTO

Il controller cablato può essere usato per impostare un timer di spegnimento automatico o per una funzione fuori orario per l'unità interna.

### ▶ CERCAPERSONE ACCESO/SPEGNITI

Il beeper di allarme sull'unità interna può essere disattivato per creare un ambiente più silenzioso.

### ▶ IMPOSTAZIONE PRINCIPALE O SECONDARIA DEL CONTROLLER

Due controller possono essere usati insieme a un'unica unità interna. La modalità operativa e le impostazioni sono in base al controller che trasmette le istruzioni più recenti. Gli schermi del controller si sincronizzeranno in modo che entrambi i display si aggiornino quando una impostazione viene modificata.

#### Un'unità interna

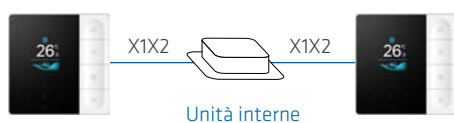

#### Due o più unità interne

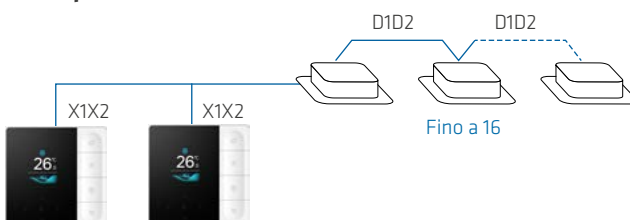

# Funzioni



		KCT-04.1 SPSWF	KCT-02.1 SR
Gamma		SUITE ZEN	FANCOILS
Protocollo di compatibilità		-	S4+ / S6
Wi-Fi		✓	-
Controllo gruppo	Unità interne massime	16	-
	Controllo individuale di ogni unità	-	-
Timer 24 ore		✓	✓
Timer di programmazione settimanale		✓	-
Velocità del ventilatore		3 / 6	3
Funzioni	SILENZIOSO	-	✓
	ECO/GEAR	✓	-
	FOLLOW ME	✓	-
	PULIZIA	-	-
	KETA	-	-
Comunicazione bidirezionale		-	-
Visualizzazione dei codici di errore		✓	-
Accesso a due livelli		-	-
Intervallo di temperatura e blocco della modalità		-	-
Blocco della tastiera		✓	✓
Ricevitore a infrarossi		-	✓
Cavi		2 / 4	4
Alimentazione		12V DC	5.0V CC
Dimensioni (L x A x P) (mm)		120x120x20	120x120x20

\* La funzione di controllo di gruppo non è disponibile.



KCT-04 SR	KCT-05 SRPSWF	KCT-06 SRPSWF
ZEN HC AMAZON FANCOILS	ZEN HC AMAZON	ZEN HC AMAZON
S6* / S8	S6* / S8	S6* / S8
-	✓	✓
16	16	16
-	✓	✓
✓	✓	✓
-	✓	✓
3 / 7	3 / 7	3 / 7
-	✓	✓
-	✓	✓
✓	✓	✓
✓	✓	✓
✓	✓	✓
✓	✓	✓
✓	✓	✓
✓	✓	✓
✓	✓	✓
✓	✓	✓
2	2	2
18V DC	18V DC	18V DC
86x86x18	86x86x18	120x120x20

SUITE  
RESIDENZIALE

AQUATIX  
ACQUA CALDA SANITARIA

ZEN  
COMMERCIALE

ZEN  
ALTA POTENZA COMMERCIALE

AMAZON  
INDUSTRIALE VRF

NEXUS  
CHILLERS

FANCOILS  
FANCOILS

Consultare le tabelle di compatibilità alla fine di ogni capitolo

# Comandi touch centralizzati S8



## ▶ ACCESSO LAN

Un PC desktop o portatile può essere utilizzato per l'accesso tramite browser tramite una connessione LAN.



## ▶ GESTIONE ENERGETICA

L'utente può limitare le funzioni su una singola unità, come intervallo di temperatura di funzionamento, velocità della ventola, modalità, comando di oscillazione, comando on/off e altre funzioni per aiutare a risparmiare energia.



## ▶ RICONOSCIMENTO UNITÀ DEL MODELLO

Il controller riconosce automaticamente le unità interne ed esterne collegate al sistema e mostra icone che le rappresentano.

## ▶ FLESSIBILITÀ NEL COLLEGAMENTO

I controller possono essere collegati direttamente all'unità esterna master.

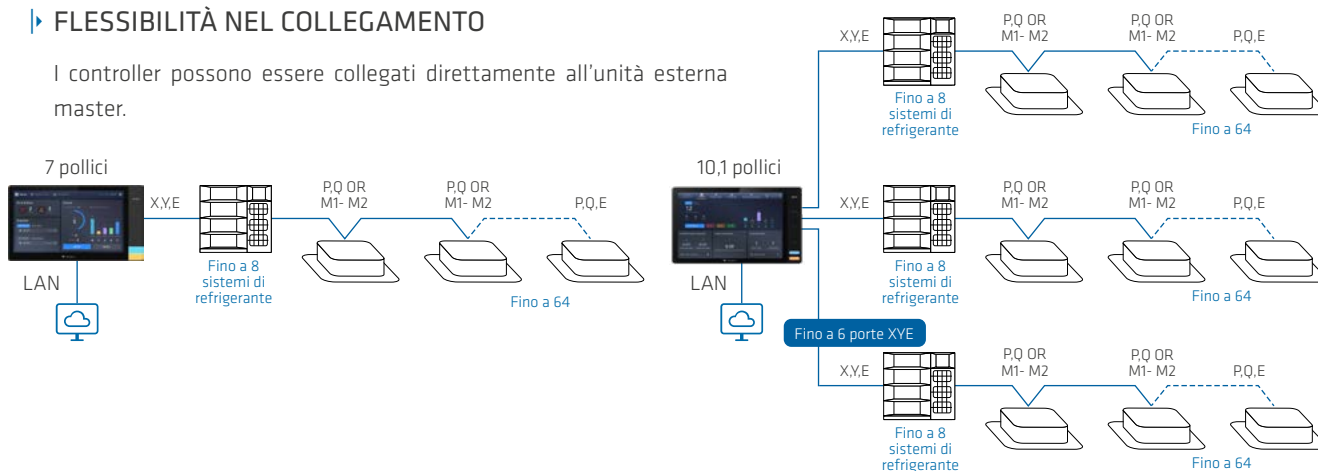

# Funzioni



	KCCT-128C IPS	KCCT-384C-M IPS
Gamma	ZEN HC AMAZON	ZEN HC AMAZON
Protocollo di compatibilità	S6 / S8	S6* / S8
Unità interne collegate massime	128	384
N. circuiti di raffreddamento	16	48
Schermo tattile	7"	10.1"
On/Off	✓	✓
Selezione della modalità	✓	✓
Impostazione della temperatura	Incrementi di 0.5 °C	Incrementi di 0.5 °C
Controllo del ventilatore	7 velocità	7 velocità
Auto swing	✓	✓
Controllo bocchette*	5 posizioni	5 posizioni
Modalità vacanze	✓	✓
Timer	✓	✓
Accesso a due livelli	✓	✓
Riconoscimento IDU/modello	✓	✓
Riconoscimento IDU/modello (> 16 kW)	✓	✓
Controllo HRV (unità di recupero)	✓	✓
Vista del layout	-	✓
Controllo dell'energia	✓	✓
Controllo gruppo	✓	✓
Parametri di errore	-	✓
Connessione USB	-	✓
Rapporto sullo stato	Elenco errori e funzionamento	Elenco errori e funzionamento
Wi-Fi	✓	✓
Controllo WEB	LAN Acces	LAN Acces
Lingue	DE, EN, ES, FR, HU, IT, PL, PT, RO, TR, KO, ZH	DE, EN, ES, FR, HU, IT, PL, PT, RO, TR, KO, ZH
Alimentazione	12V DC	24V AC

\* Accessorio KA3-PCK per ODU.

\*\* Impostazione dell'elettronica ODU su S6.

Consultare le tabelle di compatibilità alla fine di ogni capitolo

## Comandi touch centralizzati S6



	KCCT-64 I(B-A)	KCCT-64 IPS (A)
Gamma	SUITE ZEN AMAZON FANCOILS	ZEN HC AMAZON
Protocollo di compatibilità	S4+ / S6 / S8**	S4+ / S6 / S8**
Unità interne collegate massime	64	64
N. circuiti di raffreddamento	8	8
Schermo tattile	-	6.2"
On/Off	☑	☑
Selezione della modalità	☑	☑
Impostazione della temperatura	Incrementi di 1 °C	Incrementi di 0.5 °C
Controllo del ventilatore	4 velocità	7 velocità
Auto swing	☑	☑
Controllo bocchette*	-	5 posizioni
Modalità vacanze	-	☑
Timer	☑	☑
Accesso a due livelli	-	☑
Riconoscimento IDU/modello	-	☑
Riconoscimento IDU/modello (> 16 kW)	-	☑
Controllo HRV (unità di recupero)	-	-
Vista del layout	-	-
Controllo dell'energia	-	☑
Controllo gruppo	-	☑
Parametri di errore	☑	☑
Connessione USB	-	☑
Rapporto sullo stato	-	Elenco errori
Wi-Fi	-	-
Controllo WEB	-	-
Lingue	EN	DE, EN, ES, FR, HU, IT, PL, PT, RO, TR, KO, ZH
Alimentazione	198-242V AC (50/60 Hz)	12V DC

\* Accessorio KA3-PCK per ODU.

\*\* Impostazione dell'elettronica ODU su S6.



KCCT-384B IPS (B)	KCC-64 WEB	KCC-64 CLOUD
SUITE ZEN AMAZON	SUITE ZEN ZEN HC AMAZON FANCOILS	ZEN HC AMAZON
S4+ / S6 / S8**	S4+ / S6 / S8**	S6 / S8
384	64	64
48	-	-
10.1"	-	-
✓	✓	✓
✓	✓	✓
Incrementi di 0.5 °C	Incrementi di 1 °C	Incrementi di 0.5 °C
7 velocità	4 velocità	7 velocità
✓	✓	✓
5 posizioni	-	Da consultare
✓	-	✓
✓	✓	✓
✓	✓	✓
✓	✓	✓
-	-	Da consultare
✓	-	Da consultare
✓	-	✓
✓	✓	✓
✓	✓	✓
✓	-	-
Elenco errori e funzionamento	✓	✓
-	-	-
✓	Web / App	Web / App
DE, EN, ES, FR, HU, IT, PL, PT, RO, TR, KO, ZH	ES, FR, EN	EN
24V AC	12V DC	12V DC

Consultare le tabelle di compatibilità alla fine di ogni capitolo

# KCC-64 Cloud



Il Cloud Gateway consente la gestione remota di fino a 64 unità interne da PC, tablet o smartphone tramite Internet. Con l'accesso al server Cloud, le singole unità o gruppi possono essere monitorati e controllati.

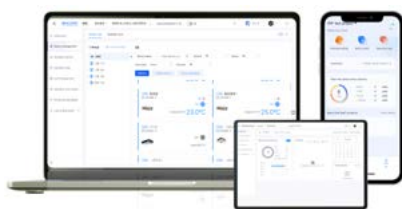

## ▶ INTERFACCE DI CONTROLLO USER-FRIENDLY

- Controllo software/controllo server cloud (accesso WEB).
- Permette il controllo singolo e di gruppo.
- L'indicazione dei colori e le icone rendono facile riconoscere lo stato delle unità.
- Include un display a schermo intero e permette di regolare la temperatura tramite lo scorrimento.

## ▶ CONTROLLO SETTIMANALE DEL PROGRAMMA

Gli utenti possono impostare un orario settimanale sia per unità specifiche sia per gruppi di unità. Ogni giorno può essere suddiviso in più sezioni. Il controller controlla automaticamente lo stato on/off, la modalità di funzionamento, la velocità della ventola e le impostazioni di temperatura di ciascuna unità secondo il programma.

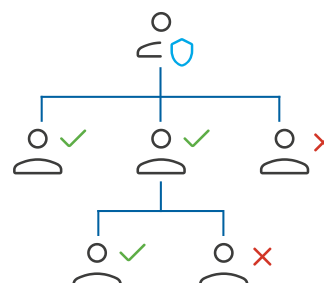
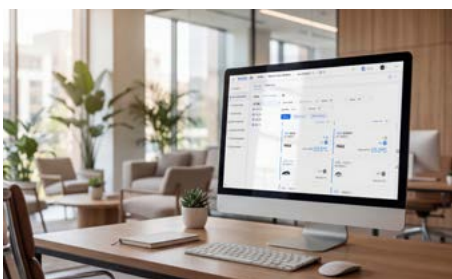

## ▶ SISTEMA INTELLIGENTE DI GESTIONE HVAC

Il condizionatore può essere controllato a distanza da un telefono o tablet. Interroga e controlla lo stato di esecuzione dell'aria condizionata in qualsiasi momento e ovunque, e programma query e azioni in anticipo. Spegni a distanza il condizionatore per evitare sprechi di energia.

## ▶ LIVELLI DI ACCESSO MULTIPLI

L'amministratore può configurare diversi sottoutenti con permessi differenti per gestire meglio il sistema.

## Collegamenti elettrici

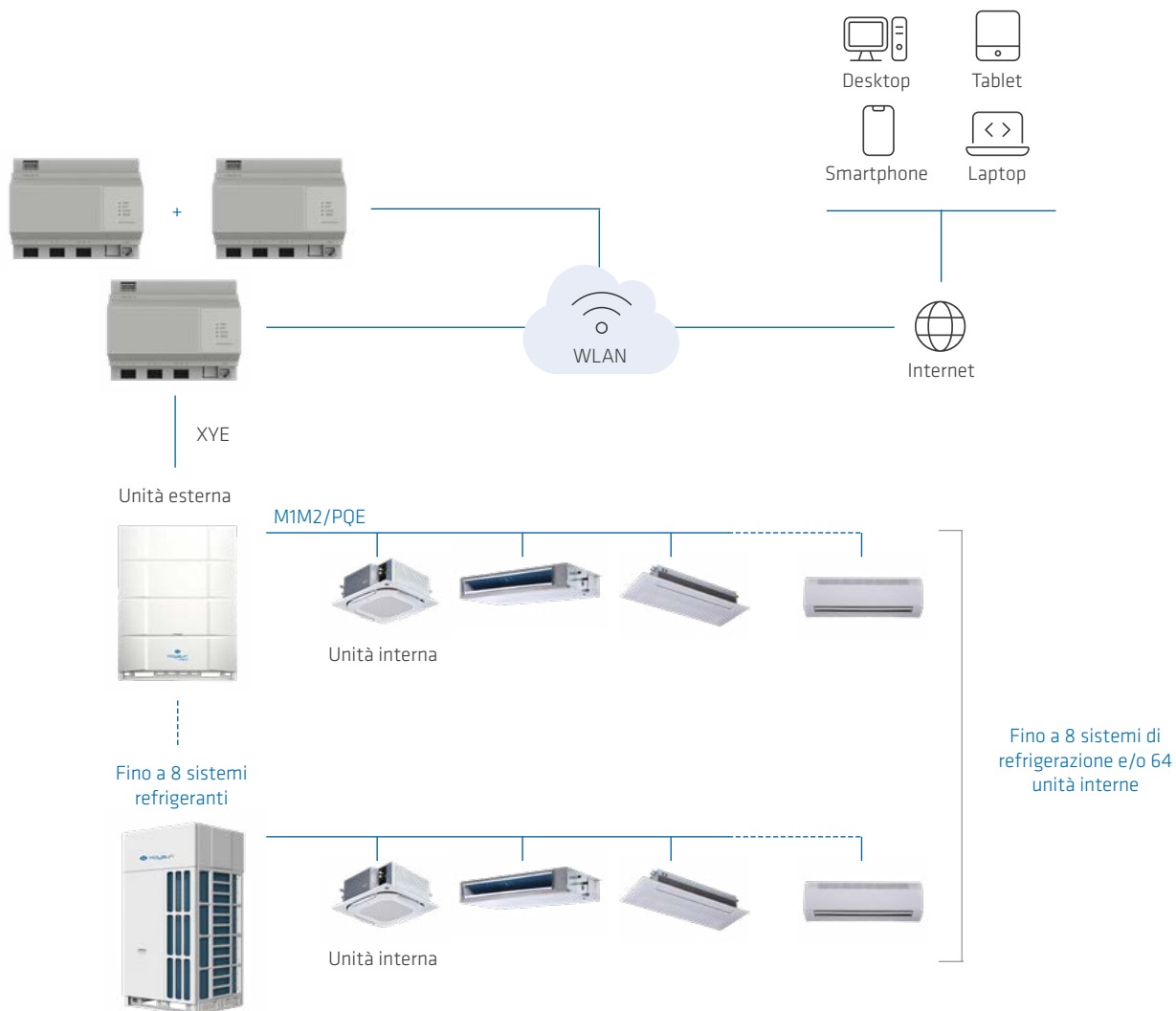

## Caratteristiche

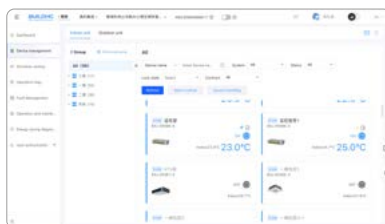

Controllo delle nuvole	IEasyComfort	App iEasyComfort
Controllo del dispositivo	✓	✓
Monitor dispositivo	✓	✓
Controllo di gruppo	✓	✓
Gestione del calendario	✓	✓
Gestione del gruppo	✓	✓
Funzione di controllo errore	✓	✓
Registro operativo	✓	✓
Orologio e visualizzazione meteo	✓	✓
Numero massimo di gateway per sistema software	Illimitato	Illimitato

# Sistema di Integrazione BMS



	FRI-BMS-04	FRI-BMS-16	FRI-BMS-64
Protocollo	Modbus RTU BACnet/IP KNX	Modbus RTU BACnet/IP KNX	Modbus RTU BACnet/IP KNX
Porte N. XYE	1	1	1
N° circuiti di refrigerazione	-	-	-
Unità interne collegate massime	4	16	64
Protocollo di compatibilità	S4+ / S6 / S8	S4+ / S6 / S8	S4+ / S6 / S8



	K01 MODBUS 1	K05 BACNET 1	K01-KNX 1
Protocollo	Modbus RTU	BACnet MSTP	KNX
Porte N. XYE	1	1	-
N° circuiti di refrigerazione	-	-	-
Unità interne collegate massime	1	1	1
Protocollo di compatibilità	S4+ / S6 / S8	S4+ / S6 / S8	S4+ / S6 / S8

# Kit di estensione XYE

Il kit di duplicazione XYE consente di collegare 2 controlli o gateway centralizzati allo stesso sistema in un unico punto sulle unità esterne. In questo modo è possibile gestire i sistemi VRF combinando diverse interfacce di controllo, a vantaggio della flessibilità dell'impianto.



## Schema di installazione

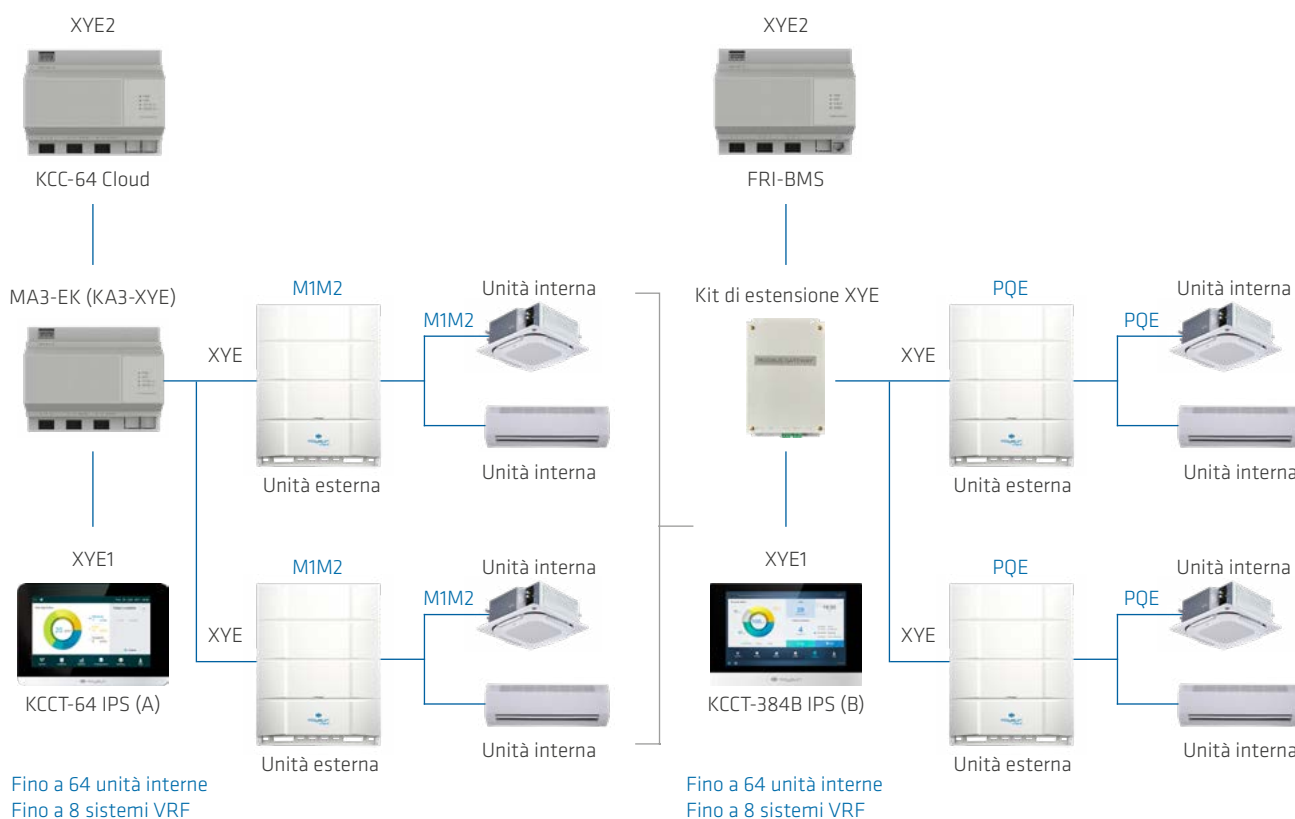

Fino a 64 unità interne  
Fino a 8 sistemi VRF

Fino a 64 unità interne  
Fino a 8 sistemi VRF

## Dati tecnici



	MA3-EK (KA3-XYE)	Kit di estensione XYE
Compatibilità	FULL V8	V8 / V6
Dimensioni (Larghezza x Altezza x Profondità) mm	154 x 124 x 52	225 x 128 x 28
Alimentazione elettrica	12V DC (adattatore 100/240V, 50/60Hz fornito)	12V DC (adattatore 100/240V, 50/60Hz fornito)

# Ripetitore Powercom

Quando si utilizza il bus Powercom con unità interne alimentate separatamente, devono essere considerate le limitazioni legate alla caduta di tensione lungo il bus stesso. Quando si utilizzano più di 10 unità interne o la lunghezza del bus è superiore a 200 m, devono essere utilizzati ripetitori di segnale.

Il ripetitore di segnale REPE-01 consente il controllo di ulteriori 10 unità e aggiunge 200 m di lunghezza massima al bus Powercom. È possibile installare un massimo di 2 ripetitori per una lunghezza di 600 m.



## Lunghezza del BUS Powercom

	N° Unità interne	Ripetitori
Meno di 200 m	< = 10	No
Tra 200 m e 400 m	Tra 11 e 20	1
Tra 400 m e 600 m	Tra 21 e 30,	2

## Esempio di utilizzo di ripetitori con 30 unità interne

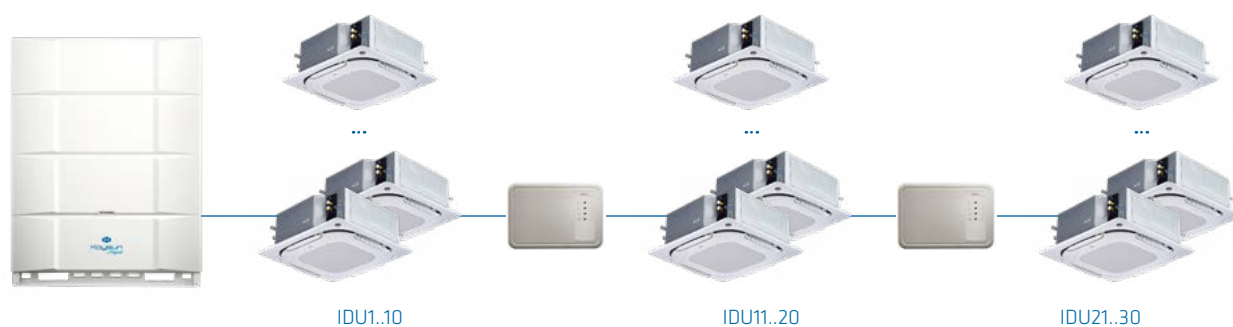

## Dati tecnici

	REPE-01
Dimensioni (Larghezza x Altezza x Profondità) mm	170 × 50 × 120
Alimentazione elettrica	220V AC 50Hz

# Scheda di espansione



## Modulo commutatore KEB-01

Questo modulo di interruttore viene utilizzato per collegare il rilevatore di perdite R-32 N8RS-01 e altre schede di espansione. Viene fornito con il cavo di collegamento ed è collegato alla scheda elettrica dell'unità interna DN5.0. Non ha bisogno di un alimentatore separato. È dotato di un contatto a secco che riporta lo stato on/off della ventola dell'unità e di un connettore per altre schede di espansione.



## Rivelatore di perdite di refrigerante (K-N8RS)

Se rileva una perdita di gas refrigerante R-32, questo accessorio disattiva immediatamente il sistema, emette un allarme sonoro e visivo e avvia l'unità interna collegata alla massima velocità per garantire la corretta circolazione dell'aria. Deve essere installato a un' altezza massima di 1,5 m dal suolo. È dotato di un contatto a secco per attivare ulteriori sistemi di allarme o ventilazione.



## Valla di chiusura (K-N8SV)

Questo accessorio è installato sul tubo principale del sistema VRF e, se necessario, consente di immagazzinare parte del gas refrigerante nell' unità esterna e di impedirla di scorrere verso le unità interne. Questo minimizza la quantità di gas che può essere dispersa nell'ambiente. La procedura è attivata dal rilevatore di perdite di refrigerante N8RS-01.

## Requisiti di installazione

Nei sistemi VRF che utilizzano gas R-32 come refrigerante, classificato come A2L leggermente infiammabile, bisogna prestare attenzione alle dimensioni delle stanze in cui sono installate le unità interne. Se sono troppo piccoli rispetto alla carica totale di refrigerante del sistema, è necessario installare dispositivi di sicurezza aggiuntivi o collegarli a sistemi di allarme o ventilazione meccanica.

## Accessori



### K04 WIFI LCAC

#### Caratteristiche

- Ne serve una per ciascuna unità interna
- Connessione alla scheda dell'unità interna
- Controllo attraverso l'applicazione NetHOME Plus
- Programmatore settimanale
- Comunicazione bidirezionale



### KEB-01

#### Caratteristiche

- Scheda di espansione per collegare il sensore K-N8RS alle unità interne DN5.0 della gamma Amazon VRF.



### K-N8SV

#### Caratteristiche

- Se viene rilevata una perdita di gas, la scatola K-N8SV, unitamente al sensore R-32, recupera il refrigerante dall'intero circuito e chiude le valvole delle unità del sistema. In questo modo si evita la fuoriuscita di altro gas. Compatibile solo con i sistemi S8 VRF.



### K-N8RS

#### Caratteristiche

- Sensore R-32 per unità da interni DN5.0 VRF
- Include un allarme acustico e visivo, un'uscita a 220 V per attivare un sistema di ventilazione esterno e spegne le unità interne quando viene rilevata una fuga di gas.



## K-N8RS-02

### Caratteristiche

- Sensore R-32 per unità interne KHKF
- Include un allarme acustico e visivo, un'uscita a 220 V per attivare un sistema di ventilazione esterno e spegnere le unità interne quando viene rilevata una perdita di gas.



## DTSU666

### Caratteristiche

- Misuratore di potenza digitale per unità esterne VRF V6 e V8.
- Consente di monitorare il consumo di ogni unità esterna.
- Consente la visualizzazione dei consumi quando installato insieme a CCM 270B/WS(A), TC3 7, TC3 10.1 M e GW3 CLOUD.
- È necessario installare un misuratore di potenza per ogni unità esterna, anche nei moduli composti da più unità esterne; deve essere installato uno per unità e non per combinazione.



## MA3-PCK (KA3-PCK)

### Caratteristiche

- Convertitore elettronico da V6 a S8
- Consente di collegare i sistemi VRF V6 ai nuovi comandi centralizzati S8
- È necessario installare un convertitore per ogni unità esterna, anche in caso di combinazioni di unità esterne

## Referenze | Installazioni Rilevanti

La tecnologia più avanzata accompagna Kaysun nella sua crescita, per offrire il meglio nel controllo di impianti di climatizzazione. L'ispirazione, l'innovazione e l'evoluzione sono alla base di questa gamma, creando comandi dall'estetica avveniristica e con le più alte prestazioni.



1



2

1. Dolce Fregate (Hotel): Provenza (Francia), KAYNET.
2. Komkal (Edificio industriale): Reus (Tarragona, Spagna), MODBUS.



3

3. Casa Árabe (Edificio pubblico): Madrid (Spagna), KAYNET.

# Condizioni di vendita

## 1.- Ordini

Si considera come ordine il ricevimento del documento scritto (via mail, fax o posta ordinaria) che include la descrizione dei materiali richiesti, il riferimento dell'ordine, la data di consegna richiesta, il luogo di consegna previsto e qualsiasi altro dato che possa essere necessario per la sua corretta valutazione nel processo di accettazione della fattura.

Per gli ordini telefonici, la consegna dei materiali sarà subordinata al ricevimento della conferma per iscritto dell'ordine con i dati precedentemente indicati.

Per l'ordine di materiali o attrezzature speciali non comunemente disponibili in stock, sarà indispensabile il pagamento del 30% dell'importo del prezzo finale dell'apparecchiatura, come requisito previo alla fabbricazione.

## 2.- Cancellazione degli ordini

Saranno accettate solo le cancellazioni notificate per iscritto prima della fornitura della merce.

Gli ordini di materiali o attrezzature speciali non comunemente disponibili in stock non potranno essere annullati. L'acquirente, inoltre, rinuncia a reclamare la restituzione del 30% dell'importo del prezzo finale dell'apparecchiatura fatturato prima della fabbricazione.

## 3.- Prezzi

I prezzi a listino comprendono la spedizione del materiale presso i nostri magazzini, i magazzini o locali dell'acquirente o via camion presso il cantiere, nell'ambito del territorio della penisola spagnola. Fuori da tale ambito, si addebiterà l'importo del trasporto in base al luogo di consegna.

Tutti i dati del presente catalogo possono subire variazioni senza preavviso, compresi eventuali errori tipografici.

I prezzi non comprendono l'imposta sul valore aggiunto (IVA), il contributo RAEE per macchine da meno di 12 kW o qualsiasi altra imposta applicabile a carico dell'acquirente.

## 4.- Tempi di consegna

L'acquirente indicherà i tempi di consegna dei materiali richiesti. Qualora il materiale non fosse disponibile in stock, verranno indicate le previsioni di consegna orientative. Il mancato rispetto di tali tempi di consegna non potrà essere in nessun caso causa di reclamo da parte dell'acquirente.

## 5.- Condizioni di consegna

Gli Incoterms standard sono Ex-Works Vilarodona. Altre condizioni saranno accordate individualmente.

Non potranno essere realizzate consegne a orari determinati. Tale tipo di consegne saranno a carico del cliente con i mezzi che ritenga opportuni.

I reclami su materiali o apparecchiature consegnate con difetti derivanti dal trasporto dovranno essere effettuati entro 24 ore dal ricevimento, essendo esclusi quelli realizzati successivamente.

## 6.- Resi

L'acquirente potrà eseguire resi per apparecchiature e materiali danneggiati da cause estranee alla sua volontà, sempre che essi siano in perfetto stato di conservazione, imballaggio e funzionamento, per la loro approvazione da parte di Frigicoll SA. e successivo reso dopo l'accettazione per iscritto, firmata e dotata di numero di reso.

Sarà indispensabile l'autorizzazione scritta e numerata di Frigicoll per il ricevimento della merce presso le nostre strutture. Le spese originarie da tale reso saranno sempre a carico dell'acquirente. Si applicherà un deprezzamento del 15% sul valore della vendita.

Una volta ispezionato il materiale, qualora non rispetti tali requisiti, verrà applicata una svalutazione del suo valore che potrà essere pari al totale fatturato nell'ordine.

## 7.- Garanzie

Le apparecchiature fornite avranno una garanzia di un minimo di 2 anni per i difetti di fabbricazione, sempre che la loro installazione e uso siano quelli adeguati, non essendo coperti da garanzia i guasti derivanti da installazione inadeguata, uso scorretto, tensione elettrica non adeguata, manutenzione difettosa, utilizzo di materiali non omologati da Frigicoll SA e manipolazione da parte di persone non autorizzate.

La garanzia coprirà la sostituzione dei pezzi e dei componenti in cattivo stato con altri nuovi, ma non la manodopera necessaria.

## 8.- Foro competente

Le condizioni generali di vendita si intenderanno accettate dall'acquirente nel momento in cui esegue l'ordine.

Le parti si sottopongono esplicitamente ai tribunali di Barcellona per la risoluzione delle controversie che possano insorgere, rinunciando a qualsiasi altro foro competente.

## 9.- Specifiche e immagini

Il fabbricante si riserva il diritto di apportare senza preavviso modifiche alle specifiche e alle immagini.

## 10.- Data

All the data quoted in this catalogue are subject to change without prior notice, including the possible typographical errors.

# Note

A series of horizontal dotted lines for writing notes.



# Note

A series of horizontal dotted lines for writing notes.





Ispirazione, Innovazione, Evoluzione



**Sede**

Blasco de Garay, 4-6  
08960 Sant Just Desvern  
(Barcelona)  
Tel.: +34 93 480 33 22

**FIMPI I.T. S.R.L.**

Via Po, 160 - 20032 Cormano (MI) - Italia  
Tel. +39 02 66302201 - Fax +39 02 66301983  
commerciale.clima@fimpi.com  
www.fimpi.com  
DISTRIBUTORE ESCLUSIVO PER L'ITALIA

**FIMPI** IMPIANTI  
TECNICI



[www.frigicoll.es](http://www.frigicoll.es)  
[www.kaysun.es](http://www.kaysun.es)



Kaysun partecipa al programma di Certificazione EUROVENT. I prodotti corrispondono a quelli presenti nell'elenco EUROVENT di prodotti certificati.