



NÁVOD NA INŠTALÁCIU A OBSLUHU

Kompaktná kazeta 600x600 a supertenká kazeta 840x840

KCI-26 DMR14
KCIA-35 DVR14
KCI-35 DR14
KUE-35 DVR13
KCIA-52 DVR14
KCI-52 DR14
KUE-52 DVR13

KCISA-71 DVR14
KCIS-71 DR14
KUE-71 DVR13
KCISA-90 DVR14
KCIS-90 DR14
KUE-90 DVR13
KCISA-105 DVR14
KCIS-105 DR14
KUE-105 DVR13
KCISA-105 DTR14
KCIS-105 DR14
KUE-105 DTR13

KCISA-125 DVR14
KCIS-125 DR14
KUE-125 DVR13
KCISA-140 DTR14
KCIS-140 DR14
KUE-140 DTR13
KCISA-160 DTR14
KCIS-160 DR14
KUE-160 DTR13



DÔLEŽITÁ POZNÁMKA:

Pred inštaláciou alebo spustením novej klimatizačnej jednotky si pozorne prečítajte tento návod. Tento návod na používanie si odložte pre budúce potreby.

Skontrolujte príslušné modely, technické údaje, F-GAS (ak je k dispozícii) a informácie o výrobcovi v „Používateľskej príručke – Produktový list“ v balení vonkajšej jednotky. (len výrobky v Európskej únii)

Obsah

Bezpečnostné opatrenia	04
-------------------------------------	-----------

Používateľská príručka

Technické údaje a funkcie jednotky.....	08
1. Displej vnútornej jednotky.....	08
2. Prevádzková teplota.....	09
3. Iné funkcie.....	10
Starostlivosť a údržba.....	11
Riešenie problémov.....	13

Návod na inštaláciu

Príslušenstvo.....	16
Zhrnutie inštalácie.....	17
Diely jednotky.....	18
Inštalácia vnútornej jednotky.....	20
1. Vyberte miesto inštalácie.....	20
2. Zaveste vnútornú jednotku.....	22
3. Vyvrtajte v stene otvory pre spojovacie potrubie.....	24
4. Pripojte odtokovú hadicu.....	25
Inštalácia vonkajšej jednotky.....	27
1. Vyberte miesto inštalácie.....	27
2. Nainštalujte odtokový spoj.....	28
3. Ukotvite vonkajšiu jednotku.....	28
Pripojenie potrubia s chladivom.....	30
A. Poznámka k dĺžke potrubia.....	30
B. Pokyny na pripojenie – Potrubie s chladivom.....	31
1. Prerežte rúrku.....	31
2. Odstráňte ostré hrany.....	31
3. Rozšírte konce rúrky.....	31
4. Pripojte rúrky.....	32
C. Inštalácia škrtiaceho ventilu (niektoré modely).	33
Elektroinštalácia.....	34
1. Elektroinštalácia vonkajšej jednotky.....	35
2. Elektroinštalácia vnútornej jednotky.....	36
Odvzdušnenie.....	39
1. Návod na odvzdušnenie.....	39
2. Poznámka k dopĺňaniu chladiva.....	40
Inštalácia panelu	41
Skúšobná prevádzka.....	46

Bezpečnostné opatrenia

Pred použitím a inštaláciou si prečítajte bezpečnostné opatrenia

Nesprávna inštalácia v dôsledku nedodržania pokynov môže spôsobiť vážne poškodenie alebo zranenie. Závažnosť potenciálneho poškodenia alebo zranenia je klasifikovaná ako **VÝSTRAHA** alebo **UPOZORNENIE**.



VÝSTRAHA

Tento symbol označuje riziko poranenia osôb.



UPOZORNENIE

Tento symbol označuje riziko poškodenia majetku alebo vážnych následkov.



VÝSTRAHA

Toto zariadenie môžu používať deti vo veku od 8 rokov a osoby so zníženými fyzickými, zmyslovými alebo mentálnymi schopnosťami alebo nedostatkom skúseností a vedomostí len vtedy, ak im bol poskytnutý dohľad alebo boli poučené o používaní zariadenia bezpečným spôsobom a porozumeli hroziacim nebezpečenstvám. Deti sa so zariadením nesmú hrať. Čistenie a údržbu nesmú vykonávať deti bez dozoru (Požiadavky normy EN).

Toto zariadenie by nemali používať osoby (vrátane detí) so zníženými fyzickými, zmyslovými alebo duševnými schopnosťami alebo s nedostatočnými skúsenosťami a vedomosťami, pokiaľ im osoba zodpovedná za ich bezpečnosť neposkytla dohľad alebo pokyny týkajúce sa používania zariadenia. Deti by mali byť pod dohľadom, aby sa zabezpečilo, že sa so spotrebičom nebudú hrať.



VÝSTRAHY TÝKAJÚCE SA POUŽÍVANIA VÝROBKU

- Ak sa vyskytne abnormálna situácia (napr. zápach horenia), okamžite jednotku vypnite a odpojte ju od napájania. Zavolajte predajcovi a požiadajte ho o pokyny, aby ste sa vyhli úrazu elektrickým prúdom, požiaru alebo zraneniu.
- **Nevkladajte** >prsty, tyče ani iné predmety do prívodu a výstupu vzduchu. Môže to spôsobiť zranenie, pretože ventilátor sa môže otáčať vysokou rýchlosťou.
- **Nepoužívajte** horľavé spreje, ako sú napríklad sprej na vlasy, lak alebo farba, v blízkosti zariadenia. Môže to spôsobiť požiar alebo spálenie.
- **Nepoužívajte** klimatizáciu na miestach v blízkosti alebo v okolí horľavých plynov. V okolí zariadenia sa môže hromadiť uvoľnený plyn a spôsobiť výbuch.
- **Nepoužívajte** klimatizáciu vo vlhkej miestnosti (napr. kúpeľňa alebo práčovňa). Príliš vlhké prostredie môže spôsobiť skrat elektrických komponentov.
- **Nevystavujte** dlhodobo svoje telo priamo studenému vzduchu.
- **Nedovoľte** deťom hrať sa s klimatizáciou. Deti musia byť v blízkosti jednotky vždy pod dohľadom.
- Ak sa klimatizácia používa spolu s horákmi alebo inými vykurovacími zariadeniami, treba miestnosť dôkladne vetrať, aby sa zabránilo nedostatku kyslíka.
- V určitých funkčných priestoroch, ako sú kuchyne, serverovne atď., sa odporúčajú špeciálne navrhnuté klimatizačné jednotky.

VÝSTRAHY TÝKAJÚCE SA ČISTENIA A ÚDRŽBY

- Pred čistením zariadenie vypnite a odpojte od napájania. V opačnom prípade môže dôjsť k úrazu elektrickým prúdom.
- **Nečistite** klimatizáciu nadmerným množstvom vody.
- **Nečistite** klimatizáciu horľavými čistiacimi prostriedkami. Horľavé čistiace prostriedky môžu spôsobiť požiar alebo deformáciu.



UPOZORNENIE

- Ak nebudete klimatizáciu dlhší čas používať, vypnite ju a odpojte od napájania.
- Počas búrok zariadenie vypnite a vytiahnite zo zásuvky.
- Uistite sa, že kondenzovaná voda môže bez prekážok odtekať z jednotky.
- **Neobsluhujte** klimatizáciu s mokrymi rukami. Môže to viesť k úrazu elektrickým prúdom.
- **Nepoužívajte** zariadenie na iné účely, než na ktoré je určené.
- **Nešplhajte sa** na vonkajšiu jednotku ani na ňu neumiestňujte žiadne predmety.
- **Nenechávajte** klimatizáciu dlho spustenú pri otvorených dverách alebo oknách, alebo ak je vlhkosť vzduchu veľmi vysoká.



ELEKTRICKÉ VÝSTRAHY

- Používajte iba určený napájací kábel. Ak je napájací kábel poškodený, musí ho vymeniť výrobca, jeho servisný zástupca alebo podobne kvalifikované osoby, aby sa zabránilo nebezpečenstvu.
- Udržujte sieťovú zástrčku čistú. Odstráňte prach alebo nečistoty, ktoré sa nahromadili na zástrčke alebo v jej okolí. Špinavé zástrčky môžu spôsobiť požiar alebo úraz elektrickým prúdom.
- **Netahajte** za napájací kábel, ak chcete zariadenie vytiahnuť zo zástrčky. Držte zástrčku pevne a vytiahnite ju zo zásuvky. Ťahanie priamo za kábel môže spôsobiť jeho poškodenie, čo môže viesť k požiaru alebo úrazu elektrickým prúdom.
- **Neupravujte** dĺžku napájacieho kábla ani nepoužívajte na napájanie jednotky predĺžovací kábel.
- **Nepoužívajte** tú istú elektrickú zásuvku aj pre iné spotrebiče. Nesprávne alebo nedostatočné napájanie môže spôsobiť požiar alebo úraz elektrickým prúdom.
- Nesprávne alebo nedostatočné napájanie môže spôsobiť požiar alebo úraz elektrickým prúdom.
- Pri všetkých elektrických prácach dodržiavajte všetky miestne a národné elektroinštalačné normy, predpisy a návod na inštaláciu. Káble pevne pripojte a pevne ich zovrite, aby ste zabránili poškodeniu svorky vonkajšími silami. Nesprávne elektrické pripojenie môže spôsobiť prehriatie a požiar, čo môže zapríčiniť úraz elektrickým prúdom. Všetky elektrické pripojenia sa musia vykonať podľa schémy elektrického pripojenia, ktorá sa nachádza na paneloch vnútornej a vonkajšej jednotky.
- Všetky káble musia byť správne usporiadané, aby sa zabezpečilo správne zatvorenie krytu ovládacieho panela. Ak nie je kryt ovládacieho panela správne zatvorený, môže to viesť ku korózii a spôsobiť zahriatie prípojných bodov na svorke, požiar alebo úraz elektrickým prúdom.
- V prípade zapojenia do pevnej elektroinštalácie sa musí zariadenie na odpájanie všetkých pólov, ktoré má vo všetkých póloch najmenej 3 mm a má zvodový prúd, ktorý môže presiahnuť 10 mA, zariadenie na zvyškový prúd (RCD) s menovitým zostatkovým prevádzkovým prúdom nepresahujúcim 30 mA a odpájacie zariadenie začleniť do pevnej elektroinštalácie v súlade s pravidlami inštalácie.

VEZMITE NA VEDOMIE TECHNICKÉ ÚDAJE POISTIETEK

Doska plošných spojov (PCB) klimatizácie je vybavená poistkou na zabezpečenie nadprúdovej ochrany. Technické údaje poistky sú vytlačené na doske plošných spojov, napríklad:

T3.15A/250VAC, T5A/250VAC, atď.

T20A/250VAC(jednotky ≤24000Btu/h), T30A/250VAC(jednotky >24000Btu/h)

POZNÁMKA: V prípade jednotiek s chladivom R-32, možno použiť iba keramickú poistku odolnú proti výbuchu.



VÝSTRAHY TÝKAJÚCE SA INŠTALÁCIE VÝROBKU

1. Inštaláciu musí vykonať autorizovaný predajca alebo odborník. Chybná inštalácia môže spôsobiť únik vody, úraz elektrickým prúdom alebo požiar.
2. Inštalácia sa musí vykonať podľa návodu na inštaláciu. Nesprávna inštalácia môže spôsobiť únik vody, úraz elektrickým prúdom alebo požiar.
3. V prípade potreby opravy alebo údržby tejto jednotky sa obráťte na autorizovaného servisného technika. Toto zariadenie sa musí inštalovať v súlade s vnútroštátnymi predpismi o elektroinštalácii.
4. Na inštaláciu používajte len dodané príslušenstvo, diely a stanovené súčiastky. Použitie neštandardných dielov môže spôsobiť únik vody, úraz elektrickým prúdom, požiar, čo môže viesť k výbuchu jednotky.
5. Jednotku nainštalujte na pevné miesto, ktoré unesie jej hmotnosť. Ak zvolené miesto neunesie hmotnosť jednotky alebo ak inštalácia nie je vykonaná správne, jednotka môže spadnúť a spôsobiť vážne zranenie a škodu.
6. Odtokové potrubie nainštalujte podľa pokynov v tomto návode. Nesprávne odvádzanie vody môže spôsobiť škody na vašom dome a majetku.
7. V prípade jednotiek s prídavným elektrickým ohrievačom **neinštalujte** jednotku vo vzdialenosti menšej ako 1 meter od horľavých materiálov.
8. **Neinštalujte** zariadenie na mieste, ktoré môže byť vystavené úniku horľavého plynu. Ak sa okolo jednotky nahromadí horľavý plyn, môže spôsobiť požiar.
9. Nezapínajte napájanie, kým nie sú dokončené všetky práce.
10. Pri presúvaní alebo premiestňovaní klimatizácie sa o odpojení a opätovnej inštalácii jednotky poraďte so skúsenými servisnými technikmi.
11. Ako nainštalovať zariadenie na jeho podstavec, si prečítajte v častiach „Inštalácia vnútornej jednotky“ a „Inštalácia vonkajšej jednotky“.

Poznámka k fluórovaným plynom

1. Táto klimatizačná jednotka obsahuje fluórované skleníkové plyny. Konkrétne informácie o type a množstve plynu nájdete na príslušnom štítku na samotnej jednotke alebo v „Používateľskej príručke – Produktový list“ v balení vonkajšej jednotky. (len výrobky v Európskej únii).
2. Inštaláciu, servis, údržbu a opravy tejto jednotky musí vykonávať certifikovaný technik.
3. Demontáž a recykláciu výrobku musí vykonať certifikovaný technik.
4. V prípade zariadení, ktoré obsahujú fluórované skleníkové plyny v množstve 5 ton ekvivalentu CO₂ alebo viac, ale menej ako 50 ton ekvivalentu CO₂ – ak má systém nainštalovaný systém detekcie úniku – sa musí urobiť kontrola netesnosti aspoň každých 24 mesiacov.
5. Pri kontrole tesnosti jednotky sa dôrazne odporúča viesť riadne záznamy o všetkých kontrolách.



VÝSTRAHA týkajúca sa používania chladiva R-32

- Ak sa používa horľavé chladivo, spotrebič sa musí skladovať v dobre vetranom priestore, ktorého veľkosť zodpovedá ploche miestnosti určenej na prevádzku.
Pre modely s chladivom R-32:
Zariadenie musí byť nainštalované, prevádzkované a skladované v miestnosti s podlahovou plochou väčšou ako $X \text{ m}^2$. Zariadenie nesmie byť nainštalované v nevetranom priestore, ak je tento priestor menší ako $X \text{ m}^2$
(Pozri nasledujúci formulár)

Model (Btu/h)	Množstvo chladiva, ktoré sa má naplniť (kg)	Montážna výška	Minimálna plocha miestnosti (m ²)
≤12000	≤1,11	2,2 m	1
18000	≤1,65	2,2 m	2
24000	≤2,58	2,2 m	5
30000	≤3,08	2,2 m	7
36000	≤3,84	2,2 m	10
42000-48000	≤4,24	2,2 m	12
60000	≤4,39	2,2 m	13

- Vo vnútorných priestoroch sa nesmú používať opakovane použiteľné mechanické konektory a obrubové spoje. (Požiadavky normy **EN**).
- Úbytok pri mechanických konektoroch používaných vo vnútorných priestoroch nesmie byť väčší než 3 g/rok pri 25 % maximálneho povoleného tlaku. Pri opätovnom použití mechanických konektorov vo vnútorných priestoroch sa musia obnoviť tesniace časti. Pri opätovnom použití obrubových spojov vo vnútorných priestoroch je nutné vyrobiť nové obrubové diely. (Požiadavky normy **UL**).
- Pri opätovnom použití mechanických konektorov vo vnútorných priestoroch sa musia obnoviť tesniace časti. Pri opätovnom použití obrubových spojov vo vnútorných priestoroch je nutné vyrobiť nové obrubové diely. (Požiadavky normy **IEC**)
- Mechanické konektory používané vo vnútorných priestoroch musia spĺňať normu ISO 14903.

Európske usmernenia pre likvidáciu

Toto označenie uvedené na výrobku alebo v jeho literatúre znamená, že odpad z elektrických a elektronických zariadení by sa nemal miešať s bežným komunálnym odpadom.

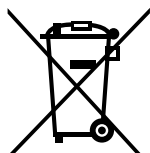

**Správna likvidácia tohto výrobku
(odpad z elektrických a elektronických
zariadení)**

Toto zariadenie obsahuje chladivo a iné potenciálne nebezpečné materiály. Pri likvidácii tohto zariadenia zákon vyžaduje osobitný spôsob likvidácie a manipulácie. **Nelikvidujte** dtento výrobok ako odpad z domácnosti alebo netriedený komunálny odpad.

Pri likvidácii tohto zariadenia máte tieto možnosti:

- Zariadenie zlikvidujte v určenom zbernom dvore pre elektronický komunálny odpad.
- Pri kúpe nového zariadenia predajca bezplatne odoberie staré zariadenie.
- Výrobca bezplatne odoberie staré zariadenie.
- Zariadenie predajte certifikovaným predajcom kovového šrotu.

Špeciálne upozornenie

Likvidácia tohto zariadenia v lese alebo v inom prírodnom prostredí ohrozuje vaše zdravie a škodí životnému prostrediu. Nebezpečné látky môžu uniknúť do podzemných vôd a dostať sa do potravinového reťazca.

Technické údaje a funkcie jednotky

Displej vnútornej jednotky

POZNÁMKA: Rôzne modely majú rozdielne panely s displejom. Nie všetky kontrolky, ktoré sú opísané nižšie, sú dostupné pre klimatizáciu, ktorú ste si zakúpili. Skontrolujte vnútorné panel s displejom zakúpenej jednotky. Obrázky v tomto návode slúžia na vysvetlenie. Skutočný tvar vašej vnútornej jednotky sa môže mierne líšiť. Rozhodujúci je skutočný tvar. Tento panel s displejom na vnútornej jednotke možno použiť na ovládanie jednotky v prípade, že sa diaľkový ovládač stratil alebo sa mu vybili batérie.

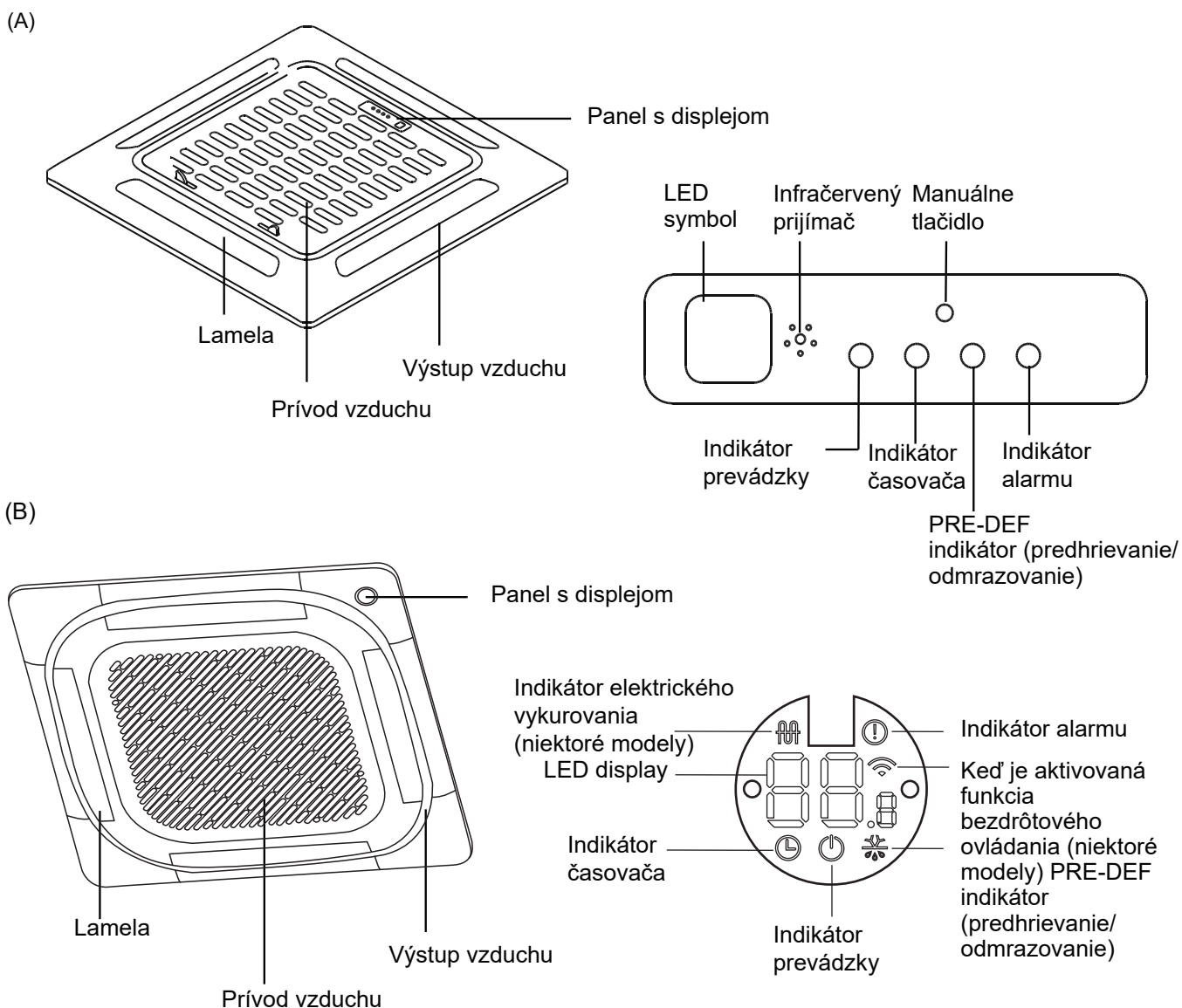

- **Manuálne tlačidlo:** : Týmto tlačidlom sa vyberá režim v tomto poradí: AUTO, FORCED COOL, OFF. **Režim FORCED COOL (vynútené chladenie):** V režime FORCED COOL bliká kontrolka prevádzky. Po 30 minútach chladenia pri vysokej rýchlosti prúdenia vzduchu sa systém prepne do režimu AUTO. Diaľkové ovládanie bude počas tejto operácie vypnuté. **Režimu OFF:** Po vypnutí panela s displejom sa jednotka vypne a diaľkové ovládanie sa znovu aktivuje.

Prevádzková teplota

Ak sa vaša klimatizácia používa mimo nasledujúcich teplotných rozsahov, môžu sa aktivovať určité bezpečnostné ochranné funkcie, ktoré spôsobia vypnutie jednotky.

Invertorová klimatizácia typu split

	Režim COOL	Režim HEAT	Režim DRY
Izbová teplota	16 °C - 32 °C	0 °C - 30 °C	10 °C - 32 °C
Vonkajšia teplota	0 °C - 50 °C	-15 °C - 24 °C	0 °C - 50 °C
	-15 °C - 50 °C (pre modely s chladiacimi systémami s nízkou teplotou)		
	0 °C - 52 °C (pre špeciálne modely pre tropické oblasti)	0 °C - 52 °C (pre špeciálne modely pre tropické oblasti)	

PRE VONKAJŠIE JEDNOTKY S PRÍDAVNÝM ELEKTRICKÝM OHRIEVAČOM

Ak je vonkajšia teplota nižšia ako 0 °C, dôrazne odporúčame, aby bolo zariadenie nepretržite pod napätím, čo zabezpečí jeho bezproblémový výkon.

Typ s pevne nastavenou rýchlosťou

	Režim COOL	režim HEAT	režim DRY
Izbová teplota	16 °C-32 °C	0 °C-30 °C	10 °C-32 °C
Vonkajšia teplota)	18 °C-43 °C	-7 °C-24 °C	11 °C-43 °C
	-7 °C-43 °C (For models with low-temp cooling systems)		18 °C-43 °C
	18 °C-52 °C (pre špeciálne modely pre tropické oblasti)		18 °C-52 °C (pre špeciálne modely pre tropické oblasti)

POZNÁMKA: Relatívna vlhkosť v miestnosti nižšia ako 80 %. Ak je klimatizácia spustená po prekročení tejto hodnoty, na povrchu klimatizácie sa môže tvoriť kondenzát. Nastavte vertikálnu lamelu prúdenia vzduchu na maximálny uhol (vertikálne k podlahe) a nastavte režim ventilátora na hodnotu HIGH.

Výkon jednotky môžete ďalej optimalizovať týmito krokmi:

- nechajte dvere a okná zatvorené;
- obmedzte spotrebu energie pomocou funkcií zapnutého časovača (TIMER ON) a vypnutého časovača (TIMER OFF);
- nezakrývajte prívody alebo výstupy vzduchu;
- pravidelne kontrolujte a čistite vzduchové filtre.

Iné funkcie

Predvolené nastavenia

Po opätovnom spustení klimatizácie po výpadku prúdu sa predvolí výrobné nastavenie (režim AUTO, ventilátor AUTO, 24 °C). Môže to spôsobiť nesúlad medzi diaľkovým ovládačom a panelom jednotky. Aktualizujte stav pomocou diaľkového ovládača.

Auto-Restart – automatické reštartovanie (niektoré modely)

Systém sa v prípade výpadku prúdu okamžite zastaví. Po obnovení napájania bude blikať kontrolka prevádzky na vnútornej jednotke. Zariadenie reštartujete stlačením tlačidla **ON/OFF** na diaľkovom ovládači. Ak systém disponuje funkciou automatického reštartovania, jednotka sa reštartuje s použitím rovnakých nastavení.

Funkcia trojminútovej ochrany (niektoré modely)

Ochranná funkcia zabraňuje aktivácii klimatizácie približne 3 minúty pri jej reštartovaní bezprostredne po ukončení prevádzky.

Funkcia pamäte uhla lamely (niektoré modely)

Niektoré modely sú navrhnuté s funkciou pamäte uhla lamely. Po reštartovaní jednotky z dôvodu výpadku prúdu sa uhol horizontálnych lamiel automaticky vráti do predchádzajúcej polohy. Uhol horizontálnej lamely by nemal byť príliš malý, pretože by sa mohla tvoriť kondenzácia a kvapkať do zariadenia. Stlačením manuálneho tlačidla resetujete lamelu, a tým aj nastavenia horizontálnej lamely.

Detekcia úniku chladiva (niektoré modely)

V prípade úniku chladiva sa na LED DISPLEJI zobrazí kód chyby úniku chladiva a kontrolka LED bude blikať.

Starostlivosť a údržba

Čistenie vnútornej jednotky

! PRED ČISTENÍM ALEBO ÚDRŽBOU

**PRED ČISTENÍM ALEBO ÚDRŽBOU
KLIMATIZAČNÝ SYSTÉM VŽDY
VYPNITE A ODPOJTE OD NAPÁJANIA.**

! UPOZORNENIE

Na čistenie jednotky používajte len mäkkú, suchú handričku. Ak je jednotka príliš špinavá, môžete ju utrieť handričkou namočenou v teplej vode.

- **Nepoužívajte** na čistenie jednotky chemikálie ani chemicky ošetrované handričky.
- **Nepoužívajte** na čistenie jednotky benzén, riedidlo, leštiaci prášok ani iné rozpúšťadlá. Môžu spôsobiť praskanie alebo deformáciu plastového povrchu.
- **Nepoužívajte** na čistenie predného panela vodu teplejšiu ako 40 C. Môže to spôsobiť deformáciu alebo zmenu farby panelu.

Čistenie vzduchového filtra

Zanesená klimatizácia môže znížiť účinnosť chladenia vašej jednotky a zároveň môže byť škodlivá pre vaše zdravie. Filter čistite raz za dva týždne.

! VÝSTRAHA: NEVYBERAJTE ANI NEČISTITE FILTER SAMI

Vyberanie a čistenie filtra môže byť nebezpečné. Vyberanie a údržbu musí vykonávať certifikovaný technik.

1. Vyberte vzduchový filter.
2. Vyčistite vzduchový filter povysávaním povrchu alebo umytím v teplej vode s jemným čistiacim prostriedkom.
3. Opláchnite filter čistou vodou a nechajte ho vysušiť na vzduchu. **NENECHÁVAJTE** filter schnúť na priamom slnečnom svetle.
4. Opätovne filter nainštalujte.

Ak používate vodu, prívod by mal smerovať nadol a preč od prúdu vody.

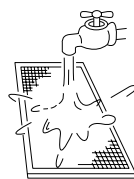

Ak používate vysávač, strana prívodu by mala byť otočená smerom k vysávaču.

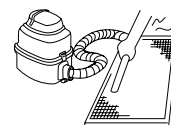

! UPOZORNENIE

- Pred výmenou filtra alebo čistením jednotku vypnite a odpojte od napájania.
- Pri vyberaní filtra sa nedotýkajte kovových častí jednotky. Na ostrých kovových hranách sa môžete porezať.
- Na čistenie vnútra vnútornej jednotky nepoužívajte vodu. Môže to zničiť izoláciu a spôsobiť úraz elektrickým prúdom.
- Pri sušení nevystavujte filter priamemu slnečnému žiareniu. Filter by sa mohol zmrštiť.

! UPOZORNENIE

- Každú údržbu a čistenie vonkajšej jednotky by mal vykonávať autorizovaný predajca alebo licencovaný servis.
- Všetky opravy jednotky by mal vykonávať autorizovaný predajca alebo licencovaný servis.

Údržba – Dlhé obdobia nepoužívania

Ak plánujete klimatizáciu dlhší čas nepoužívať, postupujte podľa týchto pokynov:

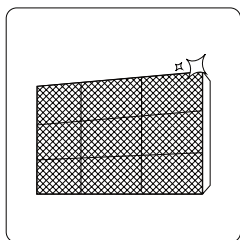

Vyčistite všetky filtre

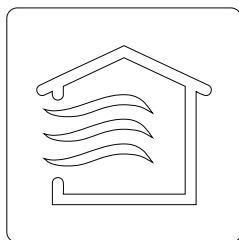

Zapnite funkciu FAN, kým jednotka úplne nevyschne

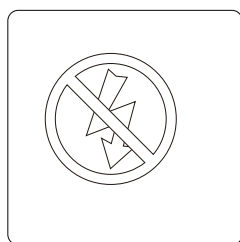

Vypnite jednotku a odpojte napájanie

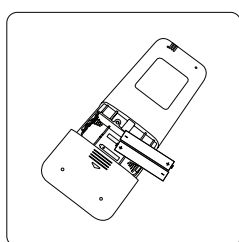

Vyberte batérie z diaľkového ovládača

Údržba – Kontrola pred sezónou

Po dlhšom nepoužívaní alebo pred častým používaním vykonajte tieto kroky:

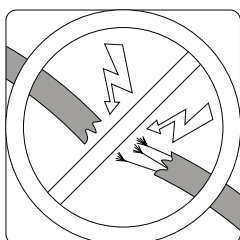

Skontrolujte, či nie sú poškodené káble

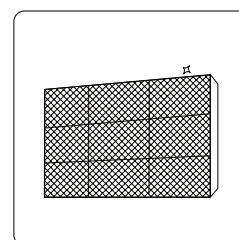

Vyčistite všetky filtre



Skontrolujte netesnosti

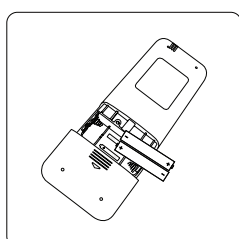

Vymeňte batérie

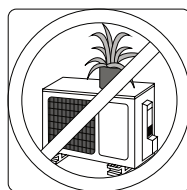
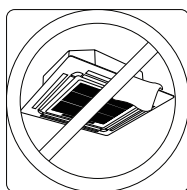

Uistite sa, že nič neblokuje prívody a výstupy vzduchu

Riešenie problémov

BEZPEČNOSTNÉ OPATRENIA

Ak sa vyskytne ktorýkoľvek z nasledujúcich stavov, zariadenie okamžite vypnite!

- Napájací kábel je poškodený alebo abnormálne teplý.
- Cítite zápach horenia.
- Jednotka vydáva hlasné alebo neobvyklé zvuky.
- Prepáli sa poistka napájania alebo sa často vypína istič.
- Voda alebo iné predmety spadnú do zariadenia alebo z neho vypadnú.

NEPOKÚŠAJTE SA ICH OPRAVIŤ SAMI! OKAMŽITE KONTAKTUJTE AUTORIZOVANÉHO POSKYTOVATEĽA SERVISU!

Bežné problémy

Nasledujúce problémy nie sú poruchou a vo väčšine prípadov si nevyžadujú opravu.

Problém	Možné príčiny
Jednotka sa po stlačení tlačidla ON/OFF nezapne	Jednotka disponuje funkciou ochrany na 3 minúty, ktorá zabraňuje preťaženiu jednotky. Zariadenie sa nedá reštartovať do troch minút po vypnutí.
	Modely chladenia a vykurovania: Ak svieti kontrolka prevádzky a indikátory PRE-DEF (predhrievanie/odmrazovanie), vonkajšia teplota je príliš nízka a aktivuje sa ochrana jednotky proti studenému vetru, pomocou ktorej sa jednotka odmrazí.
	V modeloch len s chladením: Ak svieti indikátor „Fan Only“ (len ventilátor), vonkajšia teplota je príliš nízka a aktivuje sa protimrazová ochrana jednotky, aby sa jednotka rozmrazila.
Jednotka sa prepne z režimu COOL/HEAT do režimu FAN	Zariadenie môže zmeniť svoje nastavenie, aby sa zabránilo vzniku námrazy na jednotke. Keď sa teplota zvýši, jednotka začne opäť pracovať v predtým zvolenom režime.
	Pri dosiahnutí nastavenej teploty jednotka vypne kompresor. Jednotka bude pokračovať v prevádzke, keď sa teplota opäť začne meniť.
Vnútornej jednotka vypúšťa bielu hmlu	Vo vlhkých oblastiach môže veľký teplotný rozdiel medzi vzduchom v miestnosti a klimatizovaným vzduchom vytvoriť bielu hmlu.
Vnútornej aj vonkajšia jednotka vypúšťajú bielu hmlu	Keď sa jednotka po rozmrazení reštartuje v režime HEAT, môže dochádzať k tvorbe bielej hmly v dôsledku vlhkosti spôsobenej procesom rozmrazovania.
Vnútornej jednotka vydáva zvuky	Keď sa lamela vráti do svojej polohy, môže vydávať svišťavý zvuk.
	Keď je systém vypnutý alebo v režime COOL, počuť piskľavý zvuk. Hluk je počuť aj vtedy, keď je v prevádzke odtokové čerpadlo (voliteľné).
	Po spustení jednotky v režime HEAT sa môže v dôsledku expanzie a zmrštenia plastových dielov jednotky objaviť piskľavý zvuk.
Vnútornej aj vonkajšia jednotka vydávajú zvuky	Tichý šumivý zvuk počas prevádzky: je to normálne a je to spôsobené chladiacim plynom prúdiacim cez vnútornú aj vonkajšiu jednotku.
	Tichý šumivý zvuk pri spustení, zastavení, alebo rozmrazovaní systému: tento zvuk je normálny a je spôsobený zastavením alebo zmenou smeru chladiaceho plynu.
	Piskľavý zvuk: normálne rozťahovanie a zmršťovanie plastových a kovových dielov spôsobených teplotnými zmenami počas prevádzky môže spôsobiť piskľavý zvuk.

Problém	Možné príčiny
Vonkajšia jednotka vydáva zvuky	Jednotka vydáva rôzne zvuky na základe aktuálneho prevádzkového režimu.
Z vnútornej alebo vonkajšej jednotky sa uvoľňuje prach	Počas dlhšieho nepoužívania sa môže na jednotke hromadiť prach, ktorý sa bude po zapnutí jednotky uvoľňovať. Tento problém môžete zmierniť tak, že počas dlhých období nečinnosti jednotku zakryjete.
Z jednotky vychádza nepríjemný zápach	Jednotka môže absorbovať pachy z prostredia (napríklad z nábytku, varenia, cigariet atď.), ktoré sa budú počas prevádzky uvoľňovať. Filtre jednotky sú znečistené plesňou a mali by sa vyčistiť.
Ventilátor vonkajšej jednotky nefunguje	Počas prevádzky sa rýchlosť ventilátora riadi tak, aby sa optimalizovala prevádzka zariadenia.

POZNÁMKA: Ak problém pretrváva, obráťte sa na miestneho predajcu alebo na najbližšie zákaznícke centrum. Poskytnite im podrobný opis poruchy jednotky a číslo modelu.

Riešenie problémov

V prípade vyskytnutia sa problémov skôr, ako kontaktujete servisnú firmu, skontrolujte tieto body:



















Problém	Možné príčiny	Riešenie
Slabý výkon chladenia	Nastavenie teploty môže byť vyššie ako teplota okolia v miestnosti	Znížte nastavenie teploty
	Výmenník tepla na vnútornej alebo vonkajšej jednotke je špinavý	Vyčistite príslušný výmenník tepla
	Vzduchový filter je špinavý	Vyberte filter a vyčistite ho podľa pokynov
	Prívod alebo odvod vzduchu z niektorej z jednotiek je zablokovaný	Vypnite jednotku, odstráňte prekážku a znova ju zapnite
	Dvere a okná sú otvorené	Uistite sa, že sú všetky dvere a okná počas prevádzky jednotky zatvorené
	Vzniká nadmerné teplo zo slnka	V období vysokých teplôt alebo jasného slnečného žiarenia zatvorte okná a zatiahnite závesy
	Príliš veľa zdrojov tepla v miestnosti (ľudia, počítače, elektronika atď.)	Znížte množstvo zdrojov tepla
Nízka hladina chladiva v dôsledku netesnosti alebo dlhodobého používania	Skontrolujte netesnosti, v prípade potreby ich znovu utesnite a doplňte chladivo	

Problém	Možné príčiny	Riešenie
Jednotka nefunguje	Výpadok prúdu	Počkajte na obnovenie prívodu prúdu
	Napájanie je vypnuté	Zapnite napájanie
	Poistka je vypálená	Vymeňte poistku
	Batérie diaľkového ovládača sú vybité	Vymeňte batérie
	Bola aktivovaná 3-minútová ochrana jednotky	Reštartujte jednotku a počkajte 3 minúty
	Je aktivovaný časovač	Vypnite časovač
Jednotka sa často zapína a vypína	V systéme je príliš veľa alebo príliš málo chladiva	Skontrolujte netesnosti a doplňte do systému chladivo
	Do systému sa dostal nestlačiteľný plyn alebo vlhkosť	Odvzdušnite systém a doplňte do systému chladivo
	Obvod systému je zablokovaný	Určite, ktorý obvod je zablokovaný, a vymeňte nefunkčný diel zariadenia
	Kompresor je pokazený	Vymeňte kompresor
	Napätie je príliš vysoké alebo príliš nízke	Na reguláciu napätia nainštalujte manostat
Slabý výkon vyhrievania	Vonkajšia teplota je extrémne nízka	Použite prídavné vyhrievacie zariadenie
	Cez dvere a okná vstupuje studený vzduch	Uistite sa, že sú všetky dvere a okná počas používania jednotky zatvorené
	Nízka hladina chladiva v dôsledku netesnosti alebo dlhodobého používania	Skontrolujte netesnosti, v prípade potreby ich znovu utesnite a doplňte chladivo
Kontrolky neprestajne blikajú	<p>Jednotka môže prestať pracovať alebo pokračovať v bezpečnej prevádzke. Ak kontrolky nepretržite blikajú alebo sa objavia chybové kódy, počkajte približne 10 minút. Problém sa môže vyriešiť sám. Ak nie, odpojte napájanie a potom ho znova pripojte. Zapnite jednotku. Ak problém pretrváva, odpojte napájanie a kontaktujte najbližšie zákaznícke centrum.</p>	
<p>Na okennom displeji vnútornej jednotky sa zobrazí kód chyby, ktorý začína týmito písmenami:</p> <ul style="list-style-type: none"> • E(x), P(x), F(x) • EH(xx), EL(xx), EC(xx) • PH(xx), PL(xx), PC(xx) 		

POZNÁMKA: ak problém pretrváva aj po vykonaní vyššie uvedených kontrol a diagnostiky, jednotku okamžite vypnite a obráťte sa na autorizované servisné stredisko.

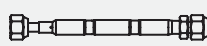
Príslušenstvo

Klimatizácia sa dodáva s nižšie uvedeným príslušenstvom. Na inštaláciu klimatizácie použite všetky montážne diely a príslušenstvo. Nesprávna inštalácia môže spôsobiť únik vody, úraz elektrickým prúdom a požiar alebo poruchu zariadenia. Tieto položky nie sú súčasťou klimatizácie a musia sa zakúpiť samostatne.

Názov príslušenstva	Množstvo (ks)	Tvar	Názov príslušenstva	Množstvo (ks)	Tvar
Návod	2~4		Inštalačná papierová šablóna (niektoré modely)	1	
Zvukotesné/izolačné puzdro (niektoré modely)	1		Guma proti nárazom (niektoré modely)	1	
Zvukotesné/izolačné puzdro (niektoré modely)	1		Odtokový spoj (niektoré modely)	1	
Plášť odtokovej rúry (niektoré modely)	1		Tesniaci krúžok (niektoré modely)	1	
Spona odtokovej rúry (niektoré modely)	1		Medená matica	2	
Stropný hák (niektoré modely)	4		Magnetický krúžok (oviňte elektrické vodiče S1 a S2 (P a Q a E) dvakrát okolo magnetického krúžku) (niektoré modely)	1	
Závesná skrutka (niektoré modely)	4		Magnetický krúžok (po inštalácii ho pripevnite na spojovací kábel medzi vnútornou a vonkajšou jednotkou.) (niektoré modely)	Líši sa podľa príslušného modelu	
Škrtiaci ventil (niektoré jednotky)	1		Samorezná skrutka (niektoré modely)	4	
Remeň (niektoré modely)	4		Hadicová spona (niektoré modely)	2	
Inštalačná doska na potrubie (niektoré modely)	1				

Príslušenstvo

Voliteľné príslušenstvo

- K dispozícii sú dva typy diaľkových ovládačov: káblový a bezdrôtový. Vyberte diaľkový ovládač na základe preferencií a požiadaviek zákazníka a nainštalujte ho na vhodné miesto. Pokyny na výber vhodného diaľkového ovládača nájdete v katalógoch a technickej literatúre.

Názov	Tvar	Množstvo (KS)
Spojovacia zostava potrubia	Strana s tekutinou	Φ6,35 (1/4 palca)
		Φ9,52 (3/8 palca)
		Φ12,7 (1/2 palca)
	Strana s plynom	Φ9,52 (3/8 palca)
		Φ12,7 (1/2 palca)
		Φ16 (5/8 palca)
		Φ19 (3/4 palca)
	Φ22 (7/8 palca)	
		Diely si musíte zakúpiť samostatne. Poradte sa s predajcom o správnej veľkosti potrubia zakúpenej jednotky.

Zhrnutie inštalácie

1

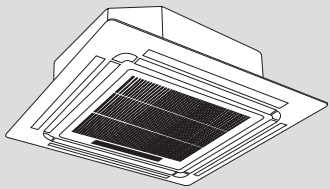

Inštalácia vnútornej jednotky

2

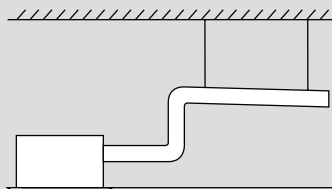

Inštalácia odtokovej rúry

3

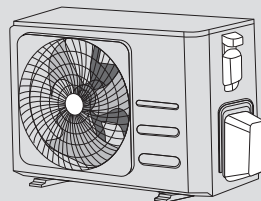

Inštalácia vonkajšej jednotky

6

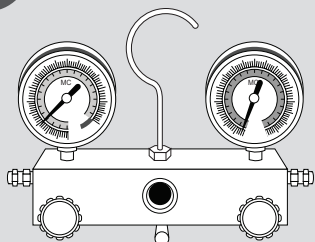

Odvzdušnite chladiaci systém

5

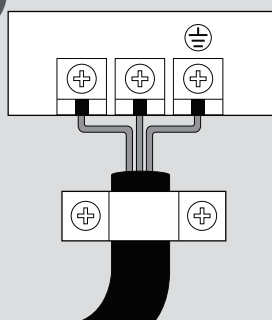

Pripojte káble

4

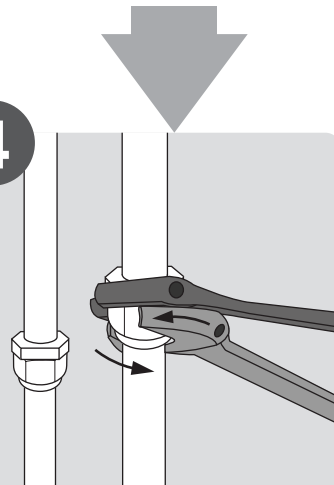

Pripojte potrubie s chladivom

7

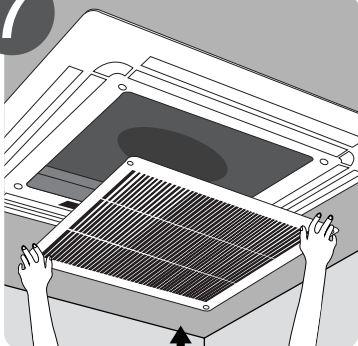

Nainštalujte predný panel

8

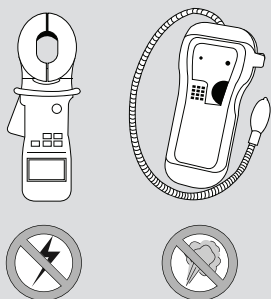

Vykonajte skúšobnú prevádzku

Diely jednotky

POZNÁMKA: Inštalácia musí byť vykonaná v súlade s požiadavkami miestnych a národných noriem. Inštalácia sa môže v rôznych oblastiach mierne líšiť.

(A)

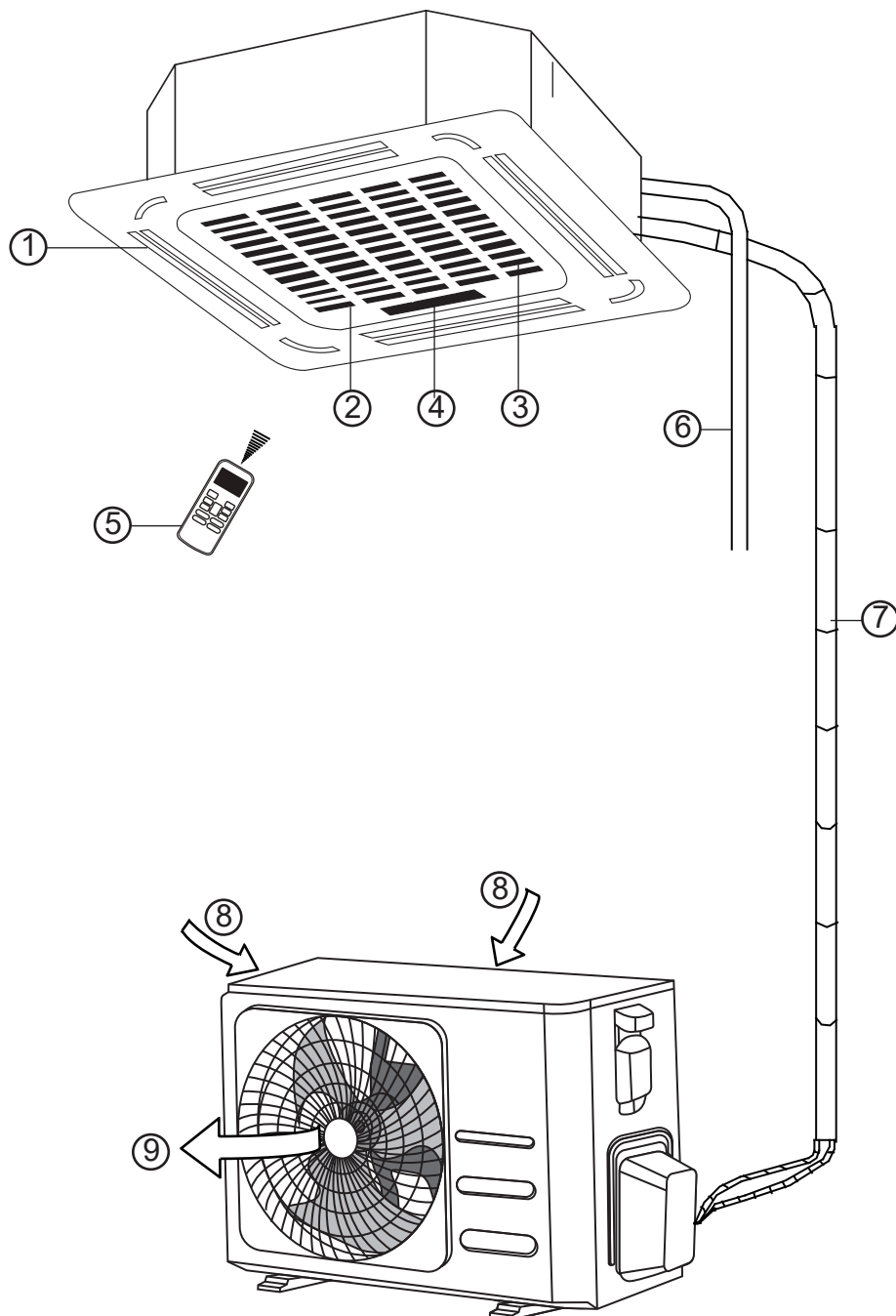

- ① Výstup vzduchu
- ② Prívod vzduchu
- ③ Čelná mriežka
- ④ Panel s displejom
- ⑤ Diaľkový ovládač
- ⑥ Odtoková rúra

- ⑦ Spojovacia rúra
- ⑧ Prívod vzduchu
- ⑨ Výstup vzduchu

(B)

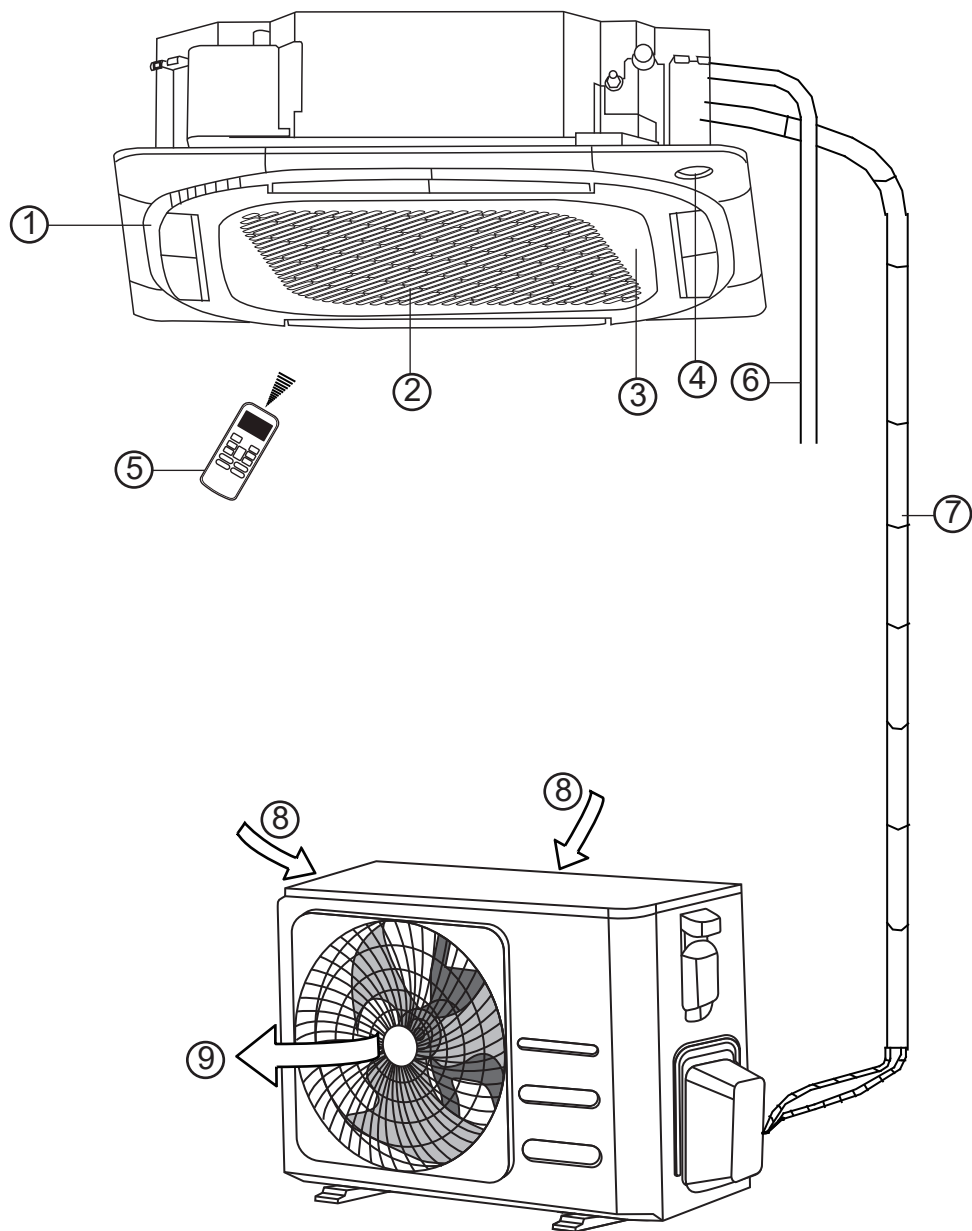

- ① Výstup vzduchu
- ② Prívod vzduchu
- ③ Čelná mriežka
- ④ Panel s displejom
- ⑤ Diaľkový ovládač
- ⑥ Odtoková rúra

- ⑦ Spojovacia rúra
- ⑧ Prívod vzduchu
- ⑨ Výstup vzduchu

POZNÁMKA K OBRÁZKOM

Obrázky v tomto návode slúžia na vysvetlenie. Skutočný tvar vašej vnútornej jednotky sa môže mierne líšiť. Rozhodujúci je skutočný tvar.

Inštalácia vnútornej jednotky

Návod na inštaláciu – Vnútrná jednotka

POZNÁMKA: Inštalácia panela by sa mala vykonať po dokončení potrubia a elektroinštalácie.

1. krok: Vyberte miesto inštalácie

Predtým, ako začnete inštalovať vnútornú jednotku, musíte vybrať vhodné miesto. Nižšie uvádzame normy, ktoré vám pomôžu vybrať vhodné miesto pre jednotku.

Správne miesta inštalácie spĺňajú tieto normy:

- Dostatočný priestor na inštaláciu a údržbu.
- Dostatočný priestor na pripojenie potrubia a odtokovej rúry.
- Strop je vodorovný a jeho konštrukcia unesie hmotnosť vnútornej jednotky.
- Prívod a odvod vzduchu nie je zablokovaný.
- Prúd vzduchu môže zaplniť celú miestnosť.
- Ohrievače nevyžarujú žiadne priame žiarenie.

NEINŠTALUJTE jednotku na týchto miestach:

- ⊘ Oblasti s ťažbou ropy alebo frakovaním.
- ⊘ Pobrežné oblasti s vysokým obsahom soli vo vzduchu.
- ⊘ Oblasti so žieravými plynmi v ovzduší, ako sú termálne pramene.
- ⊘ Oblasti, v ktorých dochádza k výkyvom elektrickej energie, ako sú závody.
- ⊘ Uzavreté priestory, napríklad skrine
- ⊘ Kuchyne, ktoré používajú zemný plyn
- ⊘ Oblasti so silnými elektromagnetickými vlnami.
- ⊘ Oblasti, v ktorých sa skladujú horľavé materiály alebo plyn.
- ⊘ Miestnosti s vysokou vlhkosťou, ako sú kúpeľne alebo práčovne.

Odporúčané vzdialenosti medzi vnútornou jednotkou a stropom

Vzdialenosť medzi nainštalovanou vnútornou jednotkou a vnútorným stropom by mala spĺňať nasledujúce technické parametre.

(A)

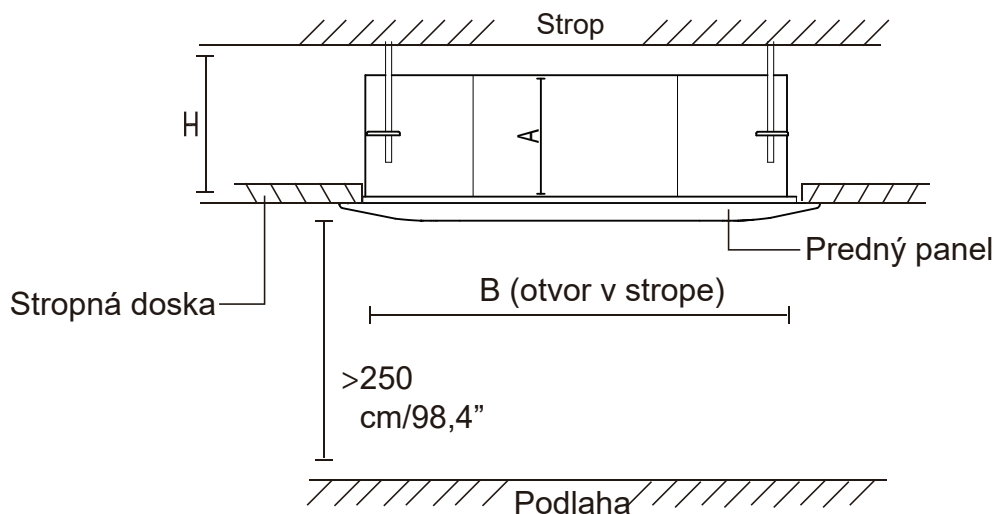

Vzdialenosť od stropu vzhľadom na výšku vnútornej jednotky

TYP	MODEL	Dĺžka A (mm/palcov)	Dĺžka H (mm/palcov)	Dĺžka B (mm/palcov)
Supertenké modely	18-24	205/8	> 235/9,3	880/34,5
	24	245/9,6	> 275/10,8	
	30	205/8	> 235/9,3	
	30-48	245/9,6	> 275/10,8	
	48-60	287/11,3	> 317/12,5	
	48-60	287/11,3	> 317/12,5	
Kompaktné modely		260/10,2	> 290/11,4	600/23,6

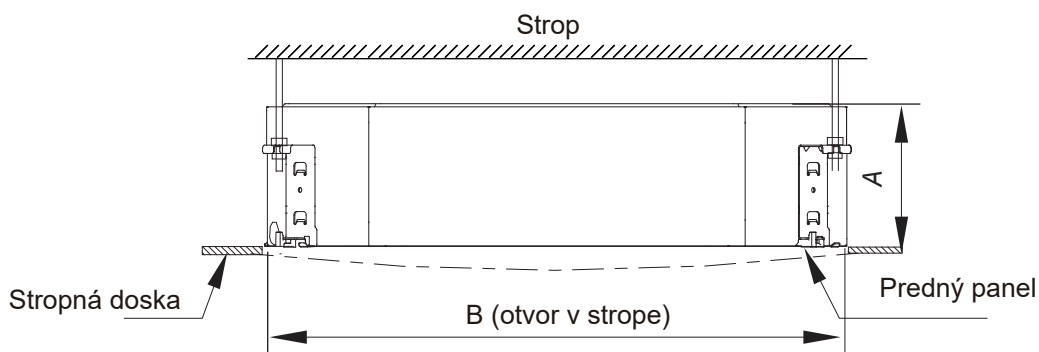
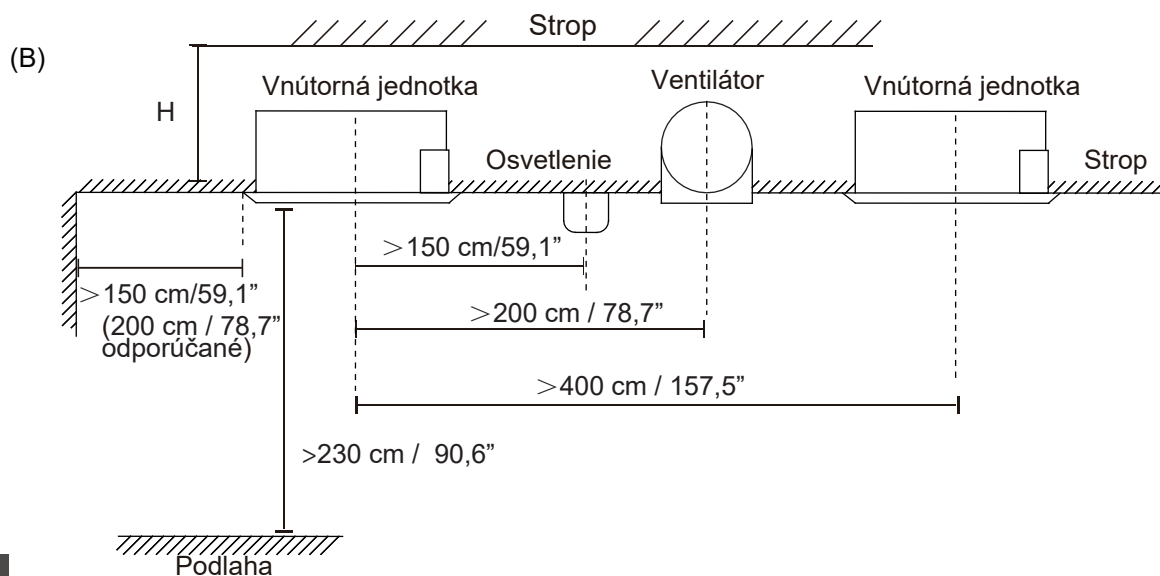

Vzdialenosť od stropu vzhľadom na výšku vnútornej jednotky

MODEL	Dĺžka A (mm/palcov)	Dĺžka H (mm/palcov)	Dĺžka B (mm/palcov)
18-24	205/8,03	230/9,06	900/35,4
30-42	245/9,65	271/10,7	
42-60	287/11,3	313/12,3	

2. krok: Zaveste vnútornú jednotku

1. Pomocou priloženej papierovej šablóny vyrežte do stropu obdĺžnikový otvor, pričom na všetkých stranách ponechajte aspoň 1 m (39"). Veľkosť vyrezaného otvoru by mala byť o 4 cm (1,6") väčšia ako veľkosť korpusu. Nezabudnite si označiť miesta, kde sa budú vŕtať otvory pre stropné háky.

(A)

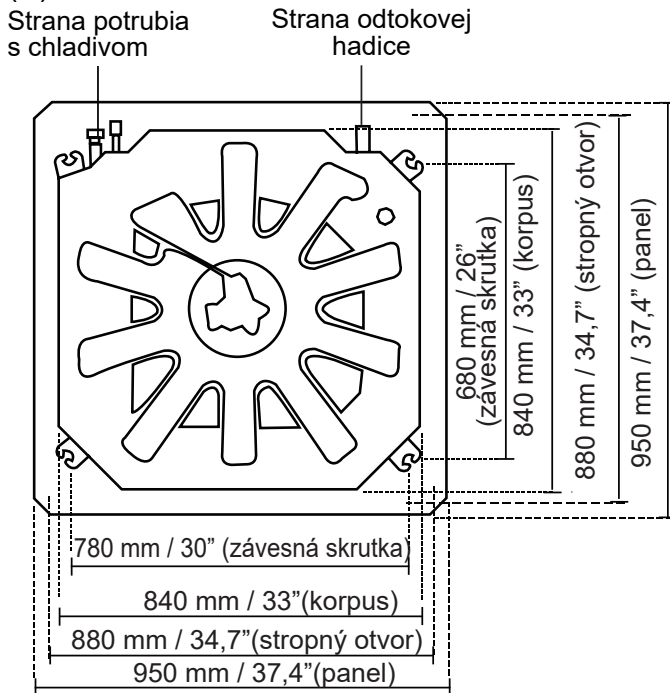

18 – 48 K veľkosť stropného otvoru supertenkých otvorov

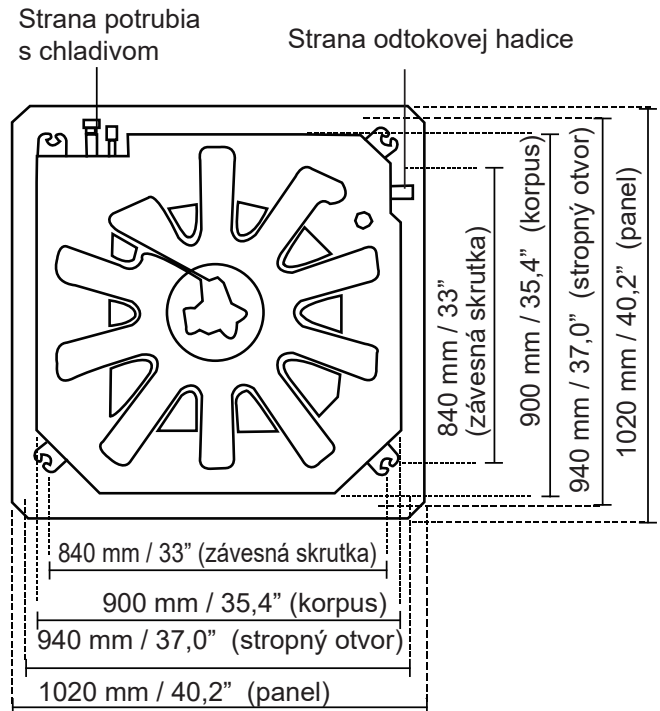

60 K veľkosť stropného otvoru supertenkých otvorov

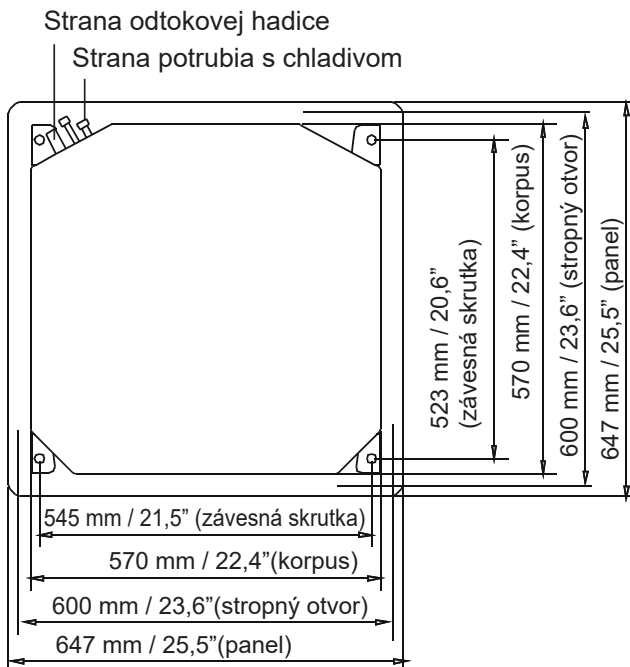

Veľkosť stropných otvorov kompaktných modelov

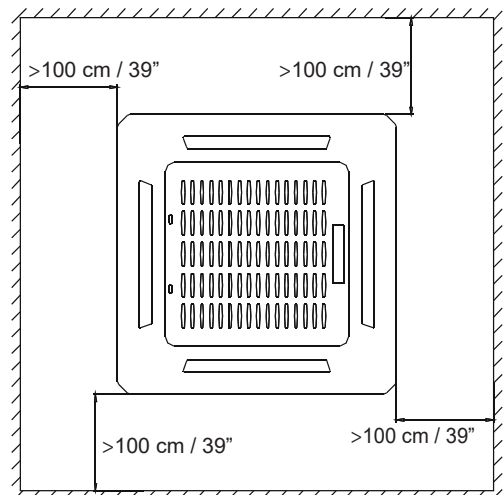

Instalácia vnútornej jednotky

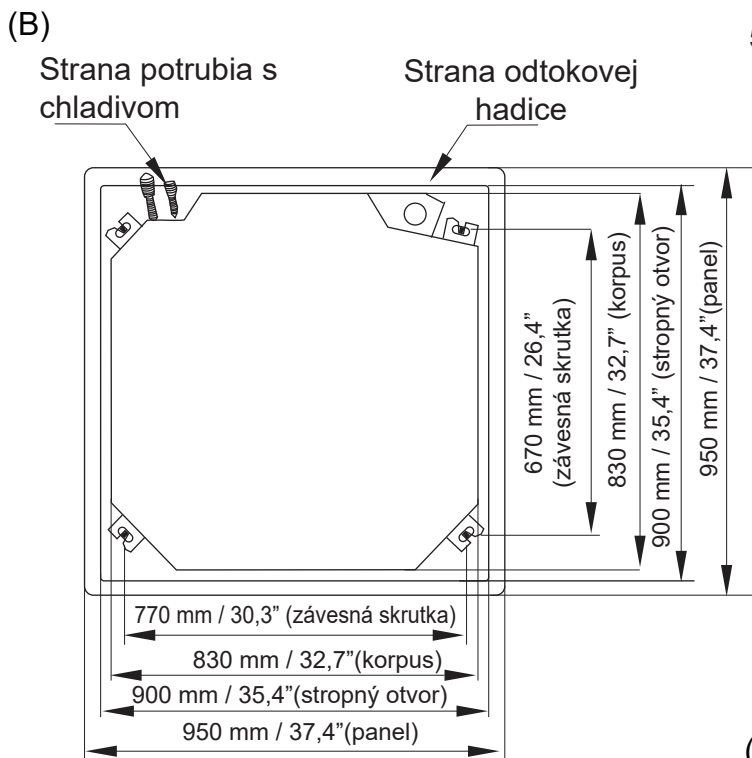

5. Namontujte vnútornú jednotku. Na jej zdvihnutie a upevnenie budete potrebovať dve osoby. Vložte závesné skrutky do otvorov na zavesenie jednotky. Zaistite ich pomocou priložených podložiek a matíc.

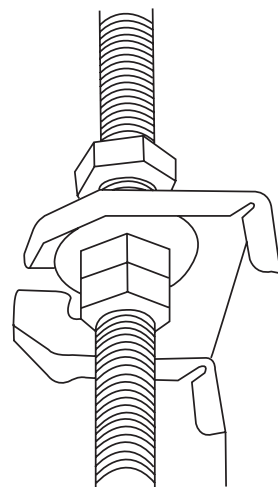

UPOZORNENIE

Telo jednotky by malo byť dokonale zarovnané s otvorom. Pred pokračovaním sa uistite, že jednotka a otvor majú rovnakú veľkosť.

POZNÁMKA: Spodná časť jednotky by mala byť o 10 – 18 mm (0,4 – 0,7") (supertenké modely) alebo 24 mm (0,9") (kompaktné modely) vyššie ako stropná doska. Spravidla by malo byť L (vyznačené na nasledujúcom obrázku) o polovicu dlhšie ako závesná skrutka alebo dostatočne dlhé na to, aby sa zabránilo uvoľneniu matíc.

2. (A)

Vo vnútornom strope vyvrtajte 4 otvory s hĺbkou 5 cm (2") na miestach pre stropné háky. Uistite sa, že vŕtačku držíte pod uhlom 90° k stropu.

(B)

Vo vnútornom strope vyvrtajte 4 otvory s hĺbkou 12 – 15,5 cm (4,7" – 6,1") na miestach pre stropné háky. Uistite sa, že vŕtačku držíte pod uhlom 90° k stropu.

3. Pomocou kladiva zasuňte stropné háky do predvrtaných otvorov. Zaistite skrutku pomocou priložených podložiek a matíc.

4. Nainštalujte štyri závesné skrutky.

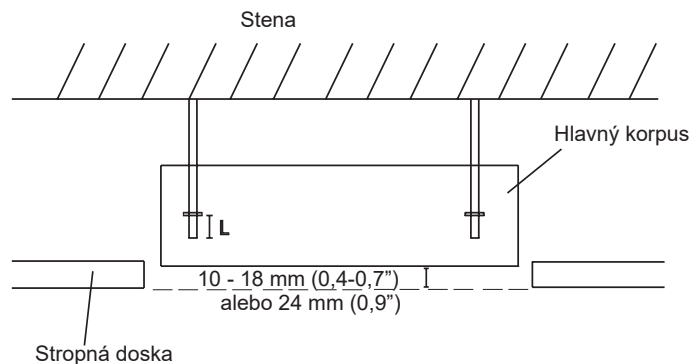
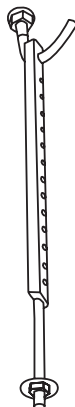

(B)

POZNÁMKA: Spodná časť jednotky by mala byť 10 – 25 mm (0,4 – 0,98") vyššie ako stropná doska. Spravidla by malo byť L (vyznačené na nasledujúcom obrázku) o polovicu dlhšie ako závesná skrutka alebo dostatočne dlhé na to, aby sa zabránilo uvoľneniu matíc.

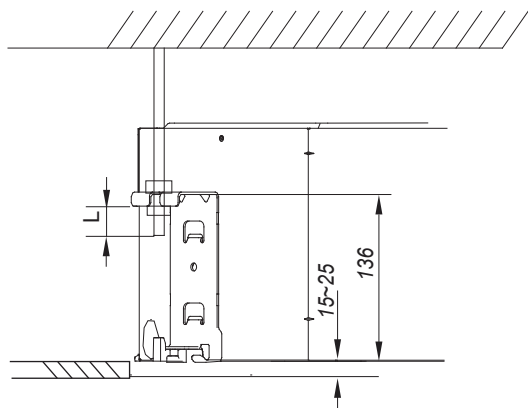

UPOZORNENIE

Uistite sa, že je jednotka úplne vodorovne. Nesprávna inštalácia môže spôsobiť spätné vtekánie vody z odtokovej rúrky do jednotky alebo úniku vody.

POZNÁMKA: EUistite sa, že je vnútorná jednotka úplne vodorovne. Jednotka je vybavená zabudovaným odtokovým čerpadlom a plavákovým spínačom. Ak je jednotka naklonená proti smeru prúdenia kondenzátu (strana odtokovej rúry je vyvýšená), môže dôjsť k poruche plavákového spínača a úniku vody. (pre niektoré modely)

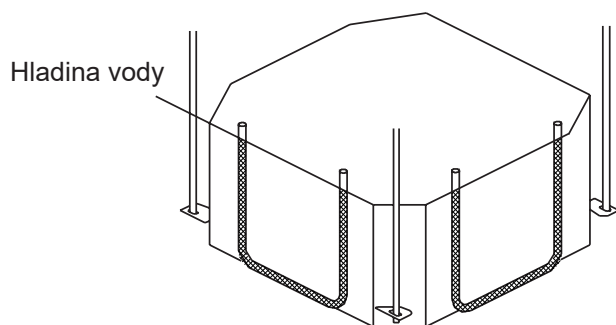

POZNÁMKA K INŠTALÁCII V NOVOSTAVBÁCH

Pri inštalácii jednotky v novostavbe sa môžu stropné háky osadiť vopred. Dávajte pozor, aby sa háky v dôsledku zmršťovania betónu neuvoľnili. Dávajte pozor, aby sa háky v dôsledku zmršťovania betónu neuvoľnili. Po inštalácii vnútornej jednotky pripevnite na jednotku pomocou skrutiek inštalačnú papierovú šablónu, pomocou ktorej vopred určíte rozmery a polohu otvoru na strop. Zvyšok inštalácie vykonajte podľa vyššie uvedených pokynov.

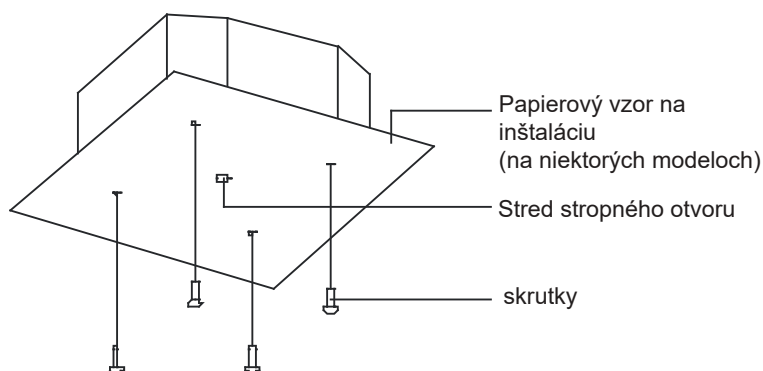

3. krok: Vyvrtajte v stene otvory pre spojovacie potrubie

1. Určite umiestnenie otvoru na stene podľa umiestnenia vonkajšej jednotky.
2. Pomocou korunkového vrtáka s priemerom 65 mm (2,56") alebo 90 mm (3,54") (v závislosti od modelu) vyvrtajte do steny otvor. Otvor vyvrtajte pod mierne skloneným uhlom smerom nadol, aby bol vonkajší koniec otvoru nižšie ako vnútorný koniec o približne 12 mm (0,5"). Zabezpečíte tým riadny odtok vody.
3. Do otvoru vložte ochrannú nástennú manžetu. Chráni okraje otvoru a pomáha ho po dokončení inštalácie utesniť.

! UPOZORNENIE

Pri vŕtaní otvoru v stene dbajte na to, aby ste sa vyhli káblom, vodovodným potrubiam a iným citlivým komponentom.

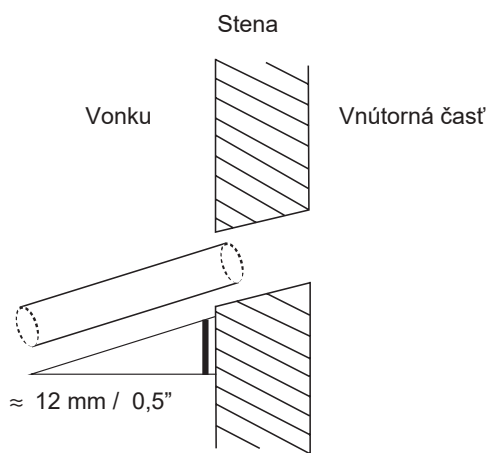

4. krok: Pripojte odtokovú hadicu

Odtoková rúra slúži na odvádzanie vody z jednotky. Nesprávna inštalácia môže spôsobiť poškodenie jednotky a majetku.

! UPOZORNENIE

- Zaizolujte všetky potrubia, aby ste zabránili kondenzácii, ktorá by mohla viesť k poškodeniu vodou.
- Ak je odtoková rúra ohnutá alebo nesprávne nainštalovaná, môže dôjsť k úniku vody a poruche spínača hladiny vody.
- Vonkajšia jednotka bude v režime HEAT vypúšťať vodu. Uistite sa, že je odtoková hadica umiestnená na vhodnom mieste, aby sa zabránilo poškodeniu vodou a presakovaniu.
- Odtokovú rúru **NESMIETE** násilne ťahať. Mohla by sa tak odpojiť.

POZNÁMKA K NÁKUPU RÚR

Inštalácia vyžaduje polyetylénovú rúru (vonkajší priemer = 2,5 cm alebo 3,7 – 3,9 cm, (v závislosti od modelu), ktorú možno zakúpiť v miestnom obchode s elektrospotrebičmi alebo u predajcu.

Inštalácia vnútornej odtokovej rúry

Nainštalujte odtokovú rúru podľa nasledujúceho obrázka.

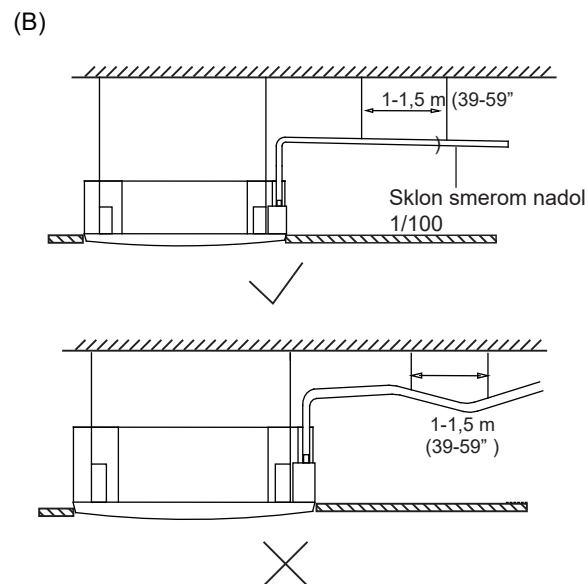
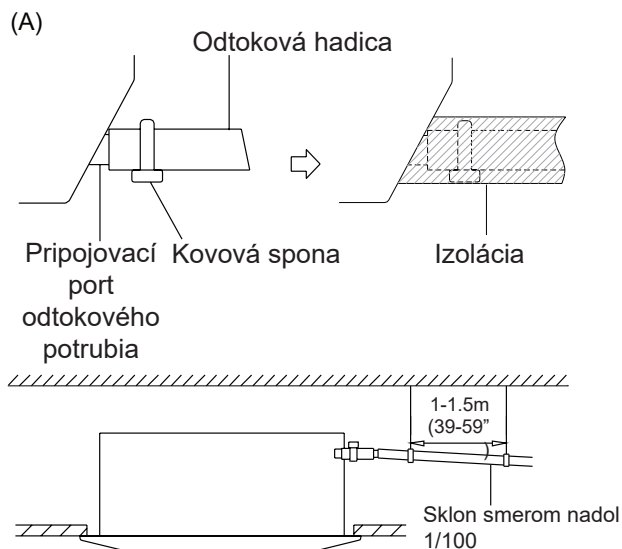

POZNÁMKA K INŠTALÁCII ODTOKOVEJ RÚRY

- Pri použití predĺženej odtokovej rúry utiahnite vnútornú prípojku pomocou dodatočnej ochrannej rúrky, aby ste zabránili jej uvoľneniu.
- Odtoková rúra by mala mať sklon aspoň 1/100 smerom nadol, aby voda nevtekala späť do klimatizácie. Na zabránenie prehýbaniu potrubia rozmiestnite závesné káble vo vzdialenosti 1 – 1,5 m (39 – 59").
- Ak je výstup odtokovej rúry vyššie ako spoj čerpadla korpusu, použite pre výstup výfuku vnútornej jednotky nasávacie potrubie. Nasávacie potrubie sa nesmie inštalovať vyššie ako 55 cm (21,7") od stropnej dosky a vzdialenosť medzi jednotkou a nasávacím potrubím musí byť menšia ako 30 cm (11,8") (v závislosti od modelu).
- Nesprávna inštalácia by mohla spôsobiť spätný tok vody do jednotky a jej zaplavenie.
- Aby ste zabránili vzniku vzduchových bublín, udržiavajte odtokovú hadicu vo vodorovnej polohe alebo mierne nadvihnutú (<75 mm/3") (niektoré modely).

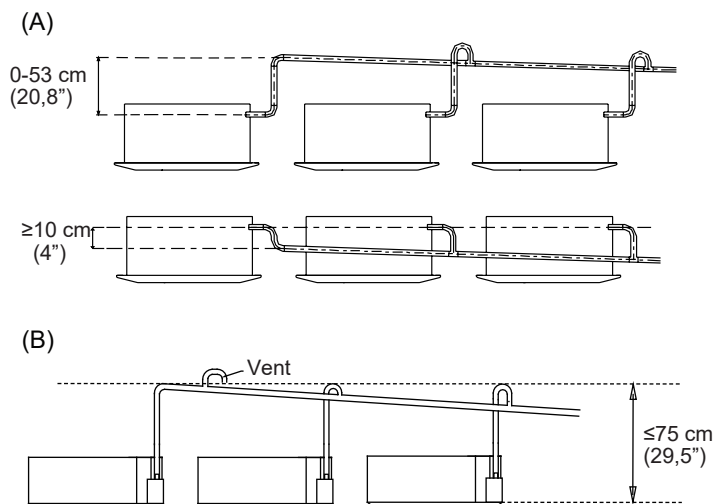

Prestrčte odtokovú hadicu cez otvor v stene. Uistite sa, že voda odteka na bezpečné miesto, kde nespôsobí škody spôsobené vodou alebo nebezpečenstvo pošmyknutia.

POZNÁMKA: Odtoková rúra by mala byť aspoň 5 cm (1,9") nad zemou. Ak sa dotkne zeme, môže dôjsť k zablokovaniu jednotky a jej poruche. Ak vypúšťate vodu priamo do kanalizácie, uistite sa, že odtok má U alebo S potrubie na zachytenie zápachu, ktorý by sa inak mohol vrátiť do domu.

Ako nainštalovať montážnu dosku elektroinštalácie (nie je súčasťou dodávky)

1. Pripevnite plášťový konektor (nie je súčasťou dodávky) k otvoru pre kábel na montážnej doske elektroinštalácie.
2. Pripevnite montážnu dosku elektroinštalácie k šasi jednotky.

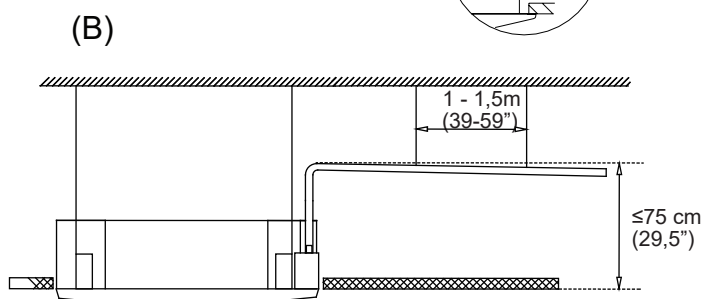
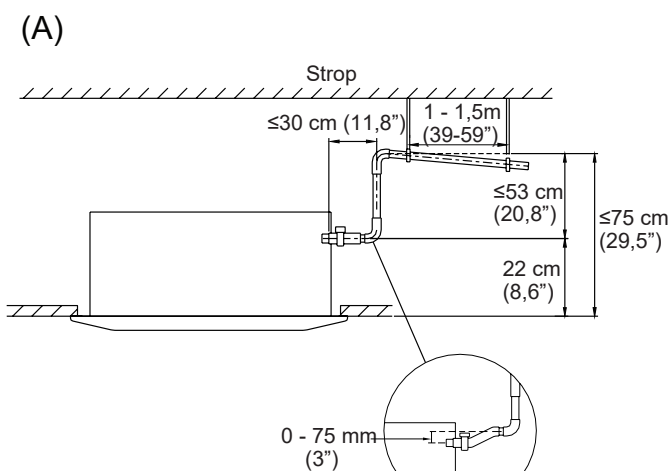

POZNÁMKA: Pri pripájaní viacerých odtokových rúr inštalujte rúry podľa nasledujúceho obrázka.

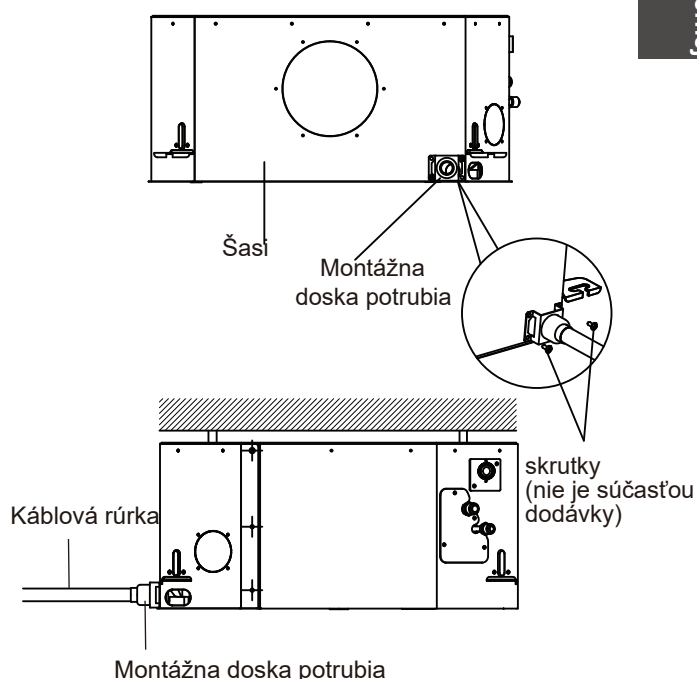

Inštalácia vonkajšej jednotky

Jednotku nainštalujte podľa nasledujúcich miestnych zákonov a predpisov, ktoré sa môžu pri jednotlivých regiónoch mierne líšiť.

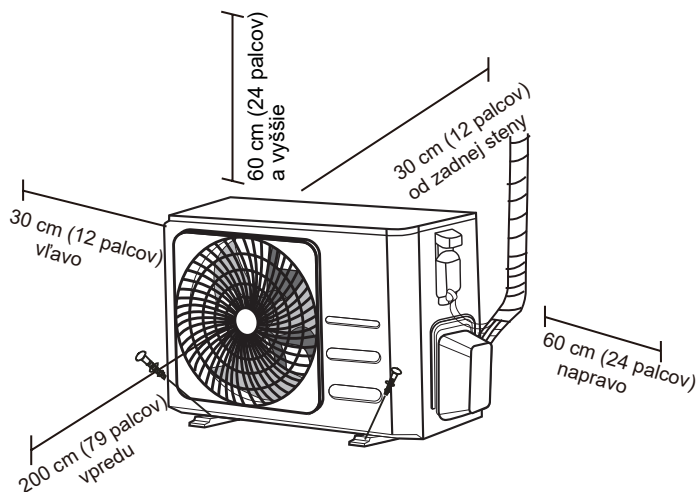

Návod na inštaláciu – Vonkajšia jednotka

1. krok: Vyberte miesto inštalácie

Predtým, ako začnete inštalovať vonkajšiu jednotku, musíte vybrať vhodné miesto. Nižšie uvádzame normy, ktoré vám pomôžu vybrať vhodné miesto pre jednotku.

Správne miesta inštalácie spĺňajú tieto normy:

- Spĺňajú všetky priestorové požiadavky uvedené vyššie v časti Požiadavky na inštaláciu priestor.
- Dobrá cirkulácia vzduchu a vetranie.
- Pevné a stabilné miesto, ktoré unesie váhu jednotky a nebude vibrovať.
- Hluk z jednotky nebude rušiť ostatných ľudí.
- Chránené pred dlhodobým priamym slnečným svetlom alebo dažďom.
- Ak očakávate sneženie, zdvihnite jednotku nad základnú podložku, aby ste zabránili tvorbe ľadu a poškodeniu cievky. Jednotku namontujte dostatočne vysoko, aby sa nachádzala nad priemernou výškou akumulovaného snehu v oblasti. Minimálna výška musí byť 18 palcov.

NEINŠTALUJTE jednotku na týchto miestach:

- ⊘ V blízkosti prekážky, ktorá blokuje prívod a odvod vzduchu.
- ⊘ V blízkosti verejnej ulice, preplnených priestorov alebo tam, kde by hluk z jednotky rušil ostatných.
- ⊘ V blízkosti zvierat alebo rastlín, ktoré by mohol horúci vzduch poškodiť.
- ⊘ V blízkosti zdrojov horľavého plynu.
- ⊘ Na mieste, ktoré je vystavené veľkému množstvu prachu.
- ⊘ Na mieste vystavenom nadmernému množstvu slaného vzduchu.

OSOBITNÉ OPATRENIA V PRÍPADE EXTREMNEHO POČASIA

Ak je jednotka vystavená silnému vetru:

Nainštalujte jednotku tak, aby bol ventilátor výstupného vzduchu v uhle 90° voči smeru vetra. V prípade potreby postavte pred jednotku zábranu, ktorá ju bude chrániť pred extrémne silným vetrom. Pozrite si obrázky nižšie.

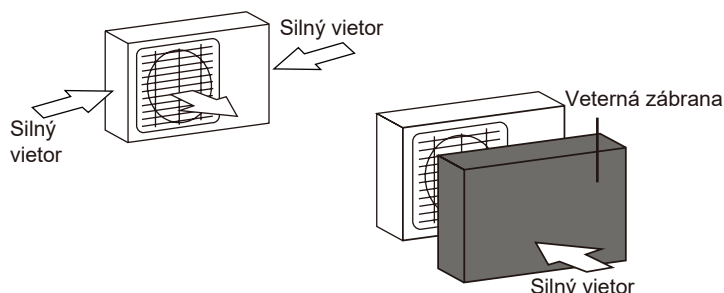

Ak je jednotka často vystavená silnému dažďu alebo snehu:

Postavte nad jednotku prístrešok, ktorý ju bude chrániť pred dažďom alebo snehom. Dávajte pozor, aby ste nebránili prúdeniu vzduchu okolo jednotky.

Ak je jednotka často vystavená slanému vzduchu (morské pobrežie):

Použite vonkajšiu jednotku, ktorá je špeciálne navrhnutá tak, aby odolávala korózii.

2. krok: Nainštalujte odtokový spoj (len jednotka s tepelným čerpadlom)

Predtým, ako priskrutkujete vonkajšiu jednotku na miesto, musíte na spodnú časť jednotky nainštalovať odtokový spoj. Upozorňujeme, že v závislosti od typu vonkajšej jednotky sú k dispozícii dva rôzne typy odtokových spojov.

Ak je odtokový spoj vybavený gumovým tesnením (pozrite si **obr. A**), postupujte takto:

1. Nasadte gumové tesnenie na koniec odtokového spoja, ktorý sa pripojí k vonkajšej jednotke.
2. Vložte odtokový spoj do otvoru na spodnom paneli jednotky.
3. Otočte odtokový spoj o 90°, kým nezapadne na miesto smerom k prednej strane jednotky.
4. Na odtokovú hadicu pripojte predĺženie odtokovej hadice (nie je súčasťou balenia), aby sa presmerovala voda z jednotky počas režimu ohrevu.

Ak nie je odtokový spoj vybavený gumovým tesnením (pozrite si **obr. B**), postupujte takto:

1. Vložte odtokový spoj do otvoru na základom paneli jednotky. Odtokový spoj zaklapne na miesto.
2. Na odtokovú hadicu pripojte predĺženie odtokovej hadice (nie je súčasťou balenia), aby sa presmerovala voda z jednotky počas režimu ohrevu.

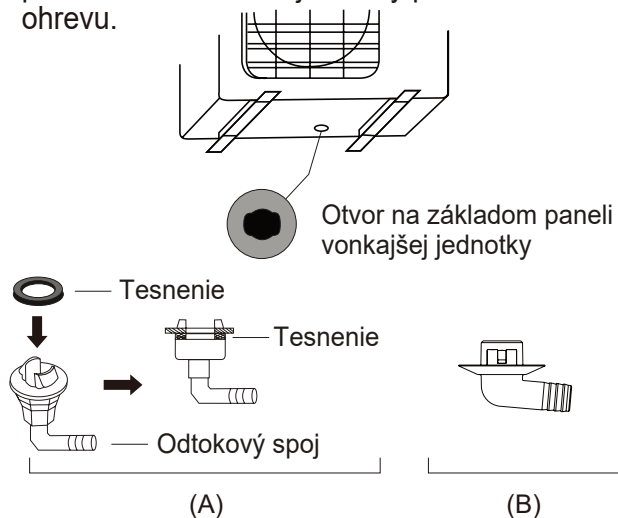

! V CHLADNOM PODNEBÍ

V chladnom podnebí dbajte na to, aby bola odtoková hadica čo najviac zvislá, aby sa zabezpečil rýchly odtok vody. Ak voda odteká príliš pomaly, môže v hadici zamrznúť a zaplaviť jednotku.

3. krok: Ukotvite vonkajšiu jednotku

Vonkajšia jednotka môže byť ukotvená k zemi alebo k nástennej konzole pomocou skrutky (M10). Pripravte inštaláciu základňu jednotky podľa nižšie uvedených rozmerov.

MONTÁŽNE ROZMERY JEDNOTKY

Nižšie je uvedený zoznam rôznych veľkostí vonkajších jednotiek a vzdialenosti medzi ich montážnymi pätkami. Pripravte inštaláciu základňu jednotky podľa nižšie uvedených rozmerov.

Typy a technické údaje vonkajšej jednotky

Vonkajšia jednotka typu Split

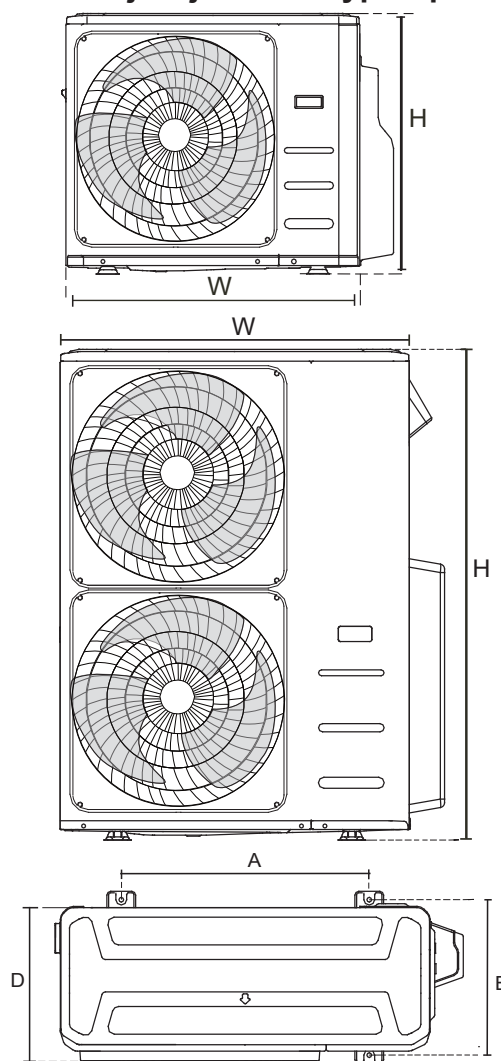

(jednotky: mm/palcov)

Rozmery vonkajšej jednotky W x H x D	Montážne rozmery	
	Vzdialenosť A	Vzdialenosť B
760x590x285 (29,9x23,2x11,2)	530 (20,85)	290 (11,4)
810x558x310 (31,9x22x12,2)	549 (21,6)	325 (12,8)
845x700x320 (33,27x27,5x12,6)	560 (22)	335 (13,2)
900x860x315 (35,4x33,85x12,4)	590 (23,2)	333 (13,1)
945x810x395 (37,2x31,9x15,55)	640 (25,2)	405 (15,95)
990x965x345 (38,98x38x13,58)	624 (24,58)	366 (14,4)
938x1369x392 (36,93x53,9x15,43)	634 (24,96)	404 (15,9)
900x1170x350 (35,4x46x13,8)	590 (23,2)	378 (14,88)
800x554x333 (31,5x21,8x13,1)	514 (20,24)	340 (13,39)
845x702x363 (33,27x27,6x14,3)	540 (21,26)	350 (13,8)
946x810x420 (37,24x31,9x16,53)	673 (26,5)	403 (15,87)
946x810x410 (37,24x31,9x16,14)	673 (26,5)	403 (15,87)
952x1333x410 (37,5x52,5x16,14)	634 (24,96)	404 (15,9)
952x1333x415 (37,5x52,5x16,34)	634 (24,96)	404 (15,9)
890x673x342 (35x26,5x13,46)	663 (26,1)	354 (13,94)
765x555x303 (30,1x 21,8x 11,9)	452 (17,8)	286(11,3)
805x554x330 (31,7x 21,8x 12,9)	511 (20,1)	317 (12,5)

Rady sériovej inštalácie

Vzťahy medzi H, A a L sú nasledovné.

	L	A
$L \leq H$	$L \leq 1/2H$	25 cm / 9,8" alebo viac
	$1/2H < L \leq H$	30 cm / 11,8" alebo viac
$L > H$	Nemôže sa nainštalovať	

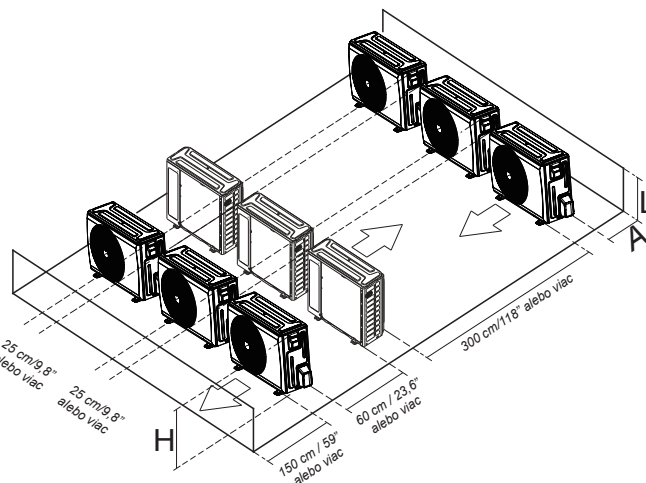

Pripojenie potrubia s chladivom

Pri pripájaní potrubia s chladivom **nedovoľte**, aby sa do jednotky dostali iné látky alebo plyny ako určené chladiivo. Prítomnosť iných plynov alebo látok znižuje výkon jednotky a môže spôsobiť abnormálne vysoký tlak v chladiacom cykle. Môže to spôsobiť výbuch a zranenie.

Poznámka k dĺžke potrubia

Uistite sa, že dĺžka potrubia s chladivom, počet ohybov a výškový rozdiel medzi vnútornou a vonkajšou jednotkou spĺňa požiadavky uvedené v tejto tabuľke:

Maximálna dĺžka a výškový rozdiel na základe modelov. (jednotka: m/stôp)

Typ modelu	Kapacita (BTU/h)	Dĺžka potrubia	Maximálny výškový rozdiel
EÚ konverzia frekvencie typu split	<15 K	25/82	10/32,8
	≥15 K - <24 K	30/98.4	20/65,6
	≥24 K - <36 K	50/164	25/82
	≥36 K - ≤60 K	75/246	30/98,4
Iné typy Split	12 K	15/49	8/26
	18 K-24 K	25/82	15/49
	30 K-36 K	30/98.4	20/65,6
	42 K-60 K	50/164	30/98,4

⚠ UPOZORNENIE

Lapače oleja

Ak olej prúdi späť do kompresora vonkajšej jednotky, môže to spôsobiť stlačenie kvapaliny alebo zhoršenie spätného toku oleja. Môžu tomu zabrániť lapače oleja v stúpajúcom plynovom potrubí.

Lapač oleja by mal byť nainštalovaný každých 6 m (20 stôp) zvislého nasávacieho stúpacieho potrubia (jednotka < 36000Btu/h).

Lapač oleja by mal byť nainštalovaný každých 10 m (32,8 stôp) zvislého nasávacieho stúpacieho potrubia (jednotka ≥36000Btu/h).

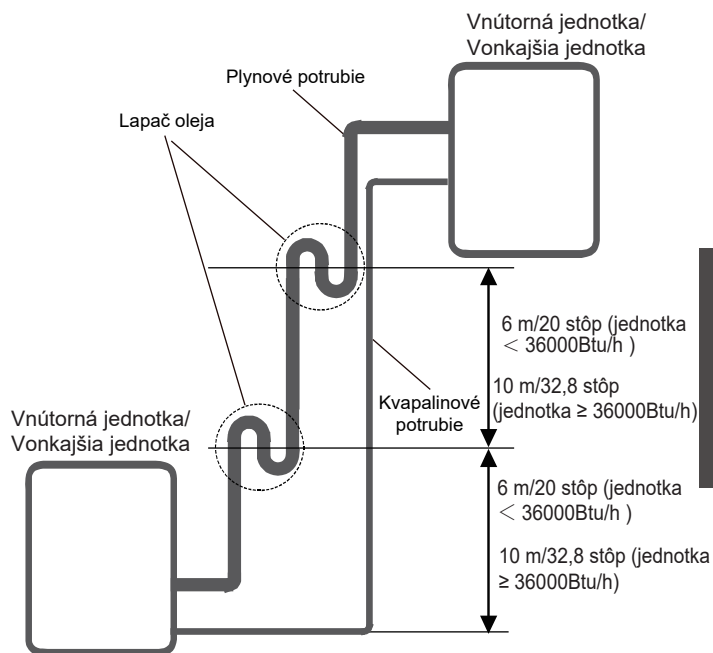

Pripojenie potrubia
s chladivom

Pokyny na pripojenie – Potrubie s chladivom

! UPOZORNENIE

- Odbočka potrubia musí byť nainštalovaná vodorovne. Uhol väčší ako 10° môže spôsobiť poruchu.
- **NEINŠTALUJTE** spojovacie potrubie, kým nie je nainštalovaná vnútorná a vonkajšia jednotka.
- Zaizolujte plynové aj kvapalné potrubie, aby ste zabránili úniku vody.

1. krok: Prerežte rúrky

Pri príprave potrubia s chladivom dbajte na to, aby ste ho riadne prerezali a rozšírili. Zabezpečí to efektívnu prevádzku a minimalizuje potrebu budúcej údržby.

1. Zmerajte vzdialenosť medzi vnútornou a vonkajšou jednotkou.
2. Pomocou rezačky rúrok odrežte potrubie o niečo dlhšie ako je nameraná vzdialenosť.
3. Uistite sa, že potrubie je odrezané v dokonalom 90° uhle.



⊘ NEDEFORMUJTE RÚRKU POČAS REZANIA

Buďte veľmi opatrní, aby ste pri rezaní nepoškodili, nepreliačili alebo nedeformovali rúrku. Tým sa výrazne zníži vykurovacia účinnosť jednotky.

2. krok: Odstráňte ostré hrany.

Drsné hrany môžu ovplyvniť vzduchotesnosť spojenia potrubia s chladivom. Musíte ich úplne odstrániť.

1. Držte rúrku v klesajúcom uhle, aby ste zabránili pádu ostrých hrán do potrubia.
2. Pomocou výstružníka alebo nástroja na odstraňovanie ostrých hrán odstráňte všetky ostré hrany z rezaného úseku potrubia.

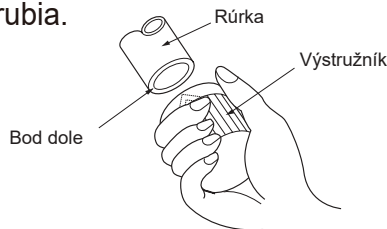

3. krok: Rozšírte konce rúrky

Na dosiahnutie vzduchotesného tesnenia je nevyhnutné správne lievikovité rozšírenie.

1. Po odstránení ostrých hrán z rezanej rúrky utesnite konce PVC páskou, čím zabránite vniknutiu cudzích materiálov do rúrky.
2. Potiahnite potrubie izolačným materiálom.
3. Na obidva konce rúrky nasadte prevlečné matice. Uistite sa, že sú nasmerované správnym smerom, pretože po ich rozšírení ich nemôžete nasadiť ani zmeniť ich smer.

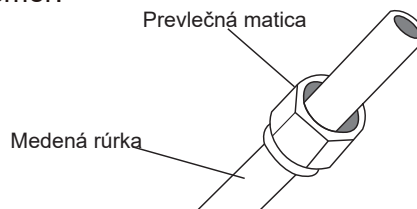

4. Keď ste pripravení na lievikovité rozširovanie, odstráňte z koncov potrubia pásku z PVC.
5. Na koniec rúrky nasadte formu na lievikovité rozšírenie. Koniec rúrky musí presahovať formu na lievikovité rozšírenie.

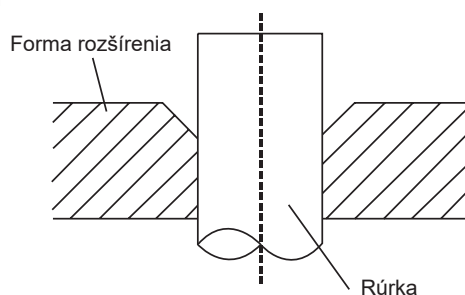

- Umiestnite nástroj na lievnikové rozšírenie na formu.
- Otáčajte rukoväťou nástroja na lievnikové rozšírenie v smere hodinových ručičiek, kým bude rúrka plne rozšírená. Rozšírite rúrku v súlade s rozmermi.

ROZŠÍRENIE POTRUBIA PRESAHUJÚCE FORMU LIEVNIKOVITÉHO ROZŠÍRENIA

Mierka potrubia	Krútiaci moment	Rozmery rozšírenia (A) (jednotka: mm/palcov)		Lievnikový tvar
		Min.	Max.	
Ø 6,35	18-20 N.m (183-204 kgf.cm)	8,4/0,33	8,7/0,34	
Ø 9,52	25-26 N.m (255-265 kgf.cm)	13,2/0,52	13,5/0,53	
Ø 12,7	35-36 N.m (357-367 kgf.cm)	16,2/0,64	16,5/0,65	
Ø 16	45-47 N.m (459-480 kgf.cm)	19,2/0,76	19,7/0,78	
Ø 19	65-67 N.m (663-683 kgf.cm)	23,2/0,91	23,7/0,93	
Ø 22	75-85 N.m (765-867 kgf.cm)	26,4/1,04	26,9/1,06	

- Odstráňte nástroj na lievnikové rozšírenie a formu a skontrolujte, či na konci rúrky nie sú trhliny a či je rovnomerne rozšírená.

4. krok: Pripojte rúrky

Najprv pripojte medené potrubia k vnútornej jednotke a potom k vonkajšej jednotke. Najprv by ste mali pripojiť nízkotlakové potrubie, potom vysokotlakové potrubie.

- Pri pripájaní prevlečných matíc naneste tenkú vrstvu chladiaceho oleja na rozšírené konce rúrok.
- Zarovnajzte stred dvoch rúrok, ktoré plánujete spojiť.

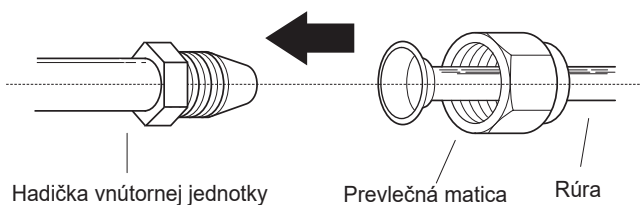

- Ručne utiahnite prevlečnú maticu čo najtesnejšie.
- Pomocou kľúča uchopte maticu na hadičke jednotky.

- Pri pevnom uchopení matice pomocou momentového kľúča utiahnite prevlečnú maticu podľa hodnôt krútiaceho momentu v tabuľke vyššie.

POZNÁMKA: Pri pripájaní alebo odpájaní potrubia k/od jednotky používajte maticový kľúč aj momentový kľúč.

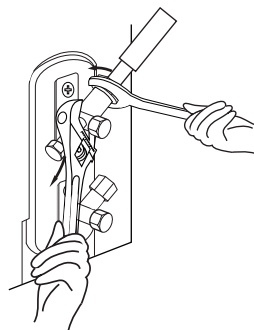

! UPOZORNENIE

- Nezabudnite obaliť potrubie izoláciou. Priamy kontakt s holým potrubím môže spôsobiť popáleniny alebo omrzliny.
- Uistite sa, že je potrubie správne pripojené. Nadmerné utiahnutie môže poškodiť hrdlo zvona a nedostatočné utiahnutie môže viesť k netesnosti.

POZNÁMKA K MINIMÁLNEMU RÁDIUSU OHNUTIA

Opatrne ohnite rúrku v strede podľa nasledujúcej schémy. **NEOHÝBAJTE** rúrku o viac ako 90° alebo viac ako 3-krát.

Ohnite potrubie prstami

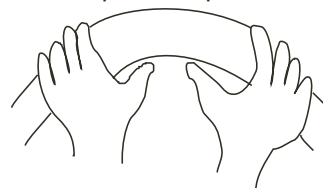

min. polomer 10 cm (3,9")

- Po pripojení medených potrubí k vnútornej jednotke oblepte spolu napájací kábel, signálny kábel a potrubie spojovacou páskou.

POZNÁMKA: NEPREPLETAJTE signálny kábel s inými vodičmi. Pri spájaní týchto položiek neprepájajte ani nekrižujte signálny kábel so žiadnym iným vedením.

Pripojenie potrubia s chladivom

7. Prevlečte toto potrubie cez stenu a pripojte ho k vonkajšej jednotke.
8. Zaizolujte všetky potrubia vrátane ventilov vonkajšej jednotky.
9. Otvorte uzatváracie ventily vonkajšej jednotky, aby sa spustil prietok chladiva medzi vnútornou a vonkajšou jednotkou.



UPOZORNENIE

Po dokončení inštalačných prác skontrolujte, či nedochádza k úniku chladiva. Ak dochádza k úniku chladiva, okamžite vyvetrajte priestor a odvzdušnite systém (pozrite si časť Odvzdušnenie v tejto príručke).

Inštalácia škrtiaceho ventilu. (niektoré modely)

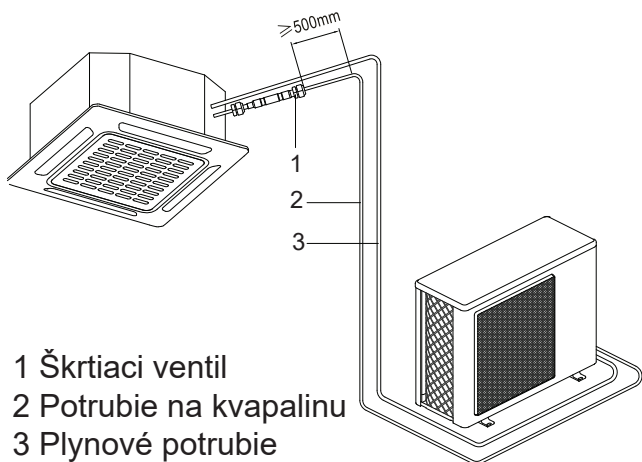

- 1 Škrtiaci ventil
- 2 Potrubie na kvapalinu
- 3 Plynové potrubie

Bezpečnostné opatrenia

- Namontujte škrtiaci ventil čo najvodorovnejšie, aby ste zabezpečili jeho účinnosť.

Vnútorná časť Vonkajšia časť



Vnútorná časť Vonkajšia časť



Vnútorná časť Vonkajšia časť



- Omotajte vonkajšiu časť škrtiaceho ventilu dodanou gumou proti nárazom, čím ho odhlučnite.

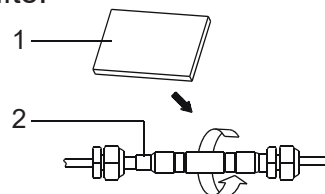

- 1 Guma proti nárazom
- 2 Škrtiaci ventil

Elektroinštalácia

! PRED VYKONÁVANÍM ELEKTRICKÝCH PRÁČ SI PREČÍTAJTE TIETO PREDPISY

1. Všetky rozvody musia byť v súlade s miestnymi a národnými elektrickými predpismi a nariadeniami a musí ich inštalovať kvalifikovaný elektrikár.
2. Všetky elektrické pripojenia sa musia vykonať podľa schémy elektrického pripojenia, ktorá sa nachádza na paneloch vnútornej a vonkajšej jednotky.
3. Ak sa vyskytne vážny bezpečnostný problém s napájaním, okamžite prerušte prácu. Vysvetlite zákazníkovi svoje dôvody a odmietnite inštalovať jednotku, kým sa bezpečnostný problém riadne nevyrieši.
4. Napájacie napätie by malo byť v rozmedzí 90 – 110 % menovitého napätia. Nedostatočné napájanie môže spôsobiť poruchu, úraz elektrickým prúdom alebo požiar.
5. V prípade pripojenia napájania k pevnej elektroinštalácii treba nainštalovať prepäťovú ochranu a hlavný vypínač.
6. V prípade pripojenia napájania k pevnej elektroinštalácii musí byť v pevnej elektroinštalácii zabudovaný spínač alebo istič, ktorý odpojí všetky póly a má vzdialenosť medzi kontaktmi najmenej 1/8 palca (3 mm). Kvalifikovaný technik musí použiť schválený istič alebo vypínač.
7. Jednotku pripájajte len k samostatnej zásuvke rozvetveného obvodu. K tejto zásuvke nepripájajte iný spotrebič.
8. Uistite sa, že je klimatizácia správne uzemnená.
9. Uvoľnené káble môžu spôsobiť prehriatie terminálu, čo môže viesť k poruche výrobku a možnému požiaru.
10. Nedovoľte, aby sa káble dotýkali potrubia s chladivom, kompresora alebo akýchkoľvek pohyblivých dielov vo vnútri jednotky.
11. Ak má jednotka prídavný elektrický ohrievač, musí byť nainštalovaný vo vzdialenosti najmenej 1 meter (40 palcov) od akýchkoľvek horľavých materiálov.
12. Nikdy sa nedotýkajte elektrických komponentov krátko po vypnutí napájania, aby nedošlo k úrazu elektrickým prúdom. Skôr ako sa dotknete elektrických komponentov, počkajte po vypnutí napájania 10 minút alebo viac.

13. Uistite sa, že sa vaše elektrické vedenie nekrižuje so signálnym vedením. To môže spôsobiť distorziu a interferenciu.
14. Jednotka musí byť pripojená k hlavnej zásuvke. Za normálnych okolností musí mať napájací zdroj impedanciu 32 ohmov.
15. K rovnakému napájacíemu obvodu by nemalo byť pripojené žiadne iné zariadenie.
16. Pred pripojením vnútorných vodičov pripojte vonkajšie vodiče.

! VÝSTRAHA

PRED VYKONÁVANÍM AKÝCHKOL'VEK ELEKTRICKÝCH ALEBO ELEKTROINŠTALAČNÝCH PRÁČ VYPNITE HLAVNÉ NAPÁJANIE SYSTÉMU.

POZNÁMKA K SPÍNAČU VZDUCHU

Ak je maximálny prúd klimatizácie vyšší ako 16 A, musí sa použiť spínač vzduchu alebo spínač na ochranu proti netesnostiam s ochranným zariadením (zakúpený samostatne). Ak je maximálny prúd klimatizácie menší ako 16 A, napájací kábel klimatizácie musí byť vybavený zástrčkou (zakúpenou samostatne).

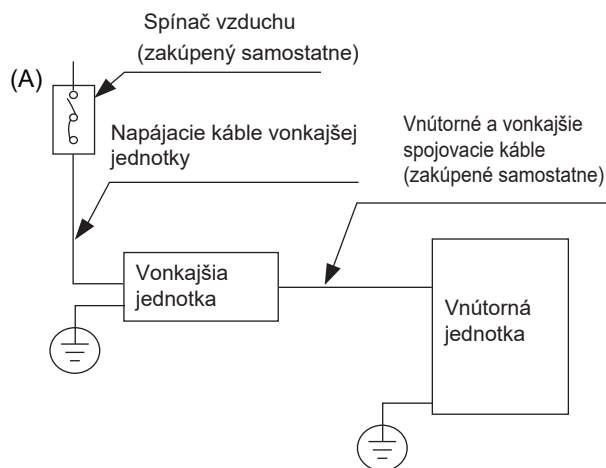

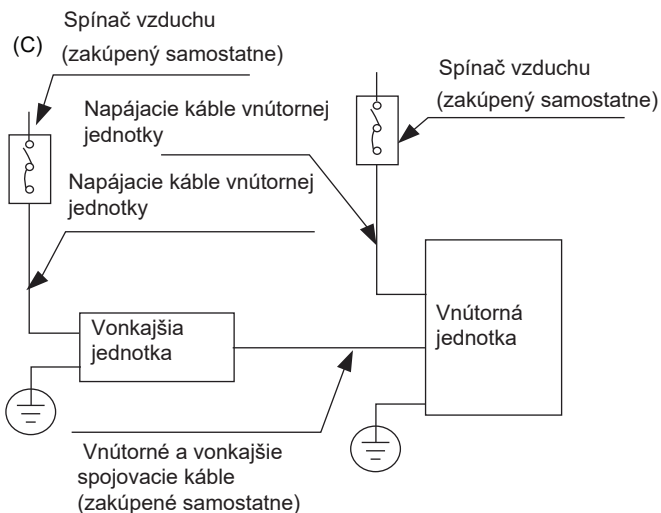
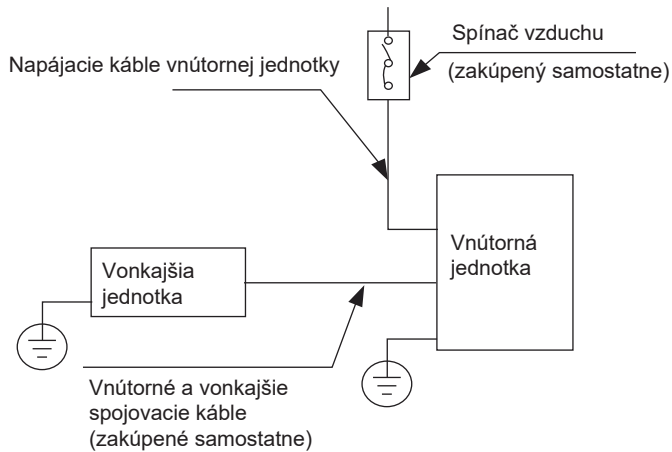

POZNÁMKA: Tieto fotografie slúžia len na vysvetlenie. Vaše zariadenie sa môže mierne líšiť. Rozhodujúci je skutočný tvar.

Elektroinštalácia vonkajšej jednotky

⚠ VÝSTRAHA

Pred vykonávaním akýchkoľvek elektrických alebo elektroinštalčných prác vypnite hlavné napájanie systému.

1. Pripravte kábel na pripojenie
 - a. Najprv musíte vybrať správnu veľkosť kábla. Nezapudnite použiť káble H07RN-F.

Minimálna plocha prierezu napájacích a signálnych káblov (na porovnanie)

Menovitý prúd spotrebiča (A)	Menovitá plocha prierezu (mm ²)
> 3 a ≤ 6	0,75
> 6 a ≤ 10	1
> 10 a ≤ 16	1,5
> 16 a ≤ 25	2,5
> 25 a ≤ 32	4
> 32 a ≤ 40	6

VYBERTE SPRÁVNU VEĽKOSŤ KÁBLA

Veľkosť potrebného napájacieho kábla, signálneho kábla, poistky a spínača sa určuje podľa maximálneho prúdu jednotky.

Maximálny prúd je uvedený na typovom štítku umiestnenom na bočnom paneli jednotky. Pri výbere správneho kábla, poistky alebo spínača sa riadte týmto typovým štítkom.

- b. Pomocou odizolovacích klieští odstráňte gumový plášť z oboch koncov signálneho kábla aby ste odhalili približne 15 cm (5,9") kábla.
- c. Odstráňte izoláciu z koncov.
- d. Pomocou krimpovacích klieští na koncoch zakrmpujte oká typu-u.

POZNÁMKA: Pri pripájaní vodičov sa striktno riadte schémou zapojenia, ktorú nájdete vo vnútri krytu elektrickej skrinky.

- Odstráňte elektrický kryt vonkajšej jednotky. Ak na vonkajšej jednotke nie je kryt, odmontujte skrutky z dosky na údržbu a vyberte ochrannú lištu.

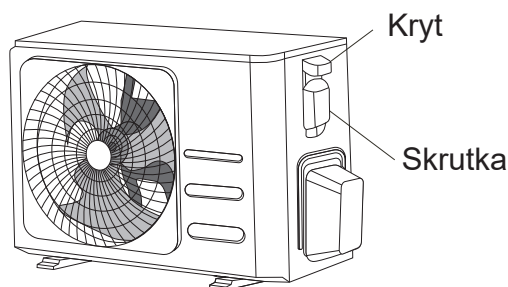

- Pripojte oká typu-u k svorkám. Priradte farby/značky vodičov so značkami na svorkovnici. Pevne priskrutkujte oká typu-u každého vodiča na príslušnú svorku.
- Upevnite kábel pomocou káblovej svorky.
- Nepoužívané vodiče zaizolujte elektrickou páskou. Uchovávajte ich mimo dosahu akýchkoľvek elektrických alebo kovových častí.
- Nasadte späť kryt elektrickej riadiacej jednotky.

Elektroinštalácia vnútornej jednotky

- Pripravte kábel na pripojenie
 - Pomocou odizolovacích klieští odstráňte gumový plášť z oboch koncov kábla, aby ste odkryli približne 15 cm (5,9 palca) vodiča.
 - Odstráňte izoláciu z koncov vodičov.
 - Pomocou krimpovacích klieští na koncoch zakrmpujte oká typu-u.
- Otvorte predný panel vnútornej jednotky. Pomocou skrutkovača odstráňte kryt elektrickej riadiacej jednotky na vnútornej jednotke.
- Napájací a signálny kábel prevlečte cez výstup vodiča.
- Pripojte oká typu-u k svorkám. Priradte farby/značky vodičov so značkami na svorkovnici. Pevne priskrutkujte oká typu-u každého vodiča na príslušnú svorku. Pozrite si sériové číslo a schému zapojenia, ktoré sa nachádzajú na kryte elektrickej riadiacej jednotky.

Supertenké modely

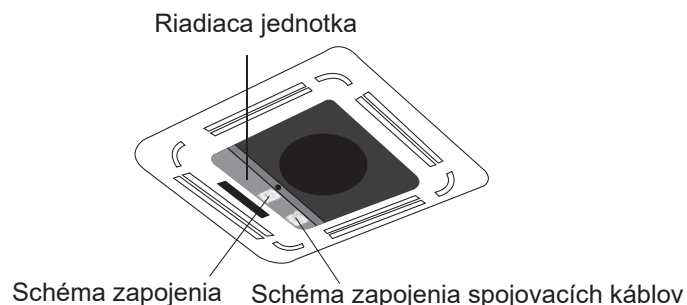
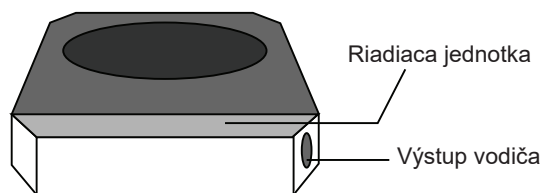

Magnetický krúžok (ak je dodaný a pribalený k príslušenstvu)

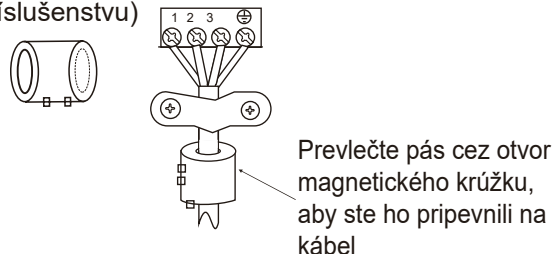

Kompaktné modely

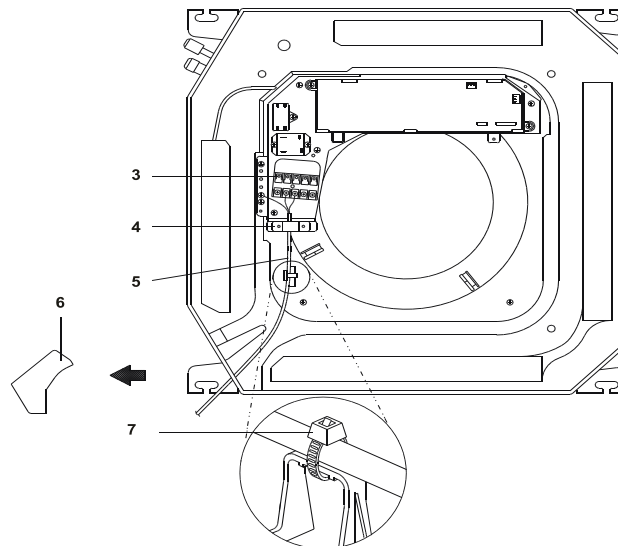

- Veko riadiacej skrinky
- Štítok schémy zapojenia
- Napájacia svorkovnica
- Svorka na zapojenie
- Zapojenie medzi jednotkami
- Plastový kryt
- Svorka (zabezpečené zákazníkom)



UPOZORNENIE

- Pri pripájaní vodičov postupujte presne podľa schémy zapojenia.
- Chladiaci okruh sa môže výrazne zahriať. Prepojovací kábel držte ďalej od medenej rúry.

5. Upnite kábel pomocou káblovej svorky. Kábel nesmie byť voľný a nesmie ťahať za oká typu-u.
6. Znovu nasadíte kryt elektrickej skrinky.

Technické parametre napájania

POZNÁMKA: V prípade elektrického prídavného vykurovania je potrebné pridať istič/poistku viac ako 10 A.

Technické údaje vnútorného napájacieho zdroja

MODEL(Btu/h)		≤18 K	19K~24 K	25 K~36 K	37 K~48 K	49 K~60 K
NAPÁJANIE	FÁZA	1 fáza	1 fáza	1 fáza	1 fáza	1 fáza
	VOLT	208-240 V	208-240 V	208-240 V	208-240 V	208-240 V
ISTIČ/POISTKA (A)		25/20	32/25	50/40	70/55	70/60

MODEL(Btu/h)		≤36 K	37 K~60 K	≤36 K	37 K~60 K
NAPÁJANIE	FÁZA	3 fáza	3 fáza	3 fáza	3 fáza
	VOLT	380-420 V	380-420 V	208-240 V	208-240 V
ISTIČ/POISTKA (A)		25/20	32/25	32/25	45/35

Technické údaje vnútorného napájacieho zdroja

MODEL(Btu/h)		≤18 K	19 K~24 K	25 K~36 K	37 K~48 K	49 K~60 K
NAPÁJANIE	FÁZA	1 fáza	1 fáza	1 fáza	1 fáza	1 fáza
	VOLT	208-240 V	208-240 V	208-240 V	208-240 V	208-240 V
ISTIČ/POISTKA (A)		25/20	32/25	50/40	70/55	70/60

MODEL(Btu/h)		≤36 K	37 K~60 K	≤36 K	37 K~60 K
NAPÁJANIE	FÁZA	3 fáza	3 fáza	3 fáza	3 fáza
	VOLT	380-420 V	380-420 V	208-240 V	208-240 V
ISTIČ/POISTKA (A)		25/20	32/25	32/25	45/35

Technické údaje nezávislého napájacieho zdroja

MODEL(Btu/h)		≤18 K	19 K~24 K	25 K~36 K	37 K~48 K	49 K~60 K
NAPÁJANIE (vnútorné)	PHASE	1 fáza	1 fáza	1 fáza	1 fáza	1 fáza
	VOLT	208-240 V	208-240 V	208-240 V	208-240 V	208-240 V
ISTIČ/POISTKA (A)		15/10	15/10	15/10	15/10	15/10
NAPÁJANIE (vonkajšie)	FÁZA	1 Phase	1 Phase	1 Phase	1 Phase	1 Phase
	VOLT	208-240 V	208-240 V	208-240 V	208-240 V	208-240 V
ISTIČ/POISTKA (A)		25/20	32/25	50/40	70/55	70/60

MODEL(Btu/h)		≤36 K	37 K~60 K	≤36 K	37 K~60 K
NAPÁJANIE (vnútorné)	FÁZA	1 fáza	1 fáza	1 fáza	1 fáza
	VOLT	208-240 V	208-240 V	208-240 V	208-240 V
ISTIČ/POISTKA (A)		15/10	15/10	15/10	15/10
NAPÁJANIE (vonkajšie)	FÁZA	3 fáza	3 fáza	3 fáza	3 fáza
	VOLT	380-420 V	380-420 V	208-240 V	208-240 V
ISTIČ/POISTKA (A)		25/20	32/25	32/25	45/35

Technické údaje napájacieho meniča typu A/C

MODEL(Btu/h)		≤18 K	19 K~24 K	25 K~36 K	37 K~48 K	49 K~60 K
NAPÁJANIE (vnútorné)	FÁZA	1 fáza	1 fáza	1 fáza	1 fáza	1 fáza
	VOLT	220-240 V	220-240 V	220-240 V	220-240 V	220-240 V
ISTIČ/POISTKA (A)		15/10	15/10	15/10	15/10	15/10
NAPÁJANIE (vonkajšie)	FÁZA	1 fáza	1 fáza	1 fáza	1 fáza	1 fáza
	VOLT	208-240 V	208-240 V	208-240 V	208-240 V	208-240 V
ISTIČ/POISTKA (A)		25/20	25/20	40/30	50/40	50/40

MODEL(Btu/h)		≤36 K	37 K~60 K	≤36 K	37 K~60 K
NAPÁJANIE (vnútorné)	FÁZA	1 fáza	1 fáza	1 fáza	1 fáza
	VOLT	220-240 V	220-240 V	220-240 V	220-240 V
ISTIČ/POISTKA (A)		15/10	15/10	15/10	15/10
NAPÁJANIE (vonkajšie)	FÁZA	3 fáza	3 fáza	3 fáza	3 fáza
	VOLT	380-420 V	380-420 V	208-240 V	208-240 V
ISTIČ/POISTKA (A)		25/20	32/25	32/25	40/30

Odvzdušnenie

Prípravy a bezpečnostné opatrenia

Vzduch a cudzie látky v obvode chladiva môžu spôsobiť abnormálny nárast tlaku, ktorý môže poškodiť klimatizáciu, znížiť jej účinnosť a spôsobiť zranenie. Pomocou vývevy a tlakomeru rozdeľovača odvdzdušnite okruh chladiva a odstráňte zo systému nekondenzovateľný plyn a vlhkosť.

Odvzdušnenie by sa malo vykonať pri prvej inštalácii a pri premiestnení jednotky..

PRED ODVDZDUŠŇOVANÍM

- Skontrolujte, či sú spojovacie potrubia medzi vnútornou a vonkajšou jednotkou riadne pripojené.
- Skontrolujte, či sú všetky vodiče riadne zapojené.

Návod na odvdzdušnenie

1. Pripojte plniacu hadicu tlakomeru rozdeľovača k servisnému portu na nízkotlakovom ventile vonkajšej jednotky.
2. Pripojte ďalšiu plniacu hadicu z tlakomeru rozdeľovača k výveve.
3. Otvorte stranu nízkotlakového tlakomeru rozdeľovača. Stranu s vysokým tlakom nechajte zatvorenú.
4. Zapnite vývevu a odvdzdušnite systém.
5. Nechajte vývevu spustenú aspoň 15 minút alebo kým bude na zloženom tlakomere -76 cmHg (-10^5 Pa).

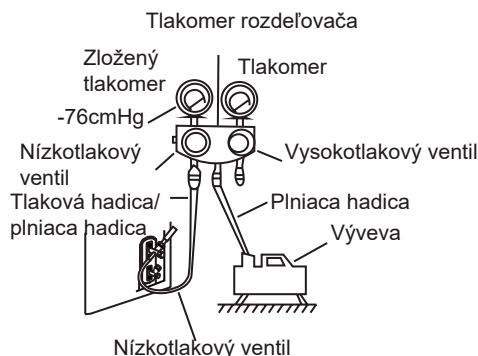

6. Zatvorte stranu nízkeho tlaku na tlakomere rozdeľovača a vypnite vývevu.
7. Počkajte 5 minút a potom skontrolujte, či sa tlak v systéme zmenil.
8. Ak dôjde k zmene tlaku v systéme, pozrite si časť Kontrola úniku plynu, kde nájdete informácie o kontrole netesnosti. Ak sa tlak v systéme nezmení, odskrutkujte uzáver z tesniaceho ventilu (vysokotlakový ventil). Vložte šesťhranný kľúč do ventilu (vysokotlakový ventil) a otvorte ventil otočením kľúča o 1/4 proti smeru hodinových ručičiek. Počúvajte, či plyn opúšťa systém, potom ventil po 5 sekundách zatvorte.
9. Sledujte tlakomer po dobu jednej minúty a uistite sa, že nedochádza k zmene tlaku. Hodnota na tlakomere by mala byť o niečo vyššia ako atmosférický tlak.
10. Vytiahnite plniacu hadicu zo servisného portu.

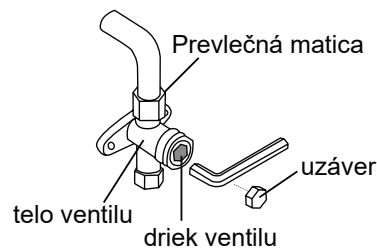

12. Pomocou šesťhranného kľúča úplne otvorte vysokotlakový aj nízkotlakový ventil.
13. Ručne utiahnite uzávěry ventilov na všetkých troch ventiloch (servisný port, vysokotlakový, nízkotlakový). V prípade potreby ho môžete dotiahnuť momentovým kľúčom.

! OPATRNE OTVORTE DRIEKY VENTILOV

Pri otváraní driekov ventilov otáčajte šesťhranným kľúčom, kým nenarazí na zátku. Nepokúšajte sa ventil otvoriť silou ešte viac.

Poznámka k dopĺňaniu chladiva

Niektoré systémy vyžadujú ďalšie plnenie v závislosti od dĺžky rúrok. Štandardná dĺžka rúrky sa mení podľa miestnych predpisov. V ostatných oblastiach je štandardná dĺžka potrubia 5 m (16'). Chladivo musí byť plnené zo servisného portu na nízkotlakovom ventile vonkajšej jednotky. Ďalšie chladivo, ktoré sa má doplniť, sa môže vypočítať podľa nasledujúceho vzorca:

Rozmer strana s tekutinou

	φ6,35(1/4")	φ9,52(3/8")	φ12,7(1/2")
R-32 :	(Celková dĺžka rúry – štandardná dĺžka rúry)x 12 g (0,13 oZ)/m(ft)	(Celková dĺžka rúry – štandardná dĺžka rúry)x 24 g (0,26 oZ)/m(ft)	(Celková dĺžka rúry – štandardná dĺžka rúry)x 40 g (0,42 oZ)/m(ft)



UPOZORNENIE NEMIEŠAJTE rôzne typy chladiva.

Inštalácia panelu



UPOZORNENIE

NEUMIESTŇUJTE panel čelnou stranou nadol na podlahu, k stene alebo na nerovný povrch.

POZNÁMKA: Uťahujte skrutky, kým sa hrúbka špongie medzi hlavným korpusom a panelom nezmenší na 4 – 6 mm (0,2 – 0,3"). Okraj panelu by sa mal tesne dotýkať stropu.

(A)

Supertenké modely

1. krok: Demontujte prednú mriežku.

1. Súčasným zatlačením oboch výstupkov smerom do stredu odistite háčik na mriežke.
2. Držte mriežku pod uhlom 45°, mierne ju nadvihnite a oddelíte ju od hlavného korpusu.

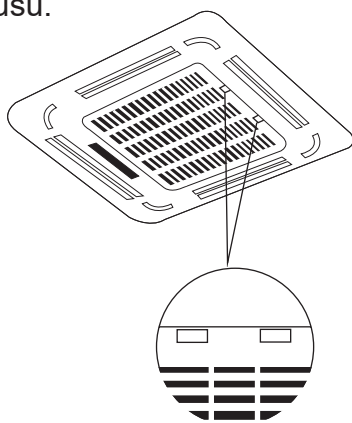

2. krok: Odstráňte inštalačné kryty v štyroch rohoch ich vysunutím smerom von.

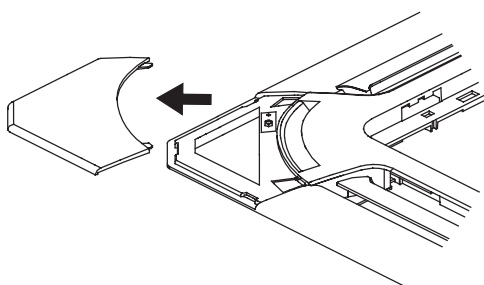

3. krok: Nainštalujte panel

Zarovnajzte predný panel s hlavným korpusom, pričom zohľadnite polohu strany potrubia a strany odtoku. Zaveste štyri západky ozdobného panelu na háčiky vnútornej jednotky. Rovnomerne utiahnite skrutky hákov panelu v štyroch rohoch.

Nastavte panel otáčaním v smere šípky tak, aby bol stropný otvor úplne zakrytý.

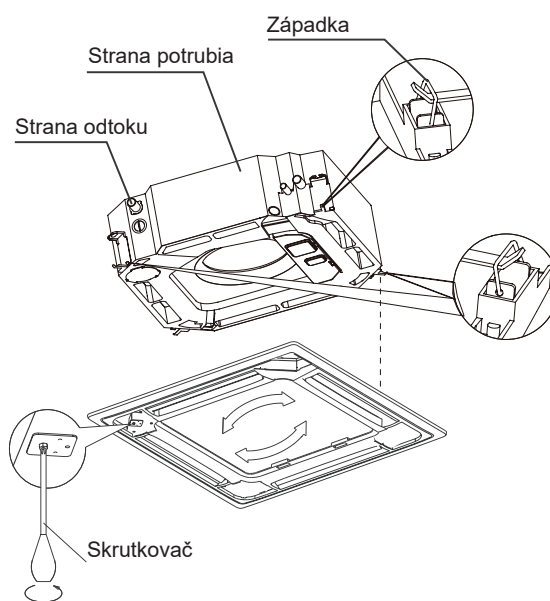

1. Pripojte dva konektory motora lamely k príslušným vodičom na radiacej jednotke.

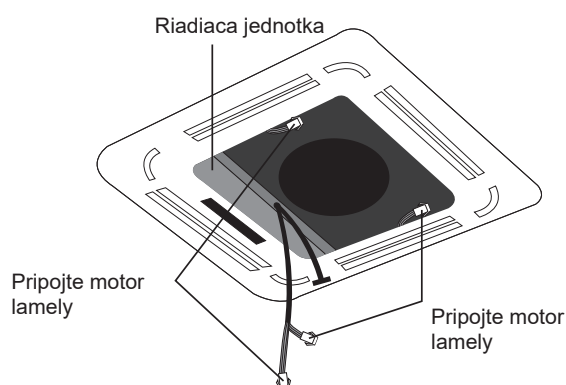

2. Vyberte penové zarážky z vnútra ventilátora.
3. Pripevnite stranu prednej mriežky k panelu.
4. Pripojte kábel panela s displejom k príslušnému káblu na hlavnom korpuse.
5. Zatvorte prednú mriežku.
6. Pripevnite inštalačné kryty vo všetkých štyroch rohoch ich zatlačením dovnútra.

POZNÁMKA: Ak je potrebné upraviť výšku vnútornej jednotky, môžete tak urobiť cez otvory v štyroch rohoch panela. Uistite sa, že toto nastavenie nemá vplyv na vnútornú elektroinštaláciu a odtokové potrubie.

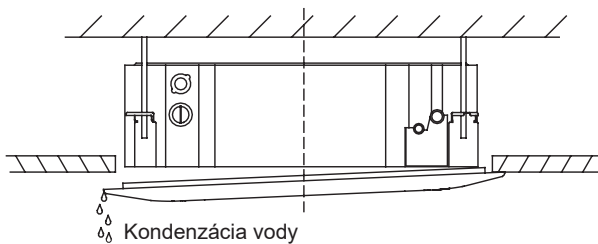

⚠ UPOZORNENIE

Nedotiahnutie skrutiek môže spôsobiť únik vody.

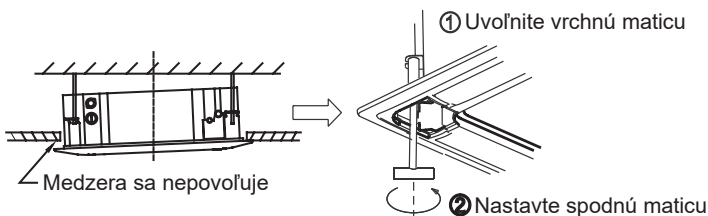

⚠ UPOZORNENIE

Ak nie je jednotka zavesená správne a je tam medzera, musí sa upraviť výška jednotky, aby sa zabezpečilo jej správne fungovanie. Výšku jednotky možno nastaviť uvoľnením hornej matice a nastavením dolnej matice.

Kompaktné modely

1. krok: Demontujte prednú mriežku.

1. Súčasným zatlačením oboch výstupkov smerom do stredu odistite háčik na mriežke.

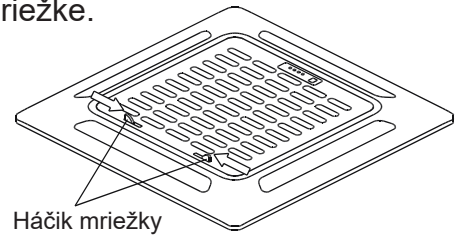

2. Držte mriežku pod uhlom 45°, mierne ju nadvihnite a oddeľte ju od hlavného korpusu.

2. krok: Nainštalujte panel

Zarovnajzte označenie „△“ na dekoračnom paneli s označením „△“ na jednotke. Pripevnite dekoračný panel k jednotke pomocou dodaných skrutiek, ako je znázornené na obrázku nižšie.

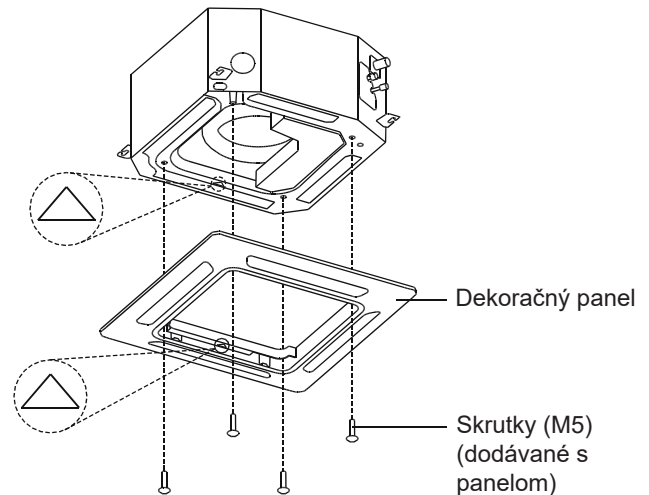

Po nainštalovaní dekoračného panelu sa uistite, že medzi telesom jednotky a dekoračným panelom nie je žiadny voľný priestor. V opačnom prípade môže cez medzeru unikať vzduch a spôsobovať rosenie. (Pozrite si obrázky nižšie)

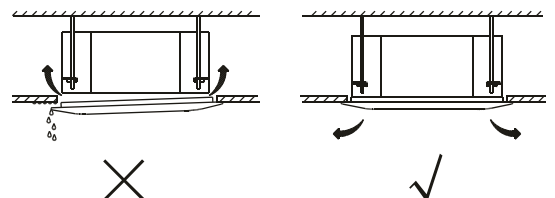

3. krok: Namontujte nasávaciu mriežku.

Uistite sa, že spony na zadnej strane mriežky sú správne usadené v drážke panelu.

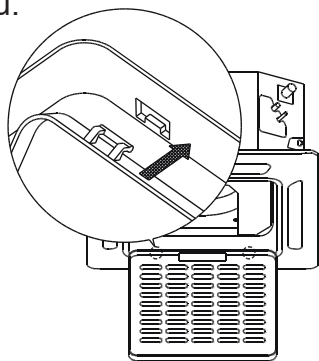

4. krok: Pripojte 2 vodiče dekoračného panela k základnej doske jednotky.

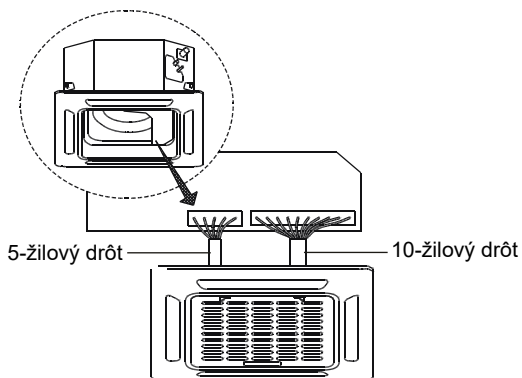

5. krok: Pomocou 2 skrutiek zaistíte veko radiacej skrinky.

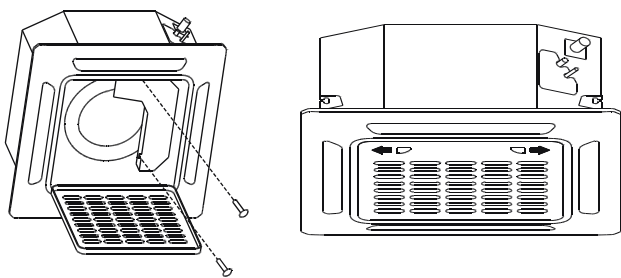

6. krok: Zatvorte nasávaciu mriežku a zatvorte 2 háčiky mriežky.

(B)

1. krok: Demontujte prednú mriežku.

1. Súčasným zatlačením oboch výstupkov smerom do stredu odistite háčik na mriežke.
2. Držte mriežku pod uhlom 45°, mierne ju nadvihnite a oddelíte ju od hlavného korpusu.

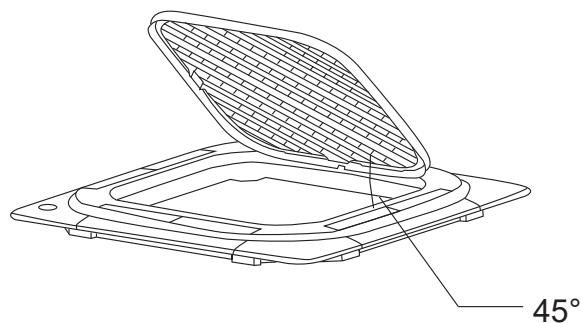
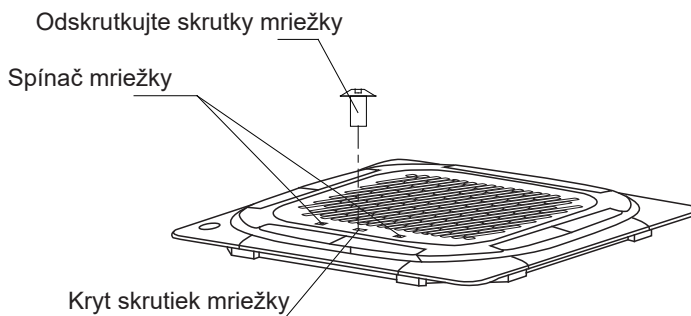

2. krok: Odstráňte inštalačné kryty v štyroch rohoch ich vysunutím smerom von.

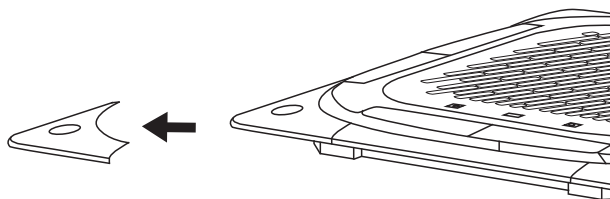

3. krok: Nainštalujte panel

Zarovnajete predný panel s hlavným korpusom, pričom zohľadnite polohu strany potrubia a strany odtoku. Zaveste štyri západky ozdobného panelu na háčiky vnútornej jednotky. Rovnomerne utiahnite skrutky hákov panelu v štyroch rohoch.

POZNÁMKA: Uťahujte skrutky, kým sa hrúbka špongie medzi hlavným korpusom a panelom nezmenší na 4 – 6 mm (0,2 – 0,3"). Okraj panelu by sa mal tesne dotýkať stropu.

Nastavte panel otáčaním v smere šípky tak, aby bol stropný otvor úplne zakrytý.

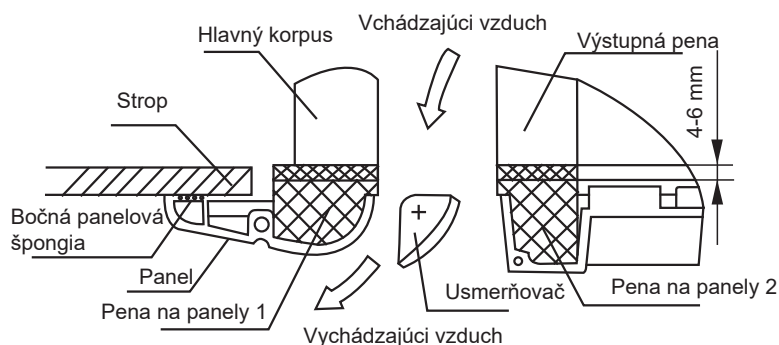
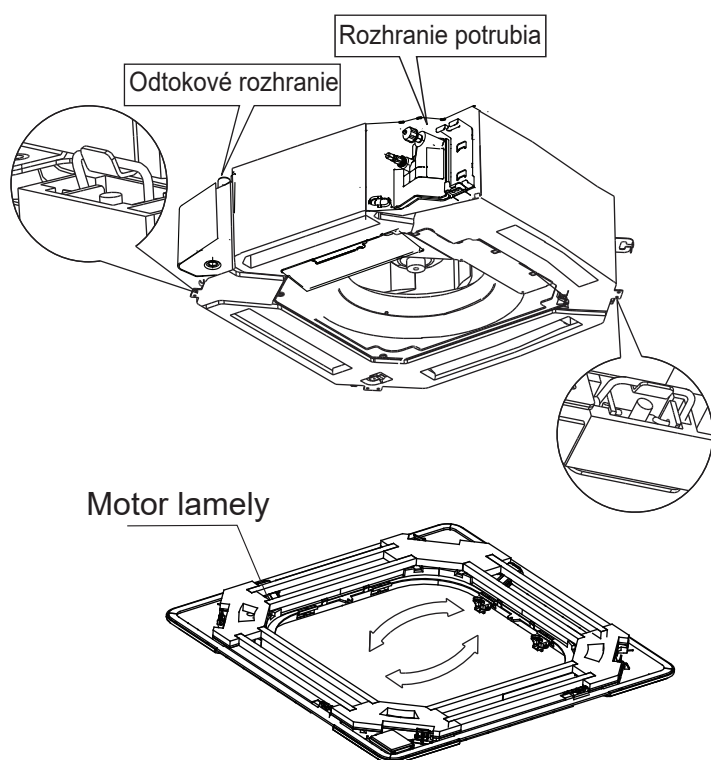

POZNÁMKA: Ak je potrebné upraviť výšku vnútornej jednotky, môžete tak urobiť cez otvory v štyroch rohoch panelu. Uistite sa, že toto nastavenie nemá vplyv na vnútornú elektroinštaláciu a odtokové potrubie.

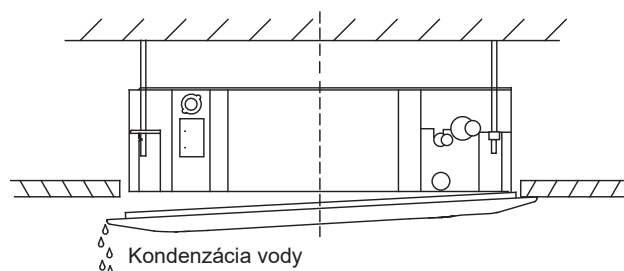

! UPOZORNENIE

Nedotiahnutie skrutiek môže spôsobiť únik vody.

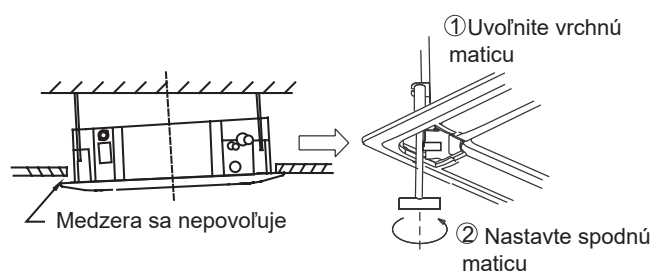

! UPOZORNENIE

Ak nie je jednotka zavesená správne a je tam medzera, musí sa upraviť výška jednotky, aby sa zabezpečilo jej správne fungovanie. Výšku jednotky možno nastaviť uvoľnením hornej matice a nastavením dolnej matice.

Zaveste nasávaciu mriežku na panel a potom pripojte vodiace konektory motora lamely a riadiacej jednotky na paneli k príslušným konektorom hlavného korpusu.

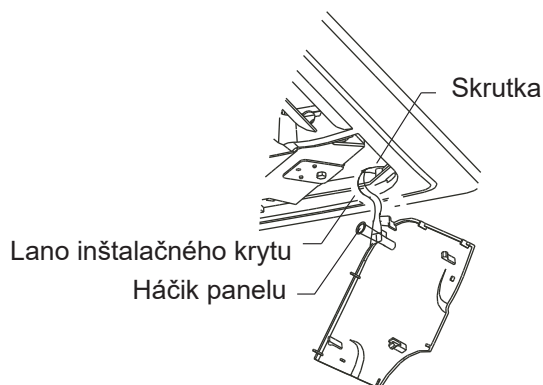

Opätovná inštalácia do štýlovej mriežky.
Nasadzte späť inštalačný kryt.
Pripevnite lano inštalačnej krycej dosky k stĺpiku inštalačnej krycej dosky a jemne zatlačte inštalačnú kryciu dosku do panelu.

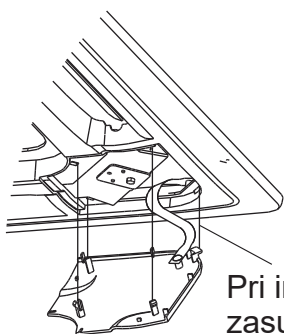

Pri inštalácii krytu zasuňte štyri posuvné upevňovacie prvky do príslušných otvorov na paneli.

POZNÁMKA: Po inštalácii sa musia do elektrickej riadiacej jednotky umiestniť prípojky displeja, kyvadla, vodného čerpadla a iných káblových telies.

Skúšobná prevádzka

Pred skúšobnou prevádzkou

Skúšobná prevádzka sa musí vykonať po kompletnej inštalácii celého systému. Pred vykonaním skúšky si overte tieto body:

- a) Vnútorne a vonkajšie jednotky sú riadne nainštalované.
- b) Potrubie a elektroinštalácia sú riadne pripojené.
- c) V blízkosti prívodu a odvodu jednotky sa nenachádzajú žiadne prekážky, ktoré by mohli spôsobiť slabý výkon alebo poruchu výrobku.
- d) Chladiaci systém neprepúšťa.
- e) Odtokový systém nemá prekážky a odvádza vodu na bezpečné miesto.
- f) Vykurovacia izolácia je riadne nainštalovaná.
- g) Uzemňovacie vodiče sú správne pripojené.
- h) Zaznamenali ste dĺžku potrubia a úložnú kapacitu na dodatočné chladivo.
- i) Napájacie napätie je správne napätie pre klimatizáciu.



UPOZORNENIE

Nevykonanie skúšobnej prevádzky môže viesť k poškodeniu jednotky, poškodeniu majetku alebo zraneniu osôb.

Pokyny k skúšobnej prevádzke

1. Otvorte uzatvárací ventil kvapaliny aj plynu.
2. Zapnite hlavný vypínač a nechajte zariadenie zahriať.
3. Prepnite klimatizáciu do režimu COOL.
4. Pre vnútornú jednotku
 - a. Skontrolujte, či diaľkový ovládač a jeho tlačidlá fungujú správne.
 - b. Uistite sa, že sa lamely pohybujú správne a či sa dajú meniť diaľkovým ovládačom.
 - c. Preverte, či sa teplota v miestnosti zaznamenáva správne.
 - d. Uistite sa, že indikátory na diaľkovom ovládači a panel s displejom na vnútornej jednotke fungujú správne.
 - e. Uistite sa, že manuálne tlačidlá na vnútornej jednotke fungujú správne.

- f. Skontrolujte, či nemá odtokový systém žiadne prekážky a či plynulo odvádza vodu.
 - g. Uistite sa, že počas prevádzky nedochádza k vibráciám alebo abnormálnemu hluku.
5. Pre vonkajšiu jednotku
- a. Skontrolujte, či chladiaci systém nepreteká.
 - b. Uistite sa, že počas prevádzky nedochádza k vibráciám alebo abnormálnemu hluku.
 - c. Uistite sa, že vietor, hluk a voda, ktoré jednotka vytvára, nerušia vašich susedov a nepredstavujú bezpečnostné riziko.
6. Test odtoku
- a. Uistite sa, že odtoková rúra bez problémov odteká. V novostavbách by sa mal tento test vykonať ešte pred dokončením stropu.
 - b. Odstráňte skúšobný kryt. Pripojenou hadičkou pridajte do nádrže 2 000 ml vody.
 - c. Zapnite hlavný vypínač a spustite klimatizáciu v režime COOL.
 - d. Počúvajte zvuk odtokového čerpadla a zistite, či nevydáva neobvyklé zvuky.
 - e. Skontrolujte, či sa odvádza voda. V závislosti od odtokového potrubia môže trvať až jednu minútu, kým sa jednotka začne vypúšťať.
 - f. Uistite sa, že v žiadnom z potrubí nie sú žiadne netesnosti.
 - g. Vypnite klimatizáciu. Vypnite hlavný vypínač a nasadte späť testovací kryt.

POZNÁMKA: Ak zariadenie nefunguje správne alebo nefunguje podľa vašich predstáv, pred zavolaním zákazníckeho servisu si prečítajte v návode na obsluhu časť Riešenie problémov.

Z dôvodu zlepšenia produktu sa dizajn a technické údaje môžu zmeniť bez predchádzajúceho upozornenia. Podrobné informácie získate od predajcu alebo výrobcu. Všetky aktualizácie manuálu budú nahrané na servisnej webovej stránke, overte si, či je k dispozícii najnovšia verzia.

**QS002UI-Q4
16122500000728
20200831**



Kaysun
by **frigicoll**

USTREDIE
Blasco de Garay, 4-6
08960 Sant Just Desvern
(Barcelona)
Tel. +34 93 480 33 22
<http://www.frigicoll.es/>
<http://www.kaysun.es/en/>

MADRID
Senda Galiana, 1
Polígono Industrial Coslada
Coslada (Madrid)
Tel. +34 91 669 97 01
Fax. +34 91 674 21 00
madrid@frigicoll.es