



MANUEL D'INSTALLATION ET D'UTILISATION

Télécommande câblée



KCT-03 SRPS (A)



Merci d'avoir acheté cette commande câblée.
Ce manuel décrit les précautions en matière de sécurité requises pour utiliser ce produit.

- Lisez attentivement ce manuel et assurez-vous de bien comprendre les informations fournies avant de tenter d'utiliser le produit.
- Après l'avoir lu, conservez ce manuel dans un endroit facilement accessible.
- Si un autre utilisateur utilise le produit à l'avenir, remettez-lui ce manuel.

Table des matières

Précautions à prendre	1
Installation	2
1. Accessoires	2
2. Procédure d'installation	3
3. Réglages sur site.....	14
4. Réglages des adresses d'unités intérieures.....	23
5. Vérification de l'historique des erreurs	25
Utilisation générale	26
1. Emplacements et descriptions des boutons.....	26
2. Description de l'affichage	28
3. ON/OFF	33
4. Réglage du mode	33
5. Réglage de la vitesse de ventilation.....	35
6. Réglage de la température.....	36
7. Touche verrouillage	37
8. Réinitialiser l'indicateur du filtre.....	38
Aide-mémoire	39
Éléments du menu principal	40
Options du menu	42
1. Utilisations du menu	42

2. Réglage de la persienne.....	42
3. Réglage de TIMER CONFIGURATION (configuration de la minuterie)	44
4. Réglage de TIMER ON (minuterie activée).....	45
5. Réglage de TIMER OFF (minuterie désactivée)	46
6. Réglage de la configuration de la programmation.....	46
7. Sélection d'un modèle périodique	47
8. Réglage de la programmation	48
9. Réglage de l'EXTENSION.....	50
10. Réglage de la date et l'heure.....	50
11. Réglage de l'heure d'été.....	53
12. Affichage de la température intérieure	55
13. Fonction de verrouillage	56
14. Réglage de ECONOMY MODE (mode économie).....	57
15. Réglage de SILENT MODE (mode silencieux).....	58
16. Réglage des IDU LED INDICATORS (voyants lumineux d'unité intérieure).....	59
17. Réglage de TEMPERATURE UNIT (unité de température)	60
18. Réglage de LED INDICATOR (voyant lumineux)	61
19. Réglage de KEYPRESS TONE (ton de la touche).....	62
20. Réglage de AUX HEATER (dispositif de chauffage d'appoint).....	63
21. Affichage de la température extérieure (VRC uniquement).....	64



22. Fonction d'interverrouillage (VRC uniquement).....	65
23. Fonction de stérilisation.....	67
24. Réglage de la langue.....	68
25. Réglage de la minuterie désactivée	70
26. Réglage du contact sec (VRC et FAU uniquement)	70
Dépannage	72

Précautions à prendre

Cet appareil n'a pas été conçu pour être utilisé par des personnes (enfants compris) aux capacités mentales, sensorielles ou physiques réduites, ou manquant d'expérience et de connaissance, sauf si elles sont surveillées par une personne responsable de leur sécurité ou que cette dernière leur a donné des instructions concernant son utilisation. Il faut surveiller les enfants afin de s'assurer qu'ils ne jouent pas avec l'appareil.

Veillez lire attentivement les précautions relatives à la sécurité avant l'installation de la commande câblée.

■ Description de l'identifiant

Identifiant	Signification
 Mise en garde	Si vous ne suivez pas correctement ces instructions, vous risquez de vous blesser.
 Avertissement	Le non-respect de ces instructions peut entraîner des dommages matériels ou corporels, potentiellement graves selon les circonstances.
 Important	Fournit des conseils utiles ou des informations supplémentaires.



Mise en garde

- Demandez à votre revendeur ou à un technicien qualifié de réaliser les travaux d'installation. Ne tentez pas d'installer la commande câblée vous-même. Une mauvaise installation peut être à l'origine de fuites d'eau, choc électrique ou incendie.
- Consultez votre revendeur local concernant le déplacement et la réinstallation de la commande câblée. Une mauvaise installation peut entraîner des fuites d'eau, chocs électriques ou des dangers d'incendie.
- Installez la commande câblée conformément aux instructions de ce manuel. Une mauvaise installation peut être à l'origine de fuites d'eau, choc électrique ou incendie.
- Assurez-vous d'utiliser uniquement les accessoires et éléments spécifiques pour les travaux d'installation. La non-utilisation des éléments spécifiés peut entraîner la chute de l'appareil, une fuite d'eau, des chocs électriques ou un incendie.
- Installez la commande câblée sur des fondations suffisamment solides pour porter le poids de la commande câblée. Un manque de solidité pourrait entraîner la chute de la commande câblée et causer des blessures.
- Les travaux électriques doivent être effectués conformément aux réglementations locales et nationales pertinentes et aux instructions de ce manuel. Assurez-vous d'utiliser uniquement un circuit

d'alimentation dédié. Une capacité insuffisante du circuit d'alimentation et une fabrication incorrecte peuvent causer des chocs électriques ou un incendie.

- Effectuez toujours les travaux d'installation lorsque l'appareil est hors tension. Le contact avec des éléments électriques peut entraîner un choc électrique.
 - Ne démontez pas, ne reconstruisez pas et ne réparez pas l'appareil. Il existe un risque de choc électrique ou d'incendie.
 - Assurez-vous que tout le câblage est sécurisé en utilisant les câbles spécifiés et en vous assurant qu'aucune force extérieure ne s'exercera sur les câbles ou les raccordements des bornes. Des raccordements ou fixations incorrects des fils peuvent entraîner une accumulation de chaleur anormale ou un incendie.
 - Le choix des matériaux et des installations doit être conforme aux normes nationales et internationales qui s'appliquent.
-
-









Avertissement

- Pour éviter les fuites et les chocs électriques dus à une pénétration d'eau ou d'insectes, colmatez l'orifice de passage du câblage avec du mastic.
 - Pour éviter les chocs électriques, ne pas utiliser l'appareil avec des mains mouillées.
 - Ne lavez pas la commande câblée avec de l'eau, car des chocs électriques ou un incendie sont possibles.
 - Lorsque vous utilisez la fonction « follow me » de la télécommande, choisissez le lieu de l'installation en ayant présent à l'esprit qu'il doit s'agir d'un endroit :
 1. Où la température moyenne de la pièce peut être détectée.
 2. Qui n'est pas exposé directement aux rayons du soleil.
 3. Qui ne se trouve pas à côté d'une source de chaleur.
 4. Qui n'est pas affecté par l'air extérieur ou par un courant d'air dû, par exemple, à l'ouverture/la fermeture de portes, à la sortie d'air de l'unité intérieure ou autre.
-

Installation

1. Accessoires

Les accessoires suivants sont inclus

N°	Désignation	Qté	Remarques
1	Vis de montage bois à tête ronde cruciforme	3	 $\varnothing 4 \times 20$ mm
2	Vis de montage à tête ronde cruciforme	2	 M4X25 mm
3	Manuel d'installation et d'utilisation	1	
4	Tube d'expansion en plastique	3	 $\varnothing 4,2 \times 28,5$ mm
5	Barre de fixation en plastique	2	 $\varnothing 5 \times 16$ mm
6	Câble infrarouge	1	 Pour des unités intérieures qui ne sont pas DC/AC de 2 ^e génération

2. Procédure d'installation

2-1 Définir le lieu où la télécommande sera installé

Veillez à respecter les consignes de sécurité lorsque vous déterminez l'emplacement.

2-2 Schéma dimensionnel

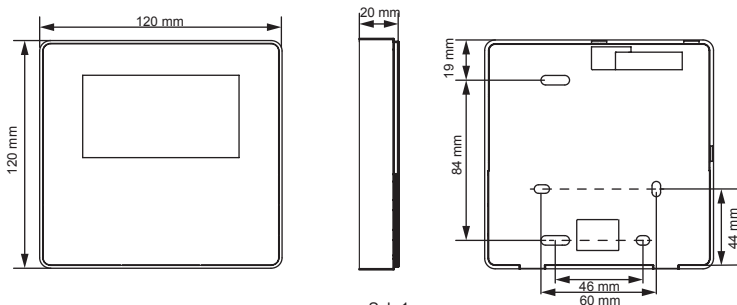

2-3 Installation du cache arrière

2-3-1 Insérez le bout d'un tournevis plat en position incurvée dans la partie basse de la commande câblée et faites levier pour retirer le cache arrière. (Veuillez être attentif au sens du levage.

Un levage incorrect endommagera le cache arrière !) (Sch. 2)

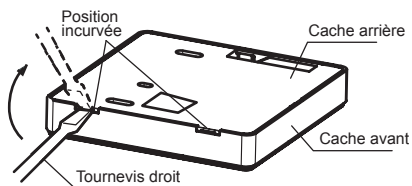

Sch. 2

2-3-2 Utilisez trois vis M4X20 pour fixer le cache arrière au mur. (Sch. 3)

Orifice de vis sur le mur, utilisez trois
 $\phi 4 \times 20$ mm

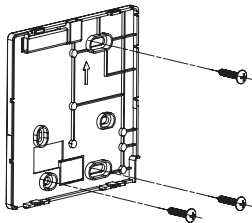

Sch. 3

2-3-3 Utilisez deux vis M4X25 pour installer le cache arrière sur le boîtier électrique 86, et utilisez une vis M4X20 pour fixer au mur. (Sch. 4)

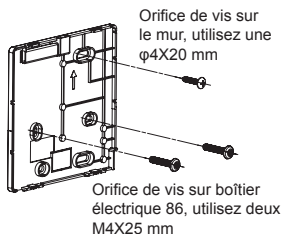

Sch. 4

2-3-4 Réglez la longueur des deux barres de fixation en plastique dans les accessoires pour que la distance soit uniforme entre la barre de fixation du boîtier électrique et le mur. Veillez à ce que la barre à vis soit aussi plate que le mur lorsque vous installez la barre à vis sur la barre à vis du boîtier électrique. (Sch. 5)

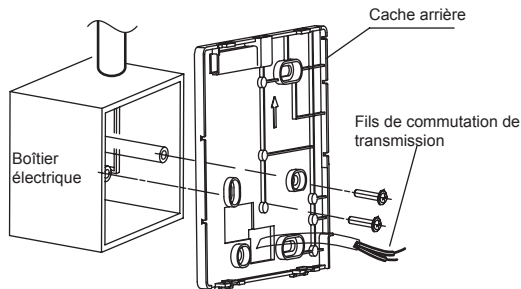

Sch. 5

2-3-5 Utilisez des vis cruciformes pour fixer le cache inférieur de la commande câblée dans le boîtier de commande électrique à travers la barre de fixation. Assurez-vous que le cache inférieur de la commande câblée est au même niveau après l'installation, puis réinstallez la commande câblée dans le cache inférieur.

2-3-6 Un trop grand serrage de la vis entraînera la déformation du cache arrière.

2-4 Sortie de fil

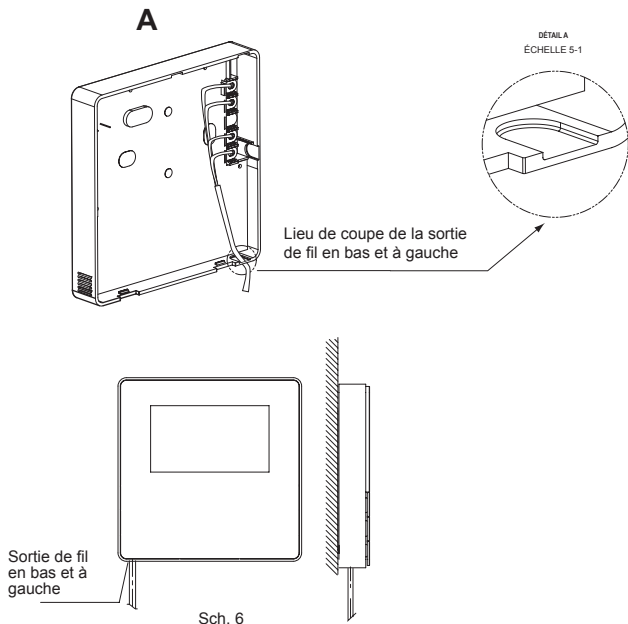

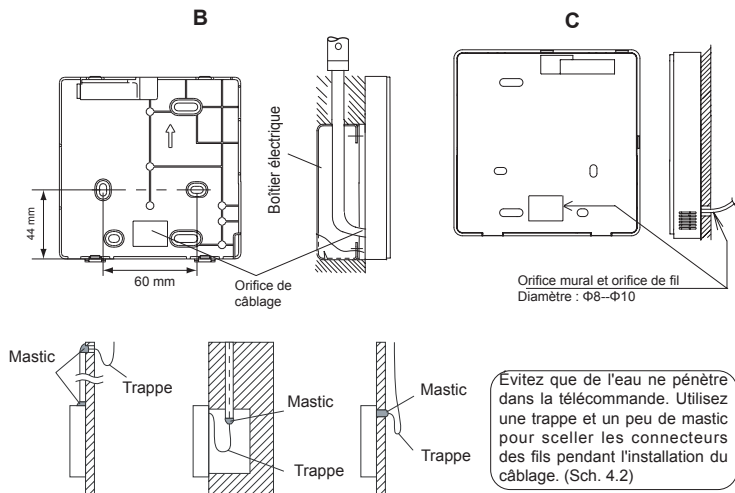

Sch. 7

2-5 Installer les fils

i Important

- Le boîtier de commutation et le fil de commande pour les unités intérieures DC de 2^e génération ne sont pas joints.
- Ne touchez pas la carte mère de la télécommande.

2-5-1 Spécifications de câblage

Type de câblage	Blindé, 2 conducteurs ou 4 conducteurs (Unités intérieures de 2 ^e génération)
	Blindé, 4 conducteurs (Unités intérieures pas de 2 ^e génération)
Dimensions de câblage	AWG 20
Longueur de câblage	200 m maximum (656 ft) pour unités intérieures de 2 ^e génération (Ports X1/X2/D1/D2)
	20 m maximum (66 ft) pour unités intérieures pas de 2 ^e génération (Ports CN2)

2-5-2 Raccordement de commande câblée et sélection de mode de communication

Pour les unités intérieures de 2^e génération ou les unités intérieures qui ne sont pas de 2^e génération, sélectionnez le mode de raccordement selon le Tableau 1.

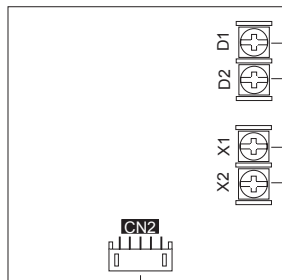

Pour les unités intérieures de 2^e génération, si une ou deux commande(s) sont utilisées pour commander des unités intérieures multiples, les ports X1, X2, D1 et D2 doivent être raccordés.

Pour les unités intérieures de 2^e génération, si une ou deux commandes sont utilisées pour commander une unité intérieure, les ports X1 et X2 doivent être raccordés, ou les ports X1, X2, D1 et D2 doivent être raccordés en même temps.

Pour unités intérieures pas de 2^e génération

Tableau 1

	Borne de raccordement			
	X1/X2	D1/D2	CN2	
Unités intérieures de 2 ^e génération	○	×	×	Une ou deux commandes câblées utilisées pour commander une unité intérieure, mettant en œuvre une communication deux voies.
	○	○	×	Deux commandes câblées utilisées pour commander une ou de multiples unités intérieures, mettant en œuvre une communication à deux voies.
Pas de 2 ^e génération Unités int.	×	×	○	Une commande câblée utilisée pour commander une unité intérieure, mettant en œuvre une communication à une voie.

○ : raccordée

× : pas raccordée

2-5-3 Pour les unités intérieures de 2^e génération, la commande câblée raccorde les ports X1 et X2 de l'unité intérieure aux ports X1 et X2. Il n'existe pas de polarité entre X1 et X2. Voir Sch. 8.

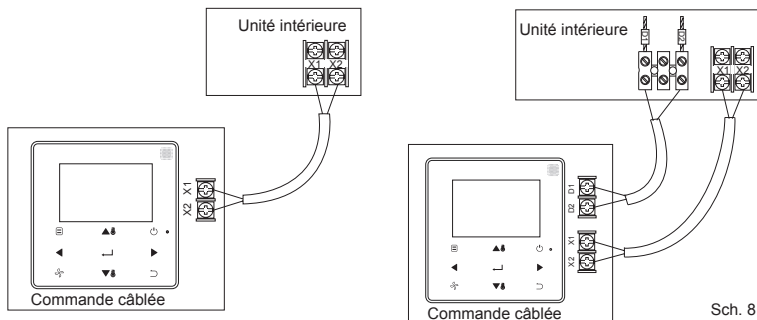

2-5-4 Pour les unités intérieures de 2^e génération, la commande câblée principale/secondaire peut être utilisée pour permettre à deux commandes câblées de commander une unité intérieure, et les commandes câblées se connectent aux ports X1 et X2 de l'unité intérieure via les ports X1 et X2. Il n'existe pas de polarité entre X1 et X2. Voir Sch. 9

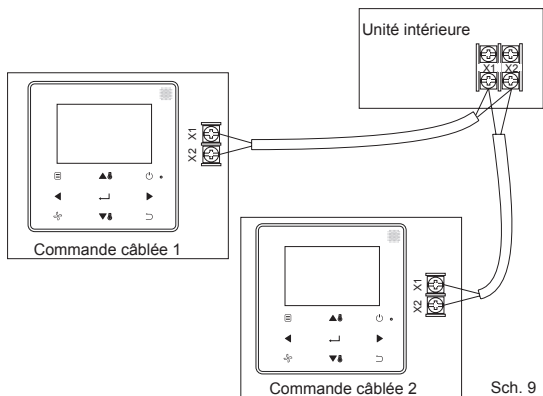

2-5-5 Pour les unités intérieures de 2^e génération, une ou deux commandes câblées peuvent également prendre en charge des unités intérieures multiples (un maximum de 16 unités intérieures). Dans ce cas, la commande câblée et l'unité intérieure doivent être raccordées aux ports X1, X2, D1 et D2 en même temps. Il n'y a pas de polarité entre la commande câblée et les ports X1, X2 de l'unité intérieure, et entre la commande câblée et les ports D1, D2 de l'unité intérieure. La séquence de ligne D1/D2 entre les commandes câblées principale et secondaire doit être cohérente. Voir Sch. 10 et Sch. 11.

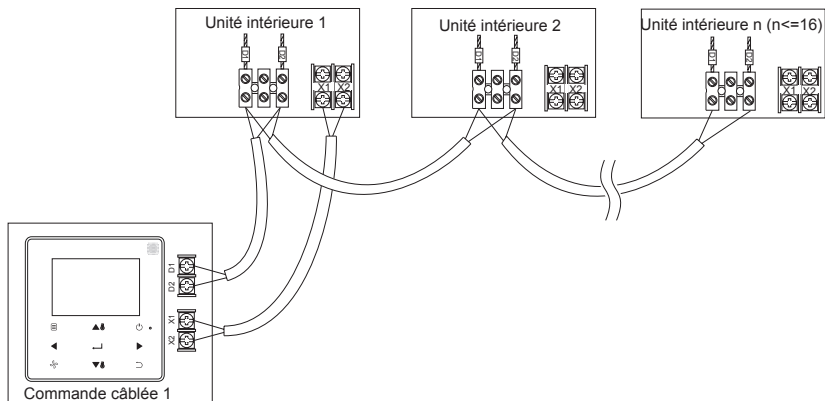

Sch.10

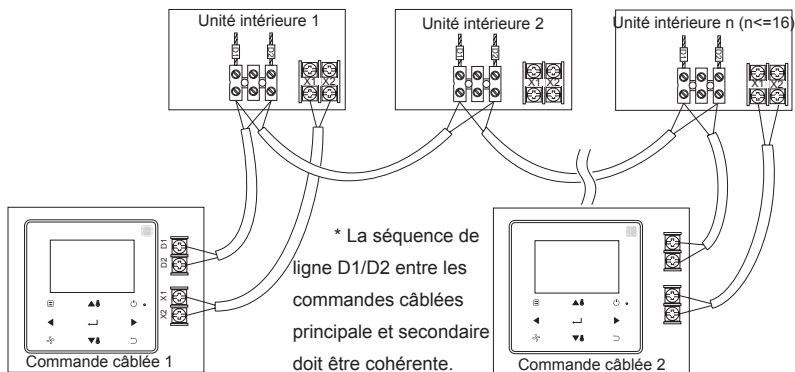

* La séquence de ligne D1/D2 entre les commandes câblées principale et secondaire doit être cohérente.

Sch.11

i Important

- Lorsque la commande câblée détecte un raccordement à des unités intérieures multiples en même temps, elle enverra une commande pour désactiver la fonction de réception du signal de la télécommande de l'unité intérieure.
- La réception de la télécommande de l'unité intérieure peut être modifiée à travers le menu SERVICE.
Si le statut d'activation de la réception de la télécommande de l'unité intérieure est défini, les statuts des unités intérieures dans la commande de groupe peuvent ne pas être cohérents.
- Dans la commande de groupe, la commande câblée se synchronise sur le statut de l'unité intérieure ayant la plus petite adresse.
- Dans la commande de groupe, il n'y aura pas de message d'erreur sur la commande câblée, sauf si l'unité intérieure ayant la plus petite adresse a été déconnectée. Une fois que l'unité intérieure, à l'exception de l'unité intérieure avec la plus petite adresse, est remise sous tension, les fonctions d'envoi et de réception à distance seront automatiquement rétablies.
- Dans la commande de groupe, même si les fonctions d'envoi et de réception à distance de l'unité intérieure ont été activées dans les réglages, lorsque la commande centralisée/ordinateur supérieur est utilisé(e) pour mettre à jour le statut d'une unité intérieure qui n'a pas la plus petite adresse, les statuts des autres unités intérieures dans la commande de groupe peuvent être incohérents.

2-5-6 Pour les unités intérieures qui ne sont pas de 2^e génération, la commande câblée doit être raccordée

à la borne à 5 conducteurs du panneau d'affichage de l'unité intérieure à travers le port CN2. Voir Sch. 12. Le câble de raccordement standard suivant ① tel que configuré pour l'accessoire de la commande câblée suivant

Dans ce mode de câblage, il faut souligner qu'il ne doit pas y avoir de sources d'interférence à proximité de la commande câblée. Dans le même temps, si la télécommande est près de la commande câblée, la commande câblée enverra un code sans s'arrêter.

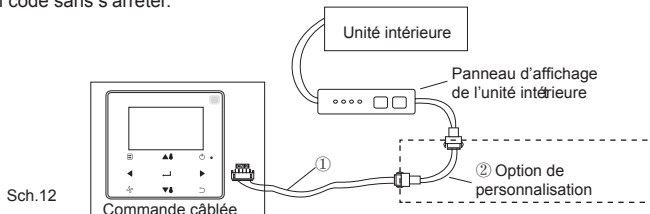

2-6 Installation du cache avant

Une fois le cache avant à sa place et fixé, évitez de serrer le fil de commutation de la communication pendant l'installation. (Sch. 13)

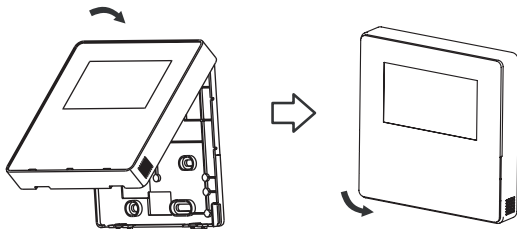

Sch. 13

Installez correctement le cache arrière et fixez fermement le cache avant et le cache arrière faute de quoi le cache avant pourrait tomber. (Sch.14)

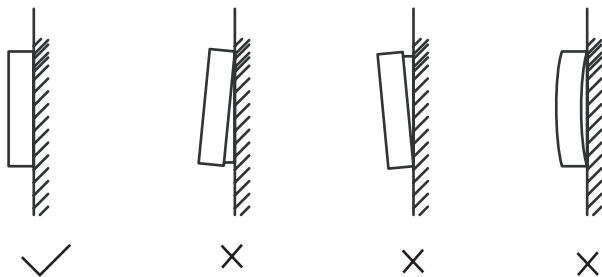

Sch.14

Réglages sur site

Appuyez simultanément sur RETOUR  et VENTILATION  pendant 5 secondes pour accéder à l'interface de réglage des paramètres, comme indiqué dans le Sch. 15.

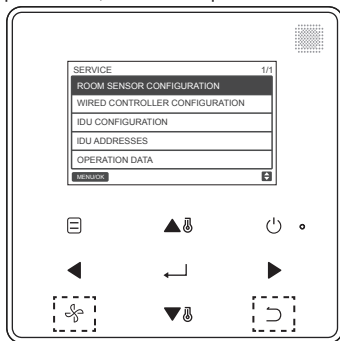

Note :

- Pour les fonctionnements de refroidissement uniquement, veuillez effectuer les réglages décrits.

Sch. 15 - Accès au menu de réglages des paramètres

Appuyez sur TEMP HAUT  ou TEMP BAS  pour déplacer le curseur et sélectionnez une entrée comme indiqué dans le Sch. 16. Puis, appuyez sur MENU/OK  pour saisir ce réglage.

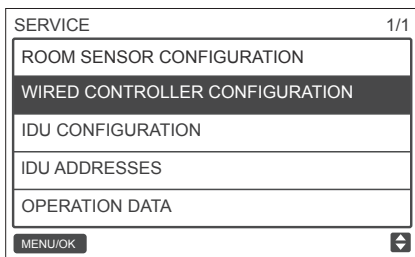

Sch. 16 - Modifier la sélection

Appuyez sur TEMP HAUT ▲ ou TEMP BAS ▼ pour régler le paramètre, comme indiqué dans le Sch. 17

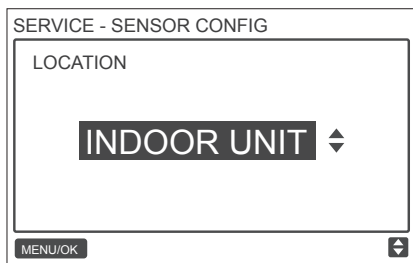

Sch. 17 - Ajuster le réglage du paramètre

Dans le dernier menu, appuyez sur MENU/OK ↵ pour confirmer et retourner à la page d'accueil. Appuyez sur RETOUR ↶ pour confirmer et retourner au paramètre précédent ou patientez 30 secondes pour quitter automatiquement le réglage de paramètres. Pour plus d'informations sur le paramètre, voir le Tableau 2, Tableau 3 et Tableau 4

Liste de modèles compatibles

N°	Modèle
1	Unité int. DC de 2 ^e génération
2	FAU DC de 2 ^e génération
3	Unité int. AC de 2 ^e génération
4	AHU
5	VRC

Tableau 2 Menu service

Menu de niveau 1	Modèle compatible	Menu de niveau 2	Réglages de contenu		Par défaut
ROOM SENSOR CONFIGURATION	1-5	LOCATION	WIRED CONTROLLER/ INDOOR UNIT		WIRED CONTROLLER
	1-5	OFFSET	-5 / -4 / -3 / -2 / -1 / 0 / 1 / 2 / 3 / 4 / 5		0
WIRED CONTROLLER CONFIGURATION	1-5	ROLE	MAIN / 2NDARY		MAIN
	1-4	COOLING ONLY	ENABLED / DISABLED		DISABLED
	1-5	SETTING CONFIGURATION	Augmentation de température : 0,5 / 1		1
	1-4	TEMP SETTING LIMITS (Elle sera cohérente avec la plage de température réglée de l'unité intérieure ayant la plus petite adresse) (Sauf pour la communication infrarouge).	1. Unités intérieures DC de 2 ^e génération	17 °C~30 °C/ 62°F~86°F	Limite inférieure : Min. Limite supérieure : 30 °C (86°F)
			2. Unités de traitement d'air frais DC de 2 ^e génération	13 °C~30 °C/ 55°F~86°F	
			3. Unités intérieures AC de 2 ^e génération	17°C~30°C (62°F~86°F)	
			4. AHU (commande de retour d'air)	17°C~30°C (62°F~86°F)	
			4. AHU (commande d'air frais)	10°C~30°C (50°F~86°F)	
	1-5	WIRED CONTROLLER INFRARED RECEIVER	ENABLED / DISABLED		ENABLED
	1-5	IDU INFRARED RECEIVER	ENABLED / DISABLED		ENABLED
1-5	AUTO RESTART	ENABLED / DISABLED		ENABLED	
1-5	CLEAN FILTER REMINDER PERIOD	NONE / 100HOURS / 200HOURS / 1250HOURS / 2500HOURS / 5000HOURS / 10000HOURS		NONE	
5		Commande de différence de pression		NONE	

Menu de niveau 1	Modèle compatible	Menu de niveau 2	Réglages de contenu		Par défaut
Unité int. CONFIGURATION	1-4	LOUVER	VERTICAL : ENABLED / DISABLED HORIZONTAL: ENABLED / DISABLED		ENABLED
	1-5	AUX HEATER	ENABLED / DISABLED		ENABLED
	1-4	Temp. d'activation DISP. DE CHAUF. D'APP.	Temp. d'activation (°C) : -5~20 Temp. d'activation (°F) : 23~68		Temp. d'activation : 15 °C (59°F)
	1/3/4	COMPENSATION DE TEMP. Mode refroidissement : 0/1/FF ; Mode chauffage : 0/1/2/3/4/FF ;	1. Unité int. DC de 2 ^e génération	Mode refroidissement : 0°C / 2°C / 0°C ; Mode chauffage : 6°C / 2°C / 4°C / 6°C / 0°C / 6°C;	FF (par défaut), ou selon les réglages de l'unité intérieure
			3. Unité int. AC de 2 ^e génération		
			4. AHU (commande de retour d'air)	/	
			4. AHU (commande d'air frais)	/	
	1-4	EXV STANDBY POSITION: 0 / 1 / 2 / FF	1. Unité int. DC de 2 ^e génération	56P/72P/0P/72P	FF (par défaut), ou selon les réglages de l'unité intérieure
			2. FAU DC de 2 ^e génération		
			3. Unité int. AC de 2 ^e génération	72P/72P/72P/72P	
			4. AHU	/	
	1-4	COLD DRAFT PREVENTION: 0 / 1 / 2 / 3 / FF	1. Unité int. DC de 2 ^e génération	15°C/20°C/24°C/26°C/15°C	FF (par défaut), ou selon les réglages de l'unité intérieure
2. FAU DC de 2 ^e génération			14°C/12°C/16°C/18°C/14°C		
		3. Unité int. AC de 2 ^e génération	15°C/20°C/24°C/26°C/15°C		
		4. AHU (commande de retour d'air)	15°C/20°C/24°C/26°C/15°C		
		4. AHU (commande d'air frais)	14°C/12°C/16°C/18°C/14°C		
1-4	SHUTDOWN OPERATION LENGTH (fonction thermique) : 0/1/2/3/4 /FF	1. Unité int. DC de 2 ^e génération	4 min/8 min/12 min/16 min/ Ventilateur sans arrêt /4 min	FF (par défaut), ou selon les réglages de l'unité intérieure	
		3. Unité int. AC de 2 ^e génération	4 min/8 min/12 min/16 min/ Ventilateur sans arrêt /4 min		
		4. AHU (commande de retour d'air)	/	10 min	
		2. FAU DC de 2 ^e génération	/		
		4. AHU (commande d'air frais)	/		

Menu de niveau 1	Modèle compatible	Menu de niveau 2	Réglages de contenu	Par défaut
IDU CONFIGURATION	1-5	STATIC PRESSURE	0~19 /FF	FF
	1-4	AUTO MODE CHANGEOVER DELAY 0/1/2/3	15 min/30 min/60 min/90 min/	selon les réglages de l'unité intérieure
	1-5	KEYPRESS TONE	ENABLED / DISABLED	ENABLED
	1-5	AUTO RESTART	ENABLED / DISABLED	ENABLED
	5	CO2 SENSOR	ENABLED / DISABLED	DISABLED
	5	PRESSURE DIFFERENCE SENSOR	ENABLED / DISABLED	DISABLED
	1-4	PUMP		ENABLED
IDU ADDRESSES	1-5	/	0-63#	
IDU OPERATING DATA	1-5	ERROR CODES	Les 10 derniers enregistrements d'erreurs (unités int., unités ext., commande câblée)	
	1-5	ODU DATA	(Consultez l'annexe 1 Informations sur l'unité extérieure)	
	1-5	IDU DATA	(Consultez l'annexe 2 Informations sur l'unité intérieure)	
	1-5	WIRED CONTROLLER DATA	Affiche la version du logiciel de la commande câblée, T1, la commande câblée principale ou secondaire, le nombre d'unités intérieures en ligne et le numéro du groupe. (Dans la commande de groupe, le numéro de groupe est la plus petite adresse parmi toutes les Unit. Int. +1).	
OPERATING DATA	1-5	/	EEPROM ADDRESS IDU ADDRESS	

Tableau 3 Menu de service de commande secondaire

	Menu de niveau 1	Modèle compatible	Menu de niveau 2	Réglages de contenu	
MENU OPTIONS	LOUVER	1/3	0~19 /FF	HORIZONTAL : ENABLED / DISABLED VERTICAL: SWING / ANGLE1 / ANGLE 2 / ANGLE 3 / ANGLE 4 / ANGLE 5	
	AUX HEATER	1-5		AUTO/ENABLED/ DISABLED	
	ECONOMY MODE	1-4		ENABLED / DISABLED	
	SILENT MODE	1-5		ENABLED / DISABLED	
	IDU LED INDICATORS	1-4		ENABLED / DISABLED	
	Date et heure		1-5	Date	MONTH / DAY / YEAR
			1-5	Heure	HOUR / MINUTE
			1-5	24-HOUR FORMAT	ENABLED / DISABLED
	Affichage de la température intérieure	1-5		ENABLED / DISABLED	
	Affichage de température extérieure	5		ENABLED / DISABLED	
KEYPRESS TONE	1-5		ENABLED / DISABLED		
LED INDICATOR	1-5		ENABLED / DISABLED		
SERVICE MENU	ROOM SENSOR CONFIGURATION	1-5	ROLE	MAIN / SECONDARY	
	OPERATING DATA	1-5	ERROR CODES		
		1-5	ODU DATA		
		1-5	IDU DATA		
1-5		WIRED CONTROLLER DATA			

Tableau-4 Menu service quand la commande câblée est raccordée à l'unité intérieure à travers le port CN2

Menu de niveau 1	Menu de niveau 2	Paramètre réglé
ROOM SENSOR CONFIGURATION	LOCATION	WIRED CONTROLLER (Par défaut) / INDOOR UNIT
	OFFSET	-5°C / -4°C / -3°C / -2°C / -1°C / 0°C (Par défaut) / 1°C / 2°C / 3°C / 4°C / 5°C / -5°F / -4°F / -3°F / -2°F / -1°F / 0°F (Par défaut) / 1°F / 2°F / 3°F / 4°F / 5°F
WIRED CONTROLLER CONFIGURATION	COOLING ONLY	ENABLED / DISABLED (Par défaut)
	SETTING CONFIGURATION	Augmentation de température (affichage en °C uniquement) : 0,5 / 1 (défaut)
		Vitesses de ventilation : 3 / 7 (défaut)
	TEMP SETTING LIMITS	Mode refroidissement minimal : 17 ~ 30 °C (62 ~ 86°F), par défaut : 17 °C (62°F)
		HEATING MODE MAXIMUM: 17 ~ 30 °C (62 ~ 86°F), par défaut : 30 °C (86°F)
	INFRARED RECEIVER	Définit si la commande câblée peut recevoir le signal de la télécommande et transmettre le signal à IDU ENABLED (défaut) / DISABLED
	AUTO RESTART	ENABLED (Par défaut) / DISABLED
CLEAN FILTER REMINDER PERIOD	NONE (Par défaut) / 1250HOURS / 2500HOURS / 5000HOURS / 10000HOURS	
IDU ADDRESSES	Règle l'adresse de communication de l'unité intérieure (0 ~ 63#)	

OPERATING DATA	ERROR CODES	Les 10 derniers enregistrements d'erreurs (commande câblée)
	ODU DATA	--
	IDU DATA	--
	WIRED CONTROLLER DATA	Affiche la version du logiciel de la commande câblée, T1 (commande câblée)

Annexe 1 : Informations sur les unités extérieures

N°	Grande unité VRF	N°	Grande unité VRF
1	Adresse de l'unité	20	Temp. de dissipateur de module Inverter B (°C)
2	Température extérieure ambiante (T4) (°C)	21	--
3	Temp. moyenne T2/T2B (°C)	22	--
4	Température du tube de l'échangeur de chaleur principal (T3) (°C)	23	Température (T6B) à la sortie de l'échangeur de chaleur à plaques (°C)
5	Temp. de refoulement du compresseur A (°C)	24	Température (T6A) à l'arrivée de l'échangeur de chaleur à plaques (°C)
6	Temp. de refoulement du compresseur B (°C)	25	Degré de surchauffe de refoulement du système
7	Courant du compresseur A Inverter (A)	26	--
8	Courant du compresseur B Inverter (A)	27	Nombre d'unités intérieures en marche
9	--	28	--

10	Vitesse de ventilation	29	Pression de refoulement du compresseur ($\times 0,1\text{MPa}$)
11	Position EXVA	30	Réservé
12	Position EXVA	31	Erreur ou code de protection le plus récent
13	Position EXVA	32	Fréquence de compresseur Inverter A
14	Mode de fonctionnement	33	Fréquence de compresseur Inverter B
15	Mode prioritaire	34	Capacité de l'unité
16	Correction des exigences en termes de capacité totale de l'unité intérieure	35	Version de programme n°
17	Nombre d'unités extérieures	36	Adresse d'unité intérieure VIP
18	Capacité totale des unités extérieures	37	--
19	Temp. de dissipateur de module Inverter A ($^{\circ}\text{C}$)	38	--

Annexe 2 : Informations sur les unités intérieures

N°	Unité VRF
1	Adresse de communication des unités intérieures
2	Capacité (HP) des unités intérieures
3	Adresse de réseau des unités intérieures
4	Température réglée Ts

5	Température ambiante
6	Température intérieure réelle T2
7	Température intérieure réelle T2A
8	Température intérieure réelle T2B
9	Température d'unité d'air frais Ta
10	--
11	Degré de surchauffe cible
12	Degré de l'EXV
13	Version de logiciel n°
14	Code d'erreur

4. Réglages de l'adresse de l'unité intérieure

L'adresse de communication de l'unité intérieure ne peut être définie que lorsque la commande câblée est raccordée à une unité intérieure. Appuyez sur TEMP BAS ▼ pour déplacer le curseur vers le bas et sélectionnez des IDU ADDRESSES comme indiqué dans le Sch. 18. Puis, appuyez sur MENU/OK ↵ pour saisir ce réglage.

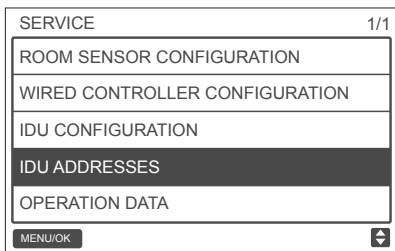

Sch. 18 - Accès à l'adresse d'unit. int.

Appuyez sur TEMP HAUT ▼⏏ ou TEMP BAS ▼⏏ pour sélectionner l'adresse d'unit. int., et appuyez sur MENU/OK ↵ pour envoyer cette adresse à l'unité intérieure, comme indiqué dans le Sch. 19.

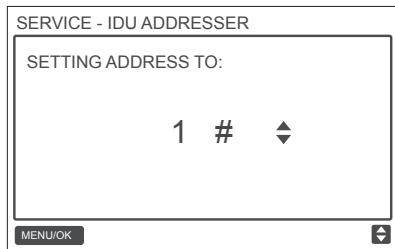

Sch. 19 - Réglage de l'adresse d'unité intérieure

Appuyez deux fois sur RETOUR ↵ ou patientez 30 secondes pour quitter automatiquement le menu de réglages des paramètres.

5. Vérification de l'historique des erreurs

Appuyez simultanément sur RETOUR  et VENTILATION  pendant 5 secondes pour accéder à l'interface pour le menu service, comme indiqué dans le Sch. 20.

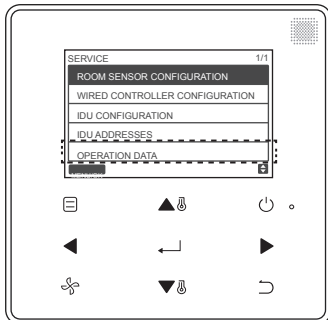

Sch. 20 - Accès au menu de réglages des paramètres

Appuyez sur TEMP BAS  pour déplacer le curseur, sélectionnez OPERATION DATA, et appuyez sur MENU/OK

 pour saisir ce réglage. Sélectionnez ERROR CODES et appuyez sur MENU/OK , comme indiqué dans le Sch. 21.

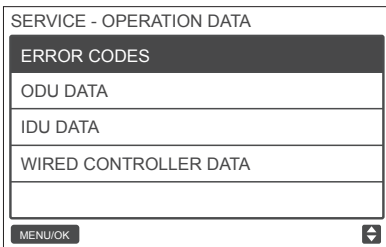

Sch. 21- Accès aux codes d'erreur

Les codes d'erreur et le numéro de l'unité seront affichés, les 10 derniers événements sont affichés.

SERVICE-ERROR CODE						1/1
1	#	E9	09/29/17	15:30		
2	IDU 01#	E1	09/25/17	16:30		
MENU/OK						↕

Sch. 22

Utilisation générale

1. Emplacement et descriptions des boutons.

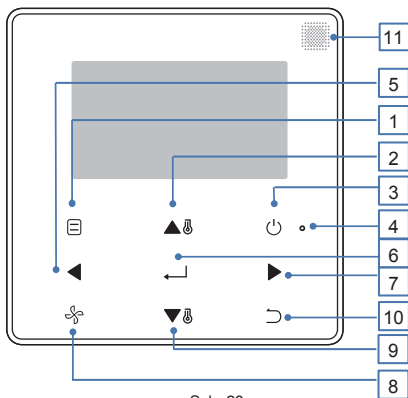

Sch. 23

Tableau 5 Descriptions de bouton

Bouton	Description
1. MODE	Sélectionne le mode de fonctionnement.
2. Bouton TEMP HAUT	Affiche la température réglée.
3. Bouton ON/OFF	Marche/arrêt de l'unité intérieure.
4. Voyant (vert)	Reste vert fixe lorsque l'unité est sous tension et clignote en cas de défaut.
5. Bouton GAUCHE	Sélectionne les options à gauche.
6. Bouton MENU/OK	Entrer dans le menu/sous-menu. Confirme la sélection.
7. Bouton DROIT	Sélectionne les options à droite.
8. FAN	Sélectionne la vitesse de ventilation.
9. Bouton TEMP BAS	Réduit la température réglée.
10. Bouton RETOUR	1. Retourne au niveau précédent. 2. Appuyez pendant 3 s sur ce bouton pour verrouiller/déverrouiller.
11. Fenêtre de réception de signal de la télécommande	Reçoit le signal de commande de la télécommande.

* Seul le rétro-éclairage s'allume lorsque le bouton est activé pour la première fois lorsque le rétro-éclairage de la commande câblée est éteint.

2. Description de l'affichage

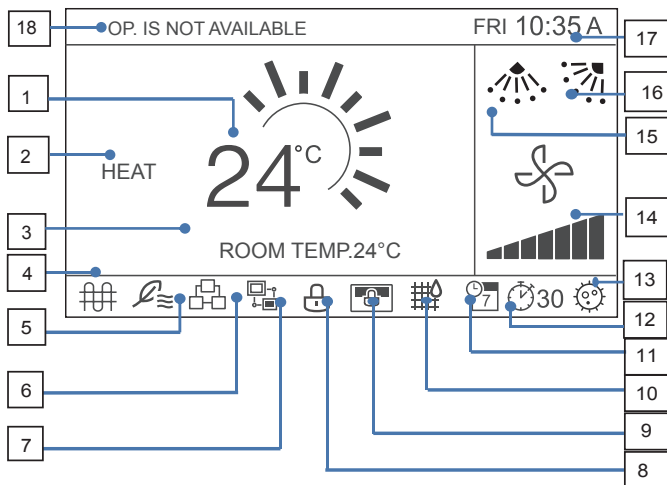

Interface principal de l'affichage (Pour unité int. normale)

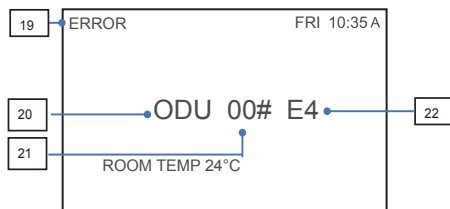

Interface d'affichage d'erreur

Sch. 24

Tableau 6 Descriptions de l'affichage

N°	Description
1. Température réglée	Affiche et la température intérieure réglée.
2. Affichage des modes	Affiche le mode de fonctionnement réglé par la commande câblée.
3. Affichage de la température ambiante.	Affiche et la température intérieure actuelle.
4. Icône de chauffage électrique	S'allume quand le chauffage électrique de l'unité intérieure est en marche.
5. Icône de l'unité d'air à l'extérieur	S'allume quand la commande câblée est raccordée à une unité d'air à l'extérieur. Une commande câblée peut être raccordée indépendamment à une unité d'air à l'extérieur.
6. Icône de commande de groupe	S'allume quand la commande câblée commande des unités intérieures multiples (16 unités int. max.).
7. Icône de commande câblée secondaire	Ce message s'affiche lorsque la commande câblée est réglée sur une commande secondaire.
8. Icône de verrouillage de touche et fonction	S'allume lorsque la commande câblée verrouille la fonction marche/arrêt, le mode, la programmation, le réglage de la température ou libère le verrouillage des boutons.
9. Icône de verrouillage de commande centralisée/ordinateur supérieur	S'allume lorsque la commande centralisée/ordinateur supérieur verrouille la fonction de l'unité intérieure et que la commande câblée ne peut pas utiliser les fonctions correspondantes de l'unité intérieure.
10. Indicateur de filtre de l'unité intérieure	S'affiche comme un rappel lorsqu'il est temps de nettoyer le filtre ou l'élément.
11. Programmation	S'allume lorsque la programmation est disponible sur la commande câblée.
12. Icône de minuterie ou EXTENSION	S'allume lorsque la minuterie ou L'EXTENSION est disponible sur la commande câblée.
13. Fonction de stérilisation	

14. Affichage de la vitesse de ventilation	Affiche la vitesse de ventilation réglée par la commande câblée.
15. Persienne verticale	Affiche le statut des persiennes lorsque l'unité intérieure prend en charge les persiennes verticales.
16. Persienne horizontale	Affiche le statut des persiennes lorsque l'unité intérieure prend en charge les persiennes horizontales.
17. Affichage Heure	Affiche l'heure.
18. Instruction de fonctionnement non valide	S'affiche pendant deux secondes si un fonctionnement est non valide.
19. Indication d'erreur	Affiche le message « ERROR » si le système est défectueux.
20. Unité intérieure/ Unité extérieure défectueuse	« IDU » (unité intérieure) ou « ODU » (unité extérieure) s'affichent respectivement lorsque l'unité intérieure ou l'unité extérieure sont défectueuses ; « IDU » or « ODU » ne s'affichent pas lorsque la commande câblée est défectueuse.
21. Adresse d'Unité intérieure/Unité extérieure défectueuse	Affiche l'adresse de l'unité défectueuse si une erreur se produit dans l'unité intérieure ou l'unité extérieure ; l'adresse n'est pas affichée en cas de défaillance de la commande câblée.
22. Code d'erreur	Affiche le code d'erreur si le système est défectueux.

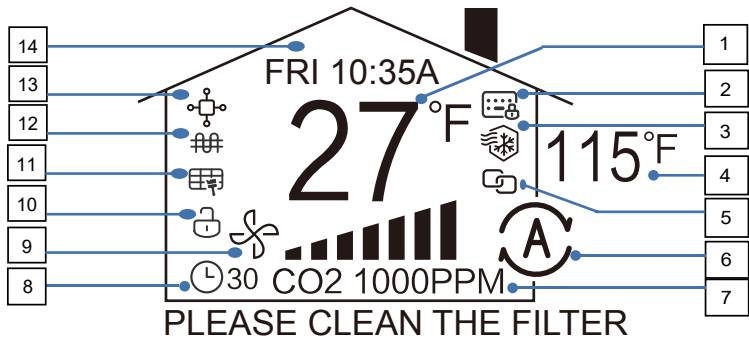

Sch. 25 Interface principale de l'affichage (Pour VRC)

Sch. 25 Interface principale de l'affichage (Pour VRC)

N°	Description
1. Température réglée	Affiche et la température intérieure réglée.
2. Icône de verrouillage de commande centralisée/ordinateur supérieur	S'allume lorsque la commande centralisée/ordinateur supérieur verrouille la fonction VRC et que la commande câblée ne peut pas utiliser les fonctions correspondantes de VRC.
3. Prévention contre les courants d'air froid	En mode chauffage, le ventilateur ne fonctionne pas lorsque la température de l'échangeur de chaleur intérieur est égale ou inférieure à la température de réglage.
4. Température extérieure	Affiche la température extérieure actuelle.
5. Fonction d'interverrouillage	Lorsque le VRC est raccordé via PQE avec le système de climatisation, le VRC peut être en marche/arrêt automatiquement selon le statut de fonctionnement de l'unité intérieure.
6. Affichage des modes	Affiche le mode de fonctionnement réglé par la commande câblée.
7. Affichage de concentrations de CO ₂	Affiche les concentrations de CO ₂ .
8. Icône d'EXTENSION ou minuterie	S'allume lorsque la minuterie ou L'EXTENSION est disponible sur la commande câblée.
9. Affichage de la vitesse de ventilation	Affiche la vitesse de ventilation réglée par la commande câblée.
10. Icône de verrouillage de touche et fonction	S'allume lorsque la commande câblée verrouille la fonction marche/arrêt, le mode, la programmation, le réglage de la température ou libère le verrouillage des boutons.
11. Indicateur de filtre	S'affiche comme un rappel lorsqu'il est temps de nettoyer le filtre ou l'élément.
12. Icône de chauffage électrique	S'allume quand le chauffage électrique de l'unité intérieure est en marche.
13. Icône de commande câblée secondaire	Ce message s'affiche lorsque la commande câblée est réglée sur une commande secondaire.
14. Affichage Heure	Affiche l'heure.

3. ON/OFF

Appuyez sur la touche ON/OFF  pour allumer/éteindre l'unité intérieure. Le voyant lumineux s'allume lorsque l'unité est allumée. Voir Sch. 26.

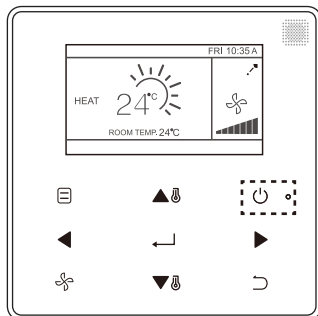

Sch. 26 - Affichage de voyant lumineux

4. Réglage du mode

Appuyez sur MODE  pour régler le mode de l'unité intérieure, comme indiqué dans le Sch. 26.

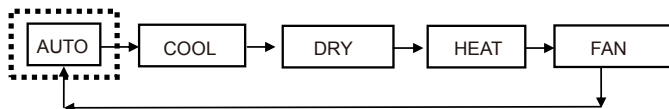

Sch. 26 Réglage de mode

i Important

- Lorsque la commande câblée est raccordée à l'unité intérieure via le port CN2, elle possède par défaut les cinq modes de fonctionnement ci-dessus.
 - Lorsque la commande câblée est raccordée à l'unité intérieure via le port X1/X2 ou D1/D2, le mode de fonctionnement qui peut être réglé pour la commande câblée dépend du système de climatisation. Lorsque la commande câblée est raccordée à un système de pompe à chaleur, le mode AUTO n'est pas disponible.
-

Appuyez sur MODE  pour régler le mode de VRC, comme indiqué dans le Sch. 27.

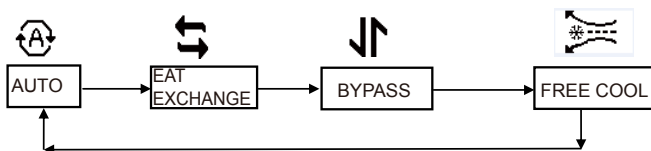

Sch. 27 Réglage de mode



Note:

Raccordé au VRC

1. Lorsque le mode Auto est sélectionné, la vitesse du ventilateur est automatique et le bouton de sélection de la vitesse du ventilateur ne fonctionne pas.

2. Lorsque le mode « Heat Exchange », « Bypass », « Free Cooling » est sélectionné, la vitesse de ventilation peut être réglée.

5. Réglage de la vitesse de ventilation

En mode COOL, HEAT ou FAN, appuyez sur FAN  pour changer la vitesse de ventilation. Lorsque l'unité intérieure prend en charge 7 vitesses de ventilation, appuyez sur le bouton FAN  pour régler la circulation de la vitesse de ventilation comme indiqué dans le Schéma 28. Lorsque l'unité intérieure prend en charge 3 vitesses de ventilation, appuyez sur le bouton FAN  pour régler la circulation de la vitesse de ventilation comme indiqué dans le Schéma 29. En mode DRY ou AUTO, la vitesse de ventilation est automatique et ne peut pas être modifiée.

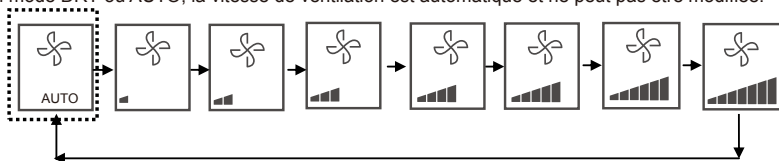

Sch. 28 La séquence des 7 vitesses de ventilation

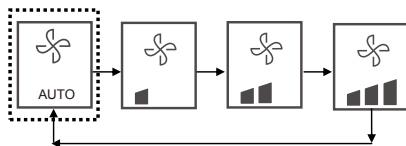

Sch. 29 La séquence des 3 vitesses de ventilation



Sch. 28 La séquence des 3 vitesses de ventilation de ventilation auto de VRC

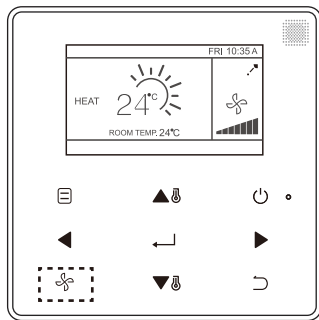

Sch. 30

6. Réglage de la température (Pour l'unité intérieure normale)

Dans le mode AUTO, COOL, DRY ou HEAT, appuyez sur TEMP HAUT ▲🌀 ou TEMP BAS ▼🌀 pour régler la température. Au point de réglage double du mode AUTO, ajustez la température réglée pour le refroidissement lorsque la température réglée COOL est en surbrillance, comme indiqué au Sch. 31. C'est la même chose pour le point de réglage double de FAU.

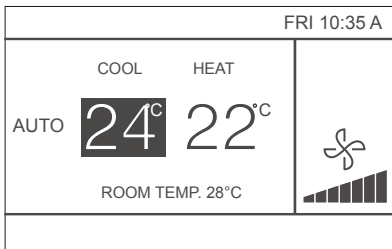

Sch. 31

Appuyez sur le bouton GAUCHE ◀ ou DROITE ▶ dans les 10 secondes pour passer des températures réglées pour le refroidissement et le chauffage dans le mode AUTO.

La plage de température de fonctionnement est 17 °C~30 °C (62°F~86°F).

i Important

- Lorsque la commande câblée est raccordée à l'unité intérieure par le port CN2, la température du mode automatique de la commande câblée est réglée sur un seul point de réglage.
 - Lorsque la commande câblée est raccordée à l'unité intérieure via le port X1/X2 ou D1/D2, le système de climatisation raccordé à la commande câblée décidera si la température du mode automatique est réglée sur un point de réglage unique ou sur deux points de réglage.
-

7. TOUCHE VERROUILLAGE

Appuyez sur le bouton RETOUR ◁ pendant 3 secondes pendant que le rétroéclairage est allumé.

Le bouton  est affiché. Tous les boutons sont désactivés.

Utilisez le bouton  présent, et l'icône  clignotera 3 fois pour inviter.

Pour annuler le mode de verrouillage de touche, tenez RETOUR ◁ pendant 3 secondes pendant que le rétroéclairage est allumé.

FRI 10:35A

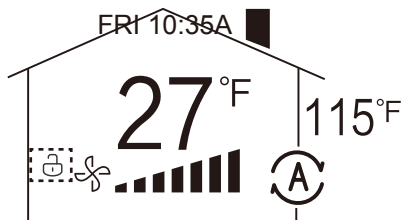
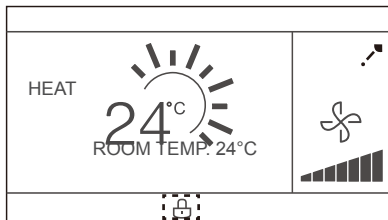

Sch. 32 - Emplacement de l'icône de verrouillage

8. Réinitialiser l'indicateur du filtre

Quand il est temps de nettoyer ou remplacer le filtre, l'Indicateur de Filtre  s'affichera.

Tenez enfoncé simultanément le bouton  et GAUCHE  pendant 1 seconde pour accéder à l'affichage de l'icône.

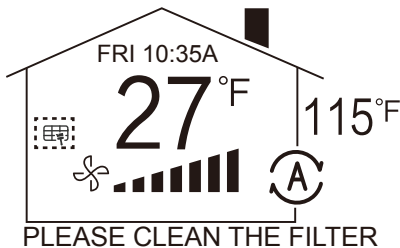
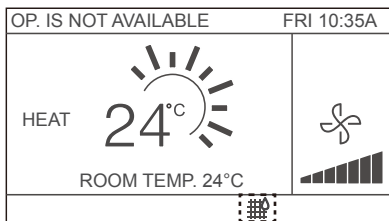

Sch. 33

Laver, nettoyer ou remplacer le filtre ou l'élément. Pour plus de détails, voir le manuel fourni avec l'unité intérieure.

Pour le VRC, si le pressostat différentiel détecte que la différence de pression n'est pas correcte, cela signifie que le filtre doit être nettoyé/changé. la différence de pression se normalisera et l'icône de filtre propre disparaîtra.

Aide-mémoire

Le menu principal fournit les éléments suivants

Éléments du menu		Description	Page de référence
LOUVER		Utilisé pour configurer les réglages de la direction du débit d'air. <ul style="list-style-type: none">• La persienne de direction du débit d'air fonctionne automatiquement en haut et en bas (gauche et droite).• Les directions de débit d'air fixes de la persienne verticale peuvent être configurées dans cinq positions. * Cette fonction n'est pas disponible dans tous les modèles.	43
AUX HEATER		Utilisé pour régler AUTO, ON ou OFF	64
ECONOMY MODE		Utilisé pour régler ON ou OFF	58
SILENT MODE		Utilisé pour régler ON ou OFF	59
IDU LED INDICATORS		Utilisé pour régler le IDU LED INDICATOR « ENABLED » ou « DISABLED »	60
TEMPERATURE UNIT		Permet de choisir si les valeurs de température seront affichées en Celsius ou en Fahrenheit.	61
TIMER	CONFIGURATION	Utilisé pour régler « ENABLED » ou « DISABLED » de la fonction de minuterie.	45

TIMER	TIMER ON	Utilisé pour régler l'heure d'allumage de la minuterie.	46
	TIMER OFF	Utilisé pour régler l'heure d'extinction de la minuterie.	47
SCHEDULE	CONFIGURATION	Utilisé pour activer ou désactiver la fonction de la minuterie hebdomadaire.	47
	PATTERN	Les réglages de jour sont sélectionnés dans quatre modèles comme « EVERYDAY » (quotidien), « 5+2 », « 6+1 », et « WEEKLY » (hebdomadaire).	48
	SETTINGS	Règle l'heure de démarrage et l'heure d'arrêt. Il est possible de configurer jusqu'à 8 actions dans une seule journée.	49
	EXTENSION	Utilisé pour régler l'extinction retardée. Peut être réglé par tranches de 30 minutes, de 30 à 180 minutes.	51
DATE AND TIME	DATE	Utilisé pour configurer les réglages de date et faire des ajustements.	51
	TIME	Utilisé pour configurer les réglages d'heure et faire des ajustements.	51
	24-HOUR FORMAT	L'heure peut être affiché au format 12 h ou 24 h. L'affichage de l'heure par défaut est 24 h.	53
DAYLIGHT SAVING TIME	ENABLE / DISABLE	Utilisé pour régler l'heure d'été.	54
	START		
	END		
ROOM TEMPERATURE		Utilisé pour régler si la température intérieure sera affichée.	56
WIRED CONTROLLER LOCK	ON/OFF	Utilisé pour régler s'il faut verrouiller/déverrouiller la fonction marche/arrêt de la commande câblée.	57
	MODE	Utilisé pour régler s'il faut verrouiller/déverrouiller la fonction du réglage de mode de la commande câblée.	

	TEMPERATURE	Utilisé pour régler s'il faut verrouiller/déverrouiller la fonction de réglage de la température de la commande câblée.	57
	SCHEDULE	Utilisé pour régler s'il faut verrouiller/déverrouiller la fonction de la minuterie hebdomadaire de la commande câblée.	
KEYPRESS TONE		Utilisé pour régler « ENABLED » ou « DISABLED » pour le vibreur du bouton de la commande câblée.	63
LED INDICATOR		Utilisé pour régler « ENABLED » ou « DISABLED » pour le voyant lumineux de la commande câblée.	62

Si deux télécommandes commandent une unité intérieure simple, les éléments du menu suivant ne pourront pas être réglés dans la commande secondaire. Dans ce cas, les éléments suivants devront être configurés avec la télécommande principale.

- A. Unité de température
- B. Fonctions de la minuterie
- C. Minuterie hebdomadaire.
- D. Heure d'été
- E. Verrouillage de la commande câblée

i Important

- Il n'y a pas de fonction de programmation lorsque la commande câblée est reliée à l'unité intérieure par le port CN2.
-

Menu Options

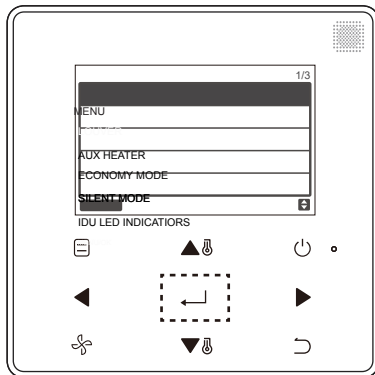

1. Utilisations du menu

Appuyez sur MENU/OK  pour ouvrir le menu. Voir le Sch. 34 ci-dessous comme exemple.



Sch. 34

Appuyez sur TEMP HAUT  et TEMP BAS  pour sélectionner un élément. Appuyez sur MENU/OK  pour entrer.

Dans le dernier niveau du menu, appuyez sur MENU/OK  pour confirmer et revenir à la page d'accueil Appuyez sur RETOUR  pour confirmer et revenir au niveau précédent. Si un bouton sur l'interface de menu n'est pas activé dans les 30 secondes, le système retournera à la page d'accueil.

2. Réglage de la persienne

Si une unité intérieure ne possède pas de persienne intégrée, la fonction de persienne ne sera pas disponible.

Choisissez LOUVER (persienne) sur l'interface du menu et appuyez sur MENU/OK  pour saisir les réglages de la persienne, comme indiqué dans le Sch. 35 et le Sch. 36.

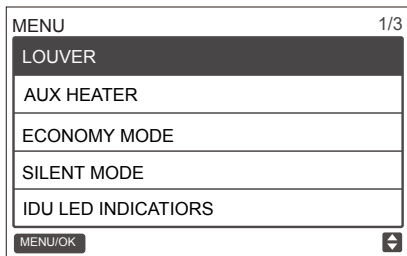

Sch. 35 - Accès au menu LOUVER (persienne)

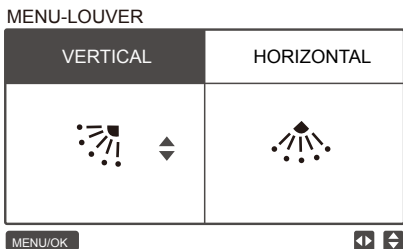

Sch. 36 - Menu persienne

Appuyez sur les boutons GAUCHE et DROITE pour passer des réglages de la persienne horizontale à verticale. Appuyez sur TEMP HAUT ▲⏏ et TEMP BAS ▼⏏ pour régler le statut de la persienne. Si l'unité intérieure ne prend pas en charge l'oscillation horizontale, seule une oscillation verticale pourra être réglée. Les Sch. 37 et Sch. 38 présentent la séquence verticale et horizontale.

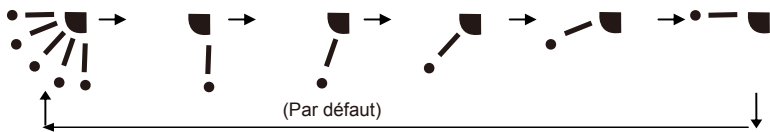

Sch. 37 - Séquence d'ajustement de la persienne verticale



Sch. 38 - Séquence d'ajustement de la persienne horizontale

La persienne horizontale déplacera la persienne de gauche à droite selon un modèle prédéterminé. Ce modèle n'est pas ajustable.

3. Réglage de la CONFIGURATION DE LA MINUTERIE

Choisissez TIMER sur l'interface du menu et appuyez sur MENU/OK \leftarrow pour saisir ce réglage. Choisissez CONFIGURATION dans le menu programmation, comme indiqué ci-dessous dans le Sch. 39, et appuyez sur MENU/OK \leftarrow pour saisir ce réglage.

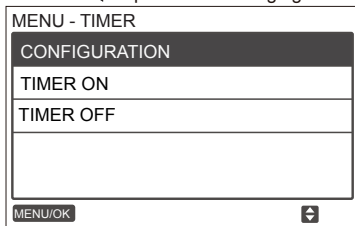

Sch. 39 - Sélection du menu de configuration de la minuterie

Appuyez sur TEMP HAUT \blacktriangle ou TEMP BAS \blacktriangledown pour sélectionner DISABLED ou ENABLED pour TIMER, comme indiqué dans le Sch. 40. Appuyez sur MENU/ OK \leftarrow pour confirmer et revenir à la page d'accueil. Appuyez sur RETOUR \curvearrowright pour confirmer et revenir au niveau précédent.

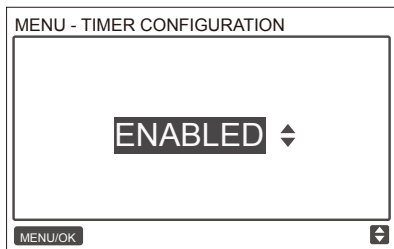

Sch. 40- Réglage de TIMER CONFIGURATION

4. Réglage de TIMER ON

Choisissez TIMER sur l'interface du menu, et appuyez sur MENU/OK ← pour saisir ce réglage.

Choisissez TIMER ON dans le menu de la minuterie, comme indiqué dans le Sch. 41 ci-dessous et appuyez sur MENU/OK ← pour saisir ce réglage.

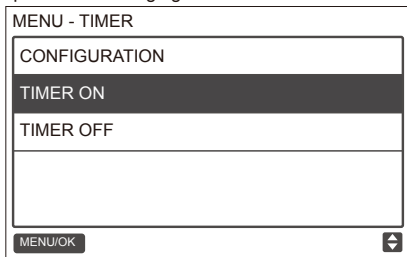

Sch. 41 - Sélection du menu de configuration de la programmation

Appuyez sur TEMP HAUT ▲ ou TEMP BAS ▼ pour sélectionner l'heure de la minuterie et régler 0.0 pour éteindre la minuterie comme indiqué dans le Sch. 42. Appuyez sur MENU/ OK ← pour confirmer et revenir à la page d'accueil. Appuyez sur RETOUR ↵ pour confirmer et revenir au niveau précédent.

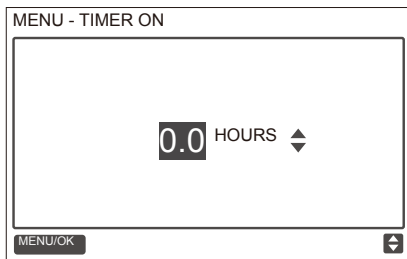

Sch. 42- Réglage de TIMER ON

5. Réglage de TIMER OFF

Choisissez TIMER sur l'interface du menu et appuyez sur MENU/OK \leftarrow pour saisir ce réglage.

Choisissez TIMER OFF dans le menu de la minuterie. Pour la méthode de réglage de TIMER OFF, voir TIMER ON.

6. Réglage de la configuration de la programmation

Assurez-vous que l'heure est réglée avant de procéder au réglage de la programmation.

Choisissez SCHEDULE (programmation) sur l'interface du menu et appuyez sur MENU/OK \leftarrow pour saisir ce réglage. Choisissez CONFIGURATION dans le menu de la programmation, comme indiqué dans le Sch. 43 et appuyez sur MENU/OK \leftarrow pour saisir ce réglage.

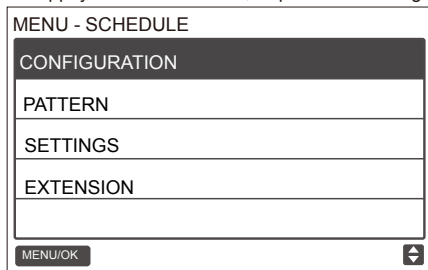

Sch. 43 - Sélection du menu de commande de la programmation

Appuyez sur TEMP HAUT ▲⏏ ou TEMP BAS ▼⏏ pour sélectionner DISABLED, SIMPLE ou STANDARD pour la programmation hebdomadaire, comme indiqué dans le Sch. 44. Appuyez sur MENU/ OK pour confirmer et revenir à la page d'accueil. Appuyez sur RETOUR pour confirmer et revenir au niveau précédent.

SIMPLE : Demande le réglage de l'activation/désactivation de la minuterie.

STANDARD : Demande le réglage de la minuterie ;, l'heure d'activation/désactivation, le mode de mise sous tension, la vitesse de ventilation et la température réglée.

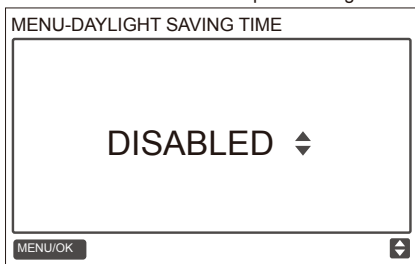

Sch. 44 - Sélection de la commande de la programmation

7. Sélection d'un modèle périodique

Choisissez DAILY PATTERN dans le menu programmation, et appuyez sur MENU/OK pour ouvrir le menu. Appuyez sur TEMP HAUT ▲⏏ et TEMP BAS ▼⏏ pour sélectionner DAILY PATTERN, comme indiqué dans le Sch. 45.

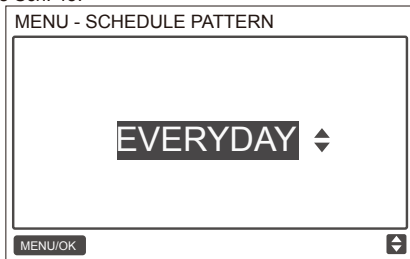

Sch. 45 - Sélection du modèle périodique

Tableau 8 Fournit les quatre modèles périodiques qui peuvent être sélectionnés.

N°	DAILY PATTERN	DESCRIPTION
1	EVERYDAY	Règle la programmation pour chaque jour de lundi à dimanche.
2	5+2	Définit une programmation du lundi au vendredi et une programmation distincte pour le samedi et le dimanche.
3	6+1	Définit une programmation du lundi au samedi et une programmation distincte pour le dimanche.
4	Icône WEEKLY	Définit une programmation du lundi au dimanche.

8. Réglage de la programmation

Choisissez SETTING dans le menu de la programmation, et appuyez sur MENU/OK pour ouvrir les réglages de la programmation comme indiqué dans le Sch. 46. Appuyez sur le bouton GAUCHE ◀ ou DROITE ▶ pour déplacer le curseur.

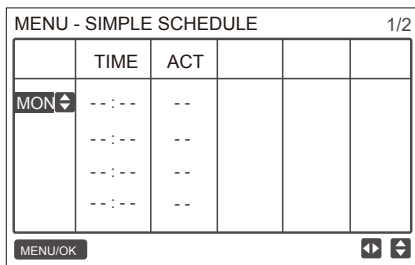

Sch. 46 - Menu programmation

Appuyez sur TEMP HAUT ▲ and TEMP BAS ▼ pour régler les paramètres.

Le Sch. 47 et le Tableau 4 présentent les paramètres qui peuvent être réglés dans les réglages de la programmation :

MENU - STANDARD SCHEDULE					1/2
	TIME	ACT	FAN	COOL	HEAT
MON ↕	08:00A	COOL	AUTO	24 °C	
	--:--	--			
	--:--	--			
	--:--	--			

MENU/OK ⏪ ⏩



MENU - STANDARD SCHEDULE					1/2
	TIME	ACT			
MON ↕	08:00A	ON			
	--:--	--			
	--:--	--			
	--:--	--			

MENU/OK ⏪ ⏩

Sch. 47 - Paramètres de la programmation



Tableau 9

PARAMETER	DESCRIPTION
Semaine	Sélectionne le jour spécifique pour les réglages de la minuterie.
TIME	Règle la minuterie. Il est possible de configurer jusqu'à 8 points horaires dans une seule journée
ACT	Règle la marche/arrêt automatique et le mode de fonctionnement.
FAN	Règle la vitesse de ventilation.
COOL	Lorsque le mode AUTO ou COOL (refroidissement) est réglé, réglez la valeur de la température de refroidissement.
HEAT	Lorsque le mode AUTO ou HEAT (chauffage) est réglé, réglez la valeur de la température de chauffage.

Après avoir réglé la programmation, appuyez sur MENU/OK  pour confirmer et retourner à la page d'accueil. Appuyez sur RETOUR  pour confirmer le réglage et revenir au niveau précédent.

9. Réglage de l'EXTENSION

La fonction EXTENSION ne peut être réglée que lorsque la programmation hebdomadaire est activée.

La fonction EXTENSION permet de définir la durée pendant laquelle les réglages peuvent être prolongés avant de revenir au modèle prédéterminé de la programmation. Choisissez EXTENSION dans le menu programmation et appuyez sur MENU/OK  pour saisir ce réglage. Appuyez sur TEMP HAUT  ou TEMP BAS  pour ajuster l'heure de l'EXTENSION selon l'une des suivantes : 30 min, 60 min, 90 min, 120 min, 150 min, 180 min, et AUCUNE (annule EXTENSION) comme indiqué dans le Sch. 48.

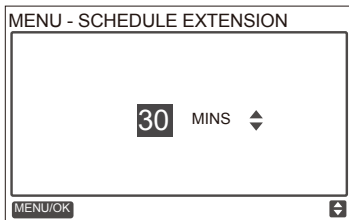

Sch. 48 - Réglage de l'heure d'EXTENSION

10. Réglage de la date et l'heure

Choisissez DATE AND TIME dans l'interface, de menu comme indiqué dans le Sch. 49 et appuyez sur MENU/OK  pour saisir ce réglage.

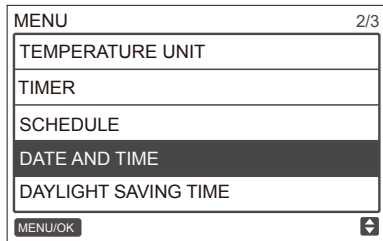

Sch. 49 - Accès au menu DATE AND TIME

Choisissez DATE, comme indiqué dans le Sch. 50 et appuyez sur MENU/OK  pour saisir ce réglage.

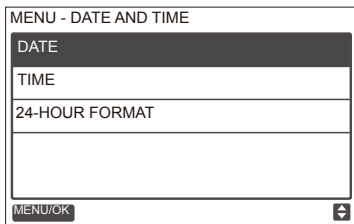

Sch. 50 - Accès au menu de la date

Appuyez sur le bouton GAUCHE  ou DROITE  pour déplacer le curseur, et appuyez sur TEMP HAUT  ou TEMP BAS  pour régler la date, comme indiqué dans le Sch. 51.



Sch. 51 - Réglage de la date

Ouvrir le réglage de TIME. Appuyez sur le bouton GAUCHE  ou DROITE  pour déplacer le curseur, et appuyez sur TEMP HAUT  ou TEMP BAS  pour régler l'heure, comme indiqué dans les Sch. 52 et Sch. 53.

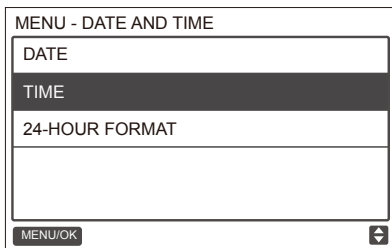

Sch. 52 - Accès au menu de l'heure



Sch. 53 - Réglage de l'heure

Ouvrez USE 24-HOUR FORMAT et appuyez sur TEMP HAUT ▲ ou TEMP BAS ▼ pour sélectionner le format de l'heure, comme indiqué dans les Sch. 54 et Sch. 55. Si elle est désactivée, la commande utilisera un format de 12 heures.

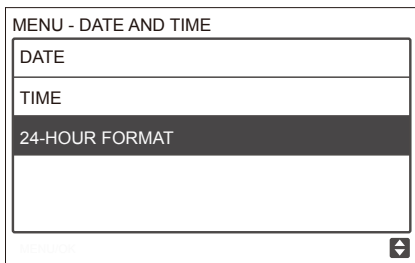

Sch. 54 - Accès au menu format 24 h

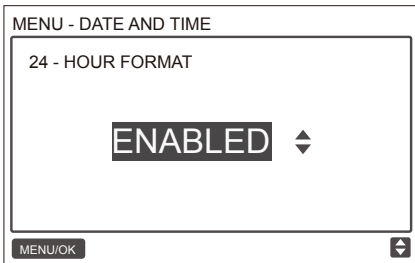

Sch. 55 - Réglage de format 24 h

11. Réglage de l'heure d'été

Lorsqu'elle est activée, l'horloge avance automatiquement d'une heure à 2 heures du matin à la date de démarrage spécifiée, et elle recule d'une heure à 2 heures du matin à la date d'arrêt. Choisissez DAYLIGHT SAVING TIME sur l'interface du menu et appuyez sur MENU/OK ↵ pour saisir ce réglage, comme indiqué dans le Sch. 56.

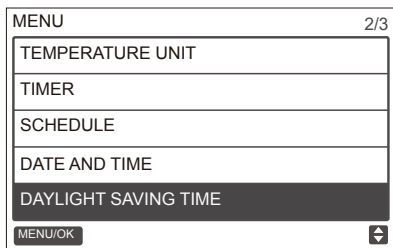

Sch. 56 - Accès au menu heure d'été

FONCTION ACTIVER OU DÉSACTIVER L'HEURE D'ÉTÉ - Utilisez le curseur pour sélectionner ENABLE/ DISABLE, et appuyez sur MENU/OK ← pour saisir ce réglage, comme indiqué dans le Sch. 57.

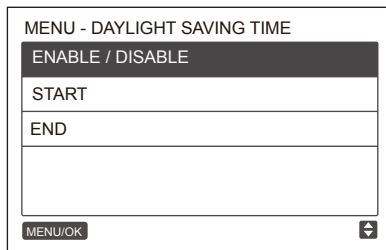

Sch. 57- Activation/désactivation de DAYLIGHT SAVING TIME

Appuyez sur TEMP HAUT ▲ or TEMP BAS ▼ pour activer ou désactiver l'heure d'été.

RÉGLER L'HEURE DE DÉMARRAGE DE L'HEURE D'ÉTÉ - Utilisez le curseur pour sélectionner START, et appuyez sur MENU/OK pour saisir ce réglage. Appuyez sur le bouton GAUCHE ◀ ou DROITE ▶ pour déplacer le curseur, et appuyez sur TEMP HAUT ▲ or TEMP BAS ▼ pour régler l'heure de démarrage de l'heure d'été, comme indiqué dans le Sch. 58

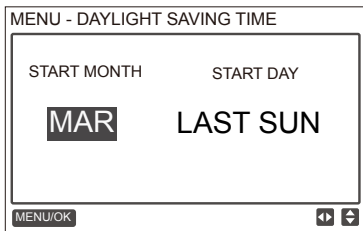

Sch. 58 — Réglages de l'heure de démarrage pour l'heure d'été

RÉGLER L'HEURE D'ARRÊT DE L'HEURE D'ÉTÉ - Utilisez le curseur pour sélectionner END, et appuyez sur MENU/OK ← pour saisir ce réglage. Appuyez sur le bouton GAUCHE ◀ ou DROITE ▶ pour déplacer le curseur, et appuyez sur TEMP HAUT ▲ ou TEMP BAS ▼ pour régler l'heure d'arrêt de l'heure d'été, comme indiqué dans le Sch. 59.

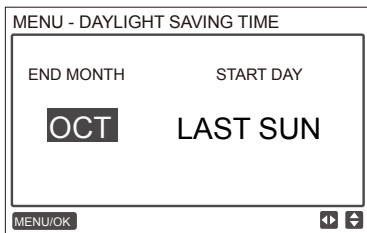

Sch. 59 - Réglage de l'heure d'arrêt pour l'heure d'été

12. Affichage de la température intérieure (Sauf VRC)

Lorsque l'affichage de la température intérieure est réglé, la température intérieure actuelle s'affiche sur la page d'accueil, comme indiqué dans le Sch. 60.

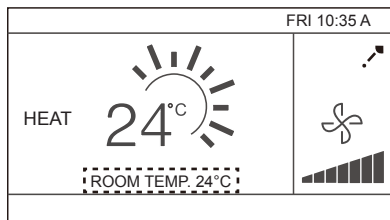

Sch. 60 - Emplacement de l'affichage de la température intérieure

Choisissez ROOM TEMPERATURE dans l'interface de menu comme indiqué dans le Sch. 61 et appuyez sur MENU/OK  pour saisir ce réglage.

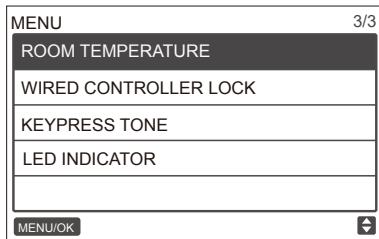

Sch. 61 - Accès au menu ROOM TEMPERATURE

Appuyez sur TEMP HAUT  et TEMP BAS  pour choisir d'afficher la température intérieure sur l'écran principal.

13. Fonction de verrouillage

La commande câblée peut verrouiller les fonctions suivantes sur l'unité intérieure afin qu'elles ne puissent pas être réglées par l'utilisateur à partir de la commande câblée.

1. Fonction d'allumage/extinction
2. Mode de fonctionnement
3. Réglage de la température (Sauf VRC)
4. Réglage de la vitesse de ventilation
5. Réglage de la programmation

Choisissez WIRED CONTROLLER LOCK dans l'interface de menu comme indiqué dans le Sch. 62 et appuyez sur MENU/OK  pour saisir ce réglage.

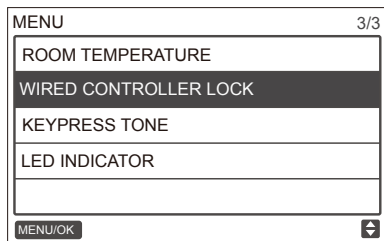

Sch. 62 - Accès au menu verrouillage

Lorsque ON/OFF, MODE, TEMPERATURE ou SCHEDULE sont verrouillées, l'icône de verrouillage s'affichera sur la page d'accueil comme indiqué dans le Sch. 63.

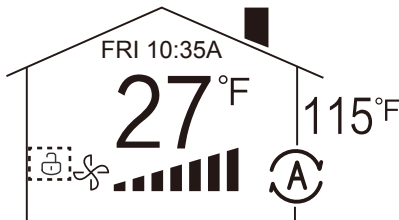
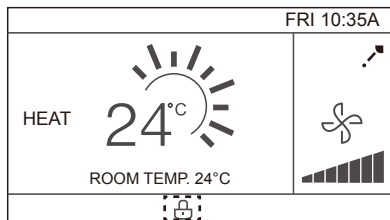

Sch. 63 - Emplacement de l'icône de verrouillage

Il n'est pas possible de mettre l'unité sous tension/hors tension à l'aide de la touche ON/OFF lorsque la fonction ON/OFF de l'unité est verrouillée. Lorsque vous appuyez sur ON/OFF  alors que l'unité est verrouillée, l'écran affichera « OP. IS NOT AVAILABLE » (opération non valide) pendant 2 secondes.

14. Réglage du mode économie (Sauf VRC)

Lorsque l'unité intérieure prend en charge ECONOMY MODE et que la commande câblée est activée, ECONOMY MODE peut être réglé pour le fonctionnement en mode refroidissement et en mode chauffage. Choisissez ECONOMY MODE sur l'interface de menu comme indiqué dans le Sch. 64, et appuyez sur MENU/OK  pour saisir ce réglage.

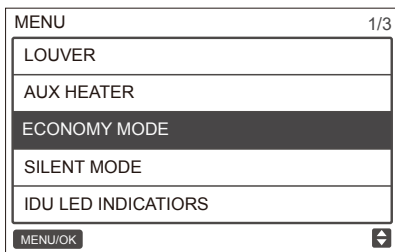

Sch. 64 - Accès au menu du mode économie

Appuyez sur TEMP HAUT ▲⏏ ou TEMP BAS ▼⏏ pour régler si le mode économie sera allumé ou éteint, comme indiqué dans le Sch. 65.

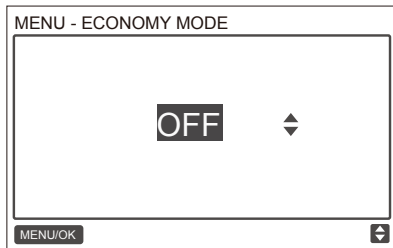

Sch. 65 - Réglage du mode économie

15. Réglage du mode silencieux

Lorsque l'unité intérieure prend en charge SILENT MODE et que la commande câblée est activée, le SILENT MODE peut être réglé pour le fonctionnement en mode refroidissement et en mode chauffage.

Choisissez SILENT MODE dans l'interface de menu comme indiqué dans le Sch. 66 et appuyez sur MENU/OK ↵ pour saisir ce réglage.

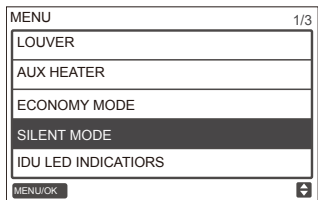

Sch. 66 - Accès au menu du mode silencieux

Appuyez sur TEMP HAUT ▲⏏ ou TEMP BAS ▼⏏ pour régler si le mode silencieux est allumé ou éteint, comme indiqué dans le Sch. 67.

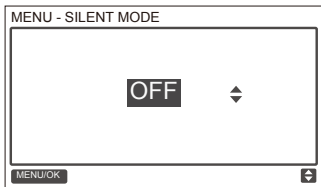

Sch. 67 - Réglage du mode silencieux

16. Réglage des voyants lumineux d'unité intérieure (Sauf VRC)

Lorsque le réglage du voyant lumineux de l'unité intérieure est activé, le voyant s'allume lorsque l'unité intérieure démarre.

Choisissez IDU LED INDICATORS dans l'interface de menu comme indiqué dans le Sch. 68 et appuyez sur MENU/OK ↵ pour saisir ce réglage.

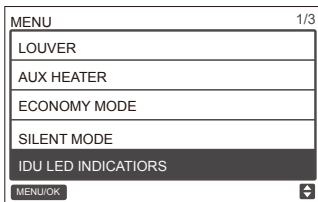

Sch. 68 - Accès au menu des voyants lumineux d'unité intérieure

Appuyez sur TEMP HAUT ▲Ⓜ ou TEMP BAS ▼Ⓜ pour régler si le voyant est activé ou désactivé comme indiqué dans le Sch. 69.

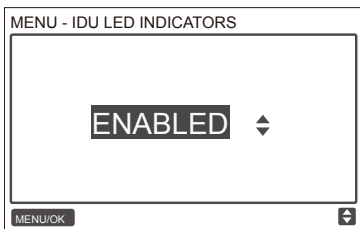

Sch. 69— Réglage des voyants lumineux d'unité intérieure

17. Réglage de l'unité de température

Règle l'unité de température affichée sur la commande câblée.

Choisissez TEMPERATURE UNIT dans l'interface de menu, comme indiqué dans le Sch. 70 et appuyez sur MENU/OK ← pour saisir ce réglage.

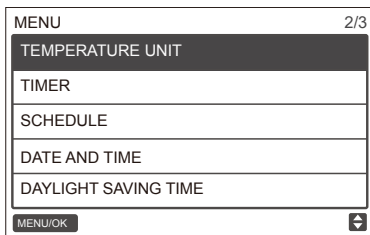

Sch. 70 - Accès au menu unité de température

Appuyez sur TEMP HAUT ▲Ⓜ ou TEMP BAS ▼Ⓜ pour sélectionner CELSIUS ou FAHRENHEIT, comme indiqué dans le Sch. 71.

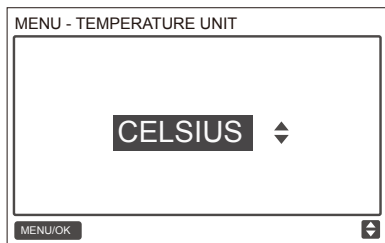

Sch. 71 - Réglage de l'affichage de l'unité de température

18. Réglage du voyant lumineux

Lorsque le réglage du voyant lumineux est activé, le voyant s'allume quand l'unité intérieure démarre. Le voyant clignote si une erreur du système se produit. Choisissez LED INDICATOR sur l'interface du menu comme indiqué dans le Sch. 72, et appuyez sur MENU/OK ↵ pour saisir ce réglage.

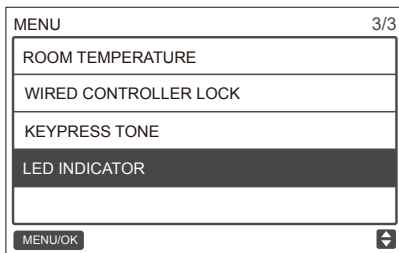

Sch. 72 - Accès au menu voyant lumineux

Appuyez sur TEMP HAUT ▲⏏ ou TEMP BAS ▼⏏ pour régler si le voyant est activé ou désactivé comme indiqué dans le Sch. 73.

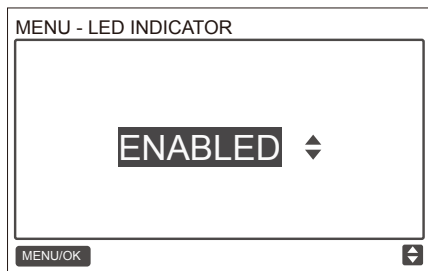

Sch. 73 - Réglage du voyant lumineux

19. Réglage de ton de touche

Choisissez KEYPRESS TONE dans l'interface du menu comme indiqué dans le Sch. 74 et appuyez sur MENU/OK pour saisir ce réglage.

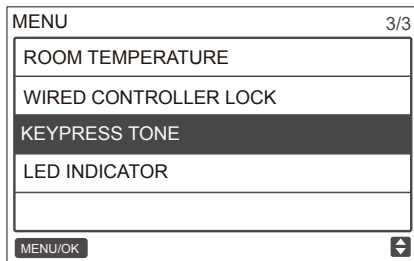

Sch. 74 - Accès au menu de ton de touche

Appuyez sur TEMP HAUT ▲⏏ ou TEMP BAS ▼⏏ pour régler si KEYPRESS TONE est activé ou désactivé comme indiqué dans le Sch. 75.

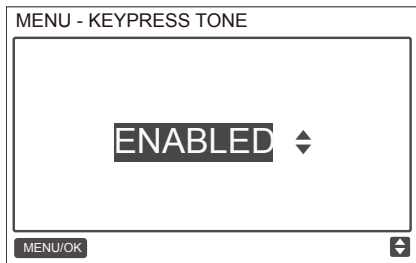

Sch. 75 - Réglage de ton de touche

20. Réglage de dispositif de chauffage d'appoint

Lorsque l'unité intérieure prend en charge le dispositif de chauffage électrique et que la commande câblée est activée, la fonction AUX HEATER peut être réglée dans les modes chauffage. Choisissez AUX HEATER dans l'interface du menu comme indiqué dans le Sch. 76 et appuyez sur MENU/OK

← pour saisir ce réglage.

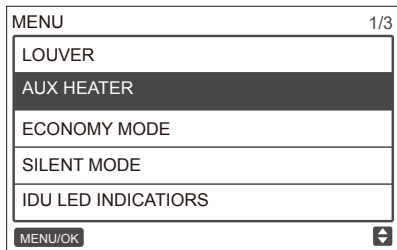

Sch. 76 - Accès au menu du mode économie

Appuyez sur TEMP HAUT ▲ ou TEMP BAS ▼ pour régler si le dispositif de chauffage d'appoint est AUTO, ON ou OFF (automatique, allumé ou éteint) comme indiqué dans le Sch. 77.

Lorsqu'il est réglé sur AUTO, le statut marche/arrêt du dispositif de chauffage d'appoint dépend du réglage de la temp. d'activation de AUX HEATER dans le menu service (menu service - IDU CONFIGURATION - AUX HEATER, P17) et le statut du fonctionnement

de l'unité intérieure et de l'unité extérieure (mode chauffage, temp. ambiante, etc.). Lorsqu'il est réglé sur ON, le statut de marche/arrêt du dispositif de chauffage d'appoint dépend du statut de fonctionnement de l'unité intérieure et de l'unité extérieure malgré le réglage de la température d'activation de AUX HEATER dans le menu service.

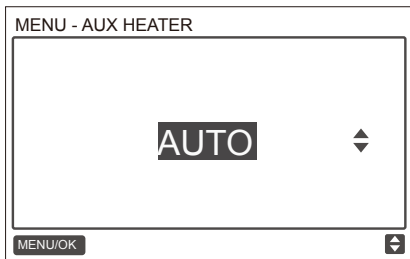

Sch. 77 - Réglage du dispositif de chauffage d'appoint

21. Affichage de la température extérieure (VRC uniquement)

Lorsque l'affichage de la température extérieure est réglé, la température extérieure actuelle s'affiche sur la page d'accueil, comme indiqué dans le Sch. 78.

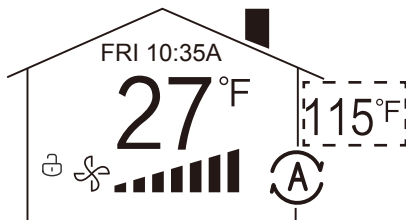

Sch. 78 - Emplacement de l'affichage de la température extérieure

Choisissez OUTDOOR TEMPERATURE dans l'interface de menu comme indiqué dans le Sch. 79 et appuyez sur MENU/OK ↵ pour saisir ce réglage.

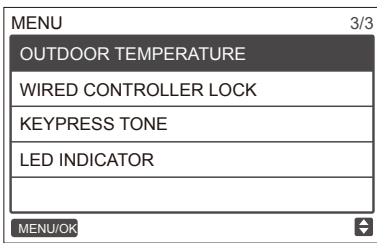

Sch. 79 - Accès au menu température extérieure

Appuyez sur TEMP HAUT ▲ and TEMP BAS ▼ pour sélectionner si l'on affiche la température extérieure sur l'écran principal.

22. Fonction d'interverrouillage (VRC uniquement)

Lorsque l'affichage de la fonction d'interverrouillage est réglé, la température extérieure actuelle s'affiche sur la page d'accueil, comme indiqué dans le Sch. 80. Le VRC doit être raccordé au système CA via le PQE, et l'interrupteur SW1-2 sur le circuit imprimé du VRC doit être réglé sur le mode de commande de groupe.

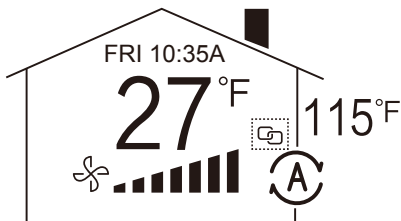

Sch. 80 — Emplacement de l'affichage de la fonction d'interverrouillage

Entrez dans le menu interverrouillage comme indiqué dans le Sch. 81.

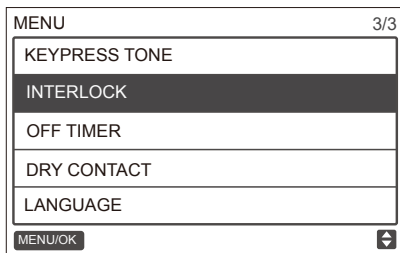

Sch. 81- Accès au menu de réglage de l'interverrouillage

Appuyez sur TEMP HAUT ▲ ou TEMP BAS ▼ pour sélectionner INTERLOCK ENABLED ou DISABLED, comme indiqué dans le Sch. 82.

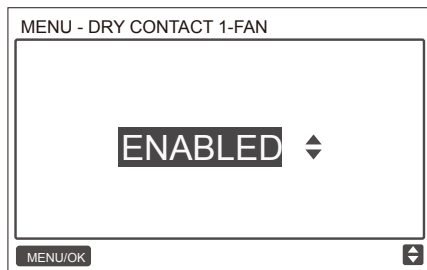

Sch. 82 - Accès au menu de ton de touche

23. Fonction de stérilisation

Lorsque l'affichage de la fonction de stérilisation est réglé,  s'affichera sur la page d'accueil, comme indiqué dans le Sch. 83. Si une unité intérieure ne possède pas de fonction de stérilisation, la fonction ne sera pas disponible.

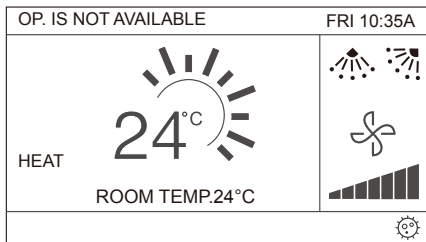

Sch. 83 - Placement de l'affichage de la fonction de stérilisation

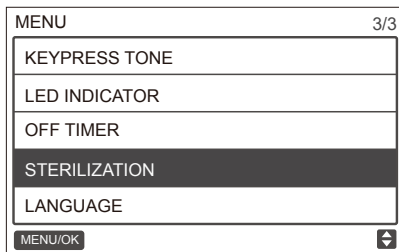

Sch. 84 - Accès au menu fonction de stérilisation

Appuyez sur TEMP HAUT ▲ ou TEMP BAS ▼ pour sélectionner STERILIZATION ENABLED ou DISABLED, comme indiqué dans le Sch. 85.

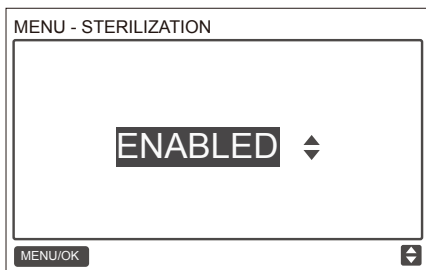

Sch. 85 - Réglage de l'affichage de la fonction de stérilisation

24. Réglages de langue

Entrez dans le menu de réglage de la langue pour choisir la langue, comme indiqué dans le Sch. 86.

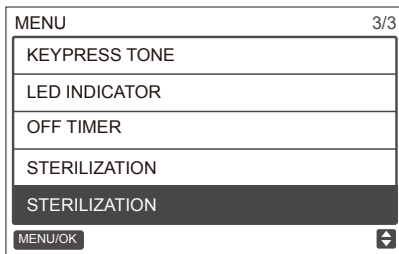

Sch. 86— Accès au menu de réglages de la langue

Appuyez sur TEMP HAUT ▲ ou TEMP BAS ▼ pour sélectionner la langue, comme indiqué dans le Sch. 87.



Sch. 87 - Réglage de la langue

25. Réglage de l'extinction de la minuterie

Entrez dans le menu de réglage de l'extinction de la minuterie, comme indiqué dans le Sch. 88.

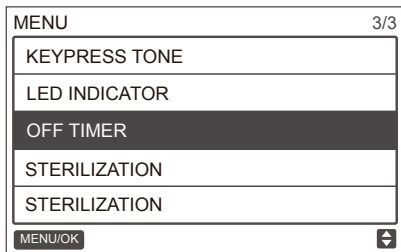

Sch. 88 - Accès au menu de réglage de l'extinction de la minuterie

Appuyez sur TEMP HAUT ▲⏸ ou TEMP BAS ▼⏸ pour sélectionner l'extinction de la minuterie, comme indiqué dans le Sch. 89.

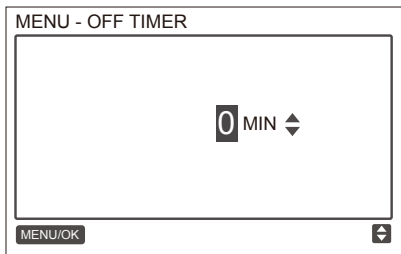

Sch. 89 - Réglage de l'extinction de la minuterie

26. Fonction de contact sec (uniquement VRC et FAU)

Entrez dans le menu de contact sec, comme indiqué dans le Sch. 90.

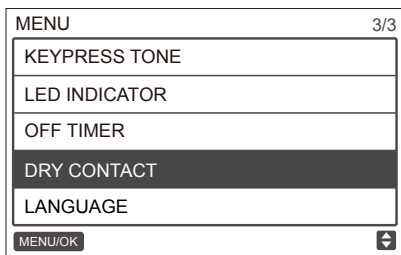

Sch. 90 - Accès au menu de réglage de contact sec

Appuyez sur TEMP UP ▲Ⓜ ou TEMP DOWN ▼Ⓜ pour sélectionner DRY CONTACT 1-3, comme indiqué dans le Sch. 91.

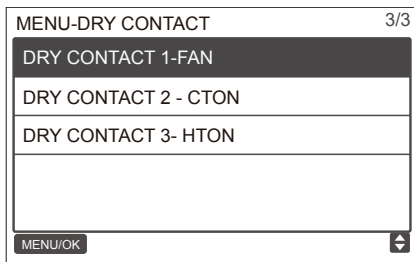

Sch. 91- Sélectionner le contact sec

Appuyez sur TEMP HAUT ▲Ⓜ ou TEMP BAS ▼Ⓜ pour sélectionner STERILIZATION ENABLED ou DISABLED, comme indiqué dans le Sch. 92.

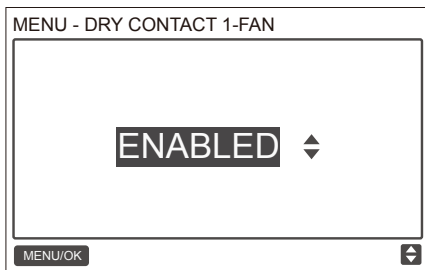

Sch. 92 - Accès au menu de ton de touche

Dépannage

Code d'erreur et description	CAUSES POSSIBLES	SOLUTIONS POSSIBLES
Pas d'affichage sur la commande câblée	Unité intérieure non mise sous tension	Mettez sous tension toutes les unités int.
	Erreur de raccordement de commande câblée	Mettez d'abord l'unité intérieure hors tension, puis vérifiez si le raccordement de la commande câblée est correct ; pour les exigences en matière de raccordement, voir la partie sur le CÂBLAGE.
	Commande câblée endommagée	Remplacez la commande câblée.
	Panne d'alimentation de la carte de l'unité intérieure	Remplacez la carte de l'unité intérieure.
E9 : Erreur de communication de commande câblée et unité intérieure	Aucune adresse réglée pour l'unité intérieure ou adresse d'unité intérieure dupliquée.	Réglez une adresse pour l'unité intérieure ; les adresses d'unités intérieures dupliquées ne sont pas autorisées dans le même système.
	Commande câblée principale-secondaire non réglé quand deux commandes câblées commandent une ou plusieurs unités intérieures.	Réglez une commande câblée à une commande câblée secondaire.
	La séquence de ligne D1/ D2 de la commande câblée secondaire est incohérente avec la commande câblée principale	Échange de la séquence de ligne D1/D2 de la commande câblée secondaire.
	Commande câblée endommagée	Remplacez la commande câblée.
	Erreur de carte d'unité intérieure	Remplacez la carte de l'unité intérieure.

Code d'erreur et description	CAUSES POSSIBLES	SOLUTIONS POSSIBLES
F7 : Commande câblée Erreur EEPROM	Erreur de données EEPROM	Appuyez sur « MODE » + « MENU » + « TEMP HAUT » + « TEMP BAS » pendant plus de 3 secondes pour réinitialiser la commande câblée jusqu'à ce que le statut par défaut apparaisse.
	Commande câblée endommagée	Remplacez la commande câblée.
Pour tout « Groupe », le nombre d'unités intérieures peut ne pas être cohérent avec le nombre réel d'unités intérieures raccordées.	Erreur de câblage de transmission D1/D2 ou mauvais contact dans une unité intérieure individuelle. L'adresse de l'unité intérieure n'a pas été définie ou adresse dupliquée.	Vérifiez et ajustez la ligne de communication D1/D2 Réglez l'adresse de l'unité intérieure Ne dupliquez pas les adresses d'unité intérieure dans le même système.
	Les commandes câblées principale-secondaire n'ont pas été définies.	Réglez une commande câblée pour en faire la commande câblée secondaire.
	Défaillance de la carte dans une unité intérieure individuelle.	Remplacez la carte de l'unité intérieure affectée.

MD17IU-021D

16117100001462



Kaysun
by frigicoll

Bureau Central
Blasco de Garay, 4-6
08960 Sant Just Desvern
Barcelone
Tel: +34 93 480 33 22
<http://www.frigicoll.es>
<http://www.kaysun.es>

Frigicoll France SARL
Parc Siliic-Immeuble Panama
45 rue de Villeneuve
94150 Rungis
Tél. +33 9 80 80 15 14
<http://www.frigicoll.es/fr>
<http://www.kaysun.es/fr>