



# MANUALUL UTILIZATORULUI

## Tip ventiloconvector montat pe perete

KFC-AY-2T-250D

KFC-AY-2T-400D

KFC-AY-2T-600D

KFC-AY-2T-250D1

KFC-AY-2T-400D1

KFC-AY-2T-600D1

KFC-AY-2T-250D2

KFC-AY-2T-400D2

KFC-AY-2T-600D2

KFC-AY-2T-250D3

KFC-AY-2T-400D3

KFC-AY-2T-600D3



Vă mulțumim pentru că ați achiziționat aparatul nostru de aer condiționat. Înainte de a utiliza aparatul de aerul condiționat, citiți acest manual cu atenție și păstrați-l pentru consultare ulterioară.

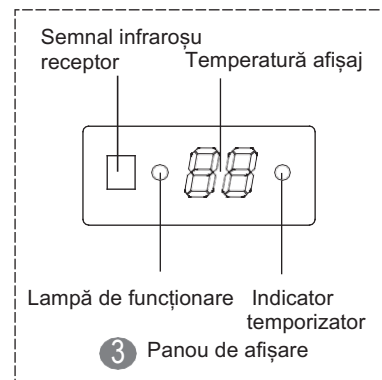
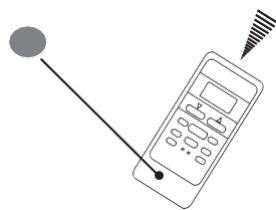
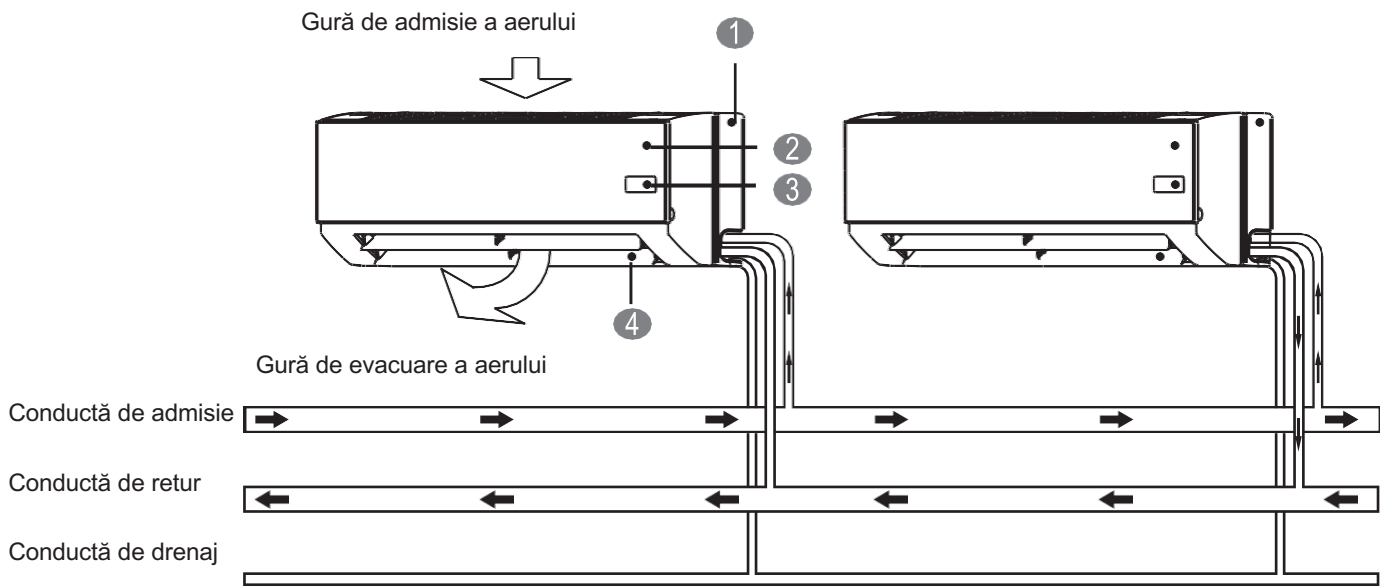

- 1 Cadru de susținere
- 2 Plăcuță
- 3 Panou de afișare
- 4 Deflector orizontal de aer
- 5 Telecomandă

# 1. INFORMAȚII IMPORTANTE CU PRIVIRE LA SIGURANȚĂ

Pentru a preveni vătămarea utilizatorului sau a altor persoane și daunele materiale, trebuie respectate următoarele instrucțiuni. Operarea incorectă ca urmare a ignorării instrucțiunilor poate provoca răni sau daune.

Măsurile de siguranță enumerate sunt împărțite în două categorii. Indiferent de categorie, sunt prezentate informații importante cu privire la siguranță, pe care trebuie să le citiți cu atenție.



## AVERTISMENT

Nerespectarea unui avertisment poate conduce la vătămare gravă.



## ATENȚION

Nerespectarea unei atenționări poate conduce la vătămare sau la avarierea echipamentului.



## AVERTISMENT

Nu întrerupeți manual alimentarea cu energie atunci când aparatul de aer condiționat este în funcțiune, deoarece se vor produce defecțiuni.

**Adresați-vă distribuitorului dumneavoastră pentru instalarea aparatului de aer condiționat.** Instalarea incompletă efectuată de dumneavoastră poate conduce la scurgeri de apă, electroșoc și incendiu.

**Luați legătura cu distribuitorul dumneavoastră pentru îmbunătățiri, reparații și întreținere.**

Îmbunătățirile, reparațiile și întreținerea incomplete pot conduce la scurgeri de apă, electroșoc și incendiu.

**Pentru a evita un electroșoc, un incendiu sau o vătămare sau în cazul în care detectați orice anomalie, precum un miros de foc, întrerupeți alimentarea cu energie și contactați distribuitorul pentru instrucțiuni.**

**Nu permiteți niciodată udarea unității interioare sau a telecomenzii.**

Se poate produce un electroșoc sau incendiu.

**Nu apăsați niciodată butonul telecomenzii cu un obiect dur, ascuțit.**

Telecomanda poate fi avariata.

**Nu înlocuiți niciodată o siguranță cu una cu curent nominal greșit sau alte fire atunci când se declanșează o siguranță.**

Folosirea unui cablu de sârmă sau de cupru poate conduce la defectarea unității sau la un incendiu.

**Nu este bine pentru sănătatea dumneavoastră să vă expuneți corpul la fluxul de aer o perioadă îndelungată de timp.**

**Nu introduceți degetele, tije sau alte obiecte în gura de admisie sau de evacuare a aerului.**

Atunci când ventilatorul se rotește la viteză mare, va provoca rănire.

**Nu folosiți niciodată un spray inflamabil, precum spray de păr, lac sau vopsea în apropierea unității.**

Poate provoca un incendiu.

**Nu atingeți niciodată gura de evacuare a aerului sau lamele orizontale în timp ce capacul pendulant este în funcțiune.**

Vă puteți prinde degetele sau unitatea se poate defecta.

**Nu introduceți niciodată niciun fel de obiecte în gura de admisie sau de evacuare a aerului.**

Obiectele care ating ventilatorul la viteză mare pot fi periculoase.

**Nu inspectați sau întrețineți niciodată singur unitatea.**

Apelați la o persoană calificată în acest sens.

**Nu eliminați acest produs ca deșeu municipal nesortat. Este necesară colectarea separată a acestor tipuri de deșeuri în scopul tratamentului special.**

**Pentru a preveni scurgerile de apă, contactați distribuitorul.** Atunci când sistemul este instalat și funcționează într-o încăpere mică, este necesar să se mențină sub limită concentrația de apă, în cazul în care acesta s-ar scurge din întâmplare. Capacitatea de răcire ar fi mai mică.

**Închideți orice dispozitive de încălzire pe bază de combustibil, aerisiți camera și contactați distribuitorul de la care ați achiziționat unitatea.**

Nu folosiți aparatul de aer condiționat până când personalul de întreținere nu confirmă că scurgerea de apă a fost reparată.



## ATENȚIONARE

**Nu utilizați aparatul de aer condiționat în alte scopuri.**

Pentru a evita deteriorarea, nu folosiți unitatea pentru răcirea instrumentelor de precizie, alimentelor, plantelor, animalelor sau a lucrărilor de artă.

**Înainte de curățare, opriți aparatul, decuplați întrerupătorul sau scoateți aparatul din priză.**

În caz contrar, există risc de electrocutare și rănire.

**Pentru a evita electrocutarea și incendiile, asigurați-vă că a fost instalat un detector de curent de scurgere la pământ.**

**Asigurați-vă că aparatul de aer condiționat este împământat.**

Pentru a evita electrocutarea, asigurați-vă că unitatea este împământată și că cablul de legare la pământ nu este conectat la conducta de gaze sau la conducta de apă, la paratrăsnet sau la cablul telefonic.

**Pentru a evita rănirea, nu scoateți apărătoarea ventilatorului din unitatea exterioară.**

**Nu puneți aparatul de aer condiționat în funcțiune cu mâinile ude.** Se poate produce un electroșoc.

**Nu atingeți muchiile schimbătorului de căldură.**

Aceste muchii sunt ascuțite și vă puteți tăia.

**Nu așezați articole care ar putea fi afectate de umezeală sub unitatea interioară.**

Se poate forma condensare dacă umiditatea este mai mare de 80%, dacă gura de evacuare pentru drenaj este blocată sau dacă filtrul este poluat.

**După o utilizare îndelungată, verificați dacă suportul și armătura unității sunt avariate.**

Dacă există avarii, unitatea poate cădea, provocând vătămări.

**Pentru a evita un deficit de oxigen, aerisiți suficient încăperea în cazul în care un echipament cu arzător este folosit împreună cu aparatul de aer condiționat.**

**Aranjați furtunul de drenaj, pentru a asigura un drenaj fără probleme.** Drenajul incomplet poate conduce la udarea clădirii, a mobilierului etc.

**Nu atingeți niciodată componentele interne ale controlerului.**

Nu scoateți panoul frontal. Unele componente din interior sunt periculoase la atingere și se poate produce defectarea echipamentului.

**Nu expuneți niciodată copii mici, plante sau animale direct la fluxul de aer.**

Poate avea efect advers asupra copiilor mici, animalelor și plantelor.

**Nu permiteți unui copil să se urce pe unitatea exterioară și evitați să așezați orice obiect pe aceasta.**

Căderea sau rostogolirea pot provoca vătămare.

**Nu puneți în funcțiune aparatul de aer condiționat atunci când folosiți fumigație în încăpere - de tipul insecticidelor.**

Nerespectarea acestor instrucțiuni ar putea conduce la depunerea substanțelor chimice în unitate, lucru care ar putea pune în pericol sănătatea celor care sunt hipersensibili la substanțe chimice.

**Nu așezați aparate care produc flacără deschisă în locuri aflate în calea fluxului de aer provenind de la unitate sau sub unitatea interioară.**

Aceasta poate provoca combustia incompletă sau deformarea unității din cauza căldurii.

**Nu instalați aparatul de aer condiționat într-un loc în care pot apărea scurgeri de gaz inflamabil.**

Dacă se scurge gaz și rămâne în apropierea aparatului de aer condiționat, poate izbucni un incendiu.

**Aparatul nu este destinat utilizării de copii mici sau persoane infirme fără supraveghere.**

**Copiii mici ar trebui să fie supravegheați pentru a nu se juca cu aparatul.**



**ELIMINARE CA DEȘEU :** Nu eliminați acest produs ca deșeu municipal nesortat. Este necesară colectarea separată a acestui deșeu, pentru tratament special.

- ☐ Nu eliminați aparatele electrice ca deșeu municipal nesortat, folosiți sisteme separate de colectare.
- ☐ Contactați autoritățile locale pentru informații cu privire la sistemele de colectare disponibile.

Dacă aparatele electrice sunt eliminate ca deșeu la gropile de gunoi, substanțele periculoase se pot scurge în pânza freatică și pot ajunge în lanțul alimentar, afectându-vă sănătatea și bunăstarea

## 2. DENUMIRILE COMPONENTELOR

Aparatul de aer condiționat este alcătuit din unitatea interioară, unitatea exterioară, racord și telecomandă.

- ☐ **Buton temporar**

Plăcuță C

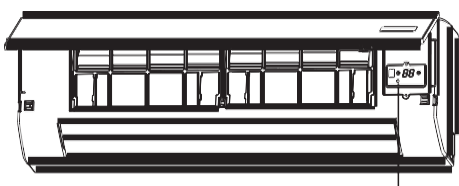

Plăcuță S

Buton temporar

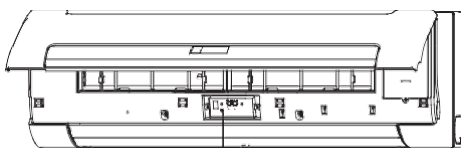

Buton temporar

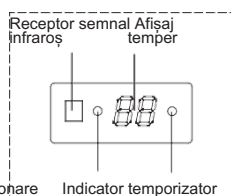

Fig.2-1

Deschideți plăcuța și veți găsi butonul temporar de pe panoul de afișaj. (a se vedea Fig 2-1)

Acest buton este folosit pentru acționarea temporară a unității în cazul în care rătăciți telecomanda sau bateriile acesteia sunt descărcate. Cu ajutorul BUTONULUI TEMPORAR pot fi selectate două moduri, inclusiv modul AUTO și modul FORCED COOL (răcire forțată). După ce apăsați acest buton, aparatul de aer condiționat va funcționa în următoarea ordine: AUTO, FORCED COOL (răcire forțată), OFF (oprit) și înapoi la AUTO.

- 1 **AUTO**  
Lampa OPERATION (funcționare) este aprinsă și aparatul de aer condiționat va funcționa în modul AUTO. Telecomanda este activată pentru funcționare conform semnalului primit.
- 2 **FORCED COOL (răcire forțată)**  
Lampa OPERATION (funcționare) se aprinde intermitent, aparatul de aer condiționat va trece în modul AUTO după ce este forțată să răcească cu o viteză înaltă (HIGH) timp de 30 de minute. Telecomanda este dezactivată.
- 3 **OFF (oprit)**  
Lampa OPERATION (funcționare) se stinge. Aparatul de aer condiționat este OFF (oprit) atunci când funcționarea telecomenzii este activată.



### NOTĂ

Acest manual nu include Funcționarea telecomenzii, consultați „Manualul de utilizare al telecomenzii” furnizat împreună cu unitatea, pentru detalii.

## 3. INTERVAL DE OPERARE

Folosiți sistemul la următoarele temperaturi pentru o funcționare în siguranță și eficiență.

Tabelul 3-1

Temperatura Modul	Temperatura exterioară	Temperatura în încăpere	temperatura apei de admisie
Răcire	21 °C~43 °C	17 °C~32 °C	3 °C~20 °C
Funcționare în modul încălzire (tip doar cu răcire)	-5 °C~24 °C	0 °C~30 °C	30 °C~70 °C



### NOTĂ

- 1 În cazul în care un aparat de aer condiționat este folosit în alte condiții decât cele de mai sus, poate conduce la funcționarea anormală a unității.
- 2 Este un fenomen normal ca pe suprafața aparatului de aer condiționat să apară condensare, atunci când umiditatea din încăperea este relativ mare; închideți ușa și ferestrele.
- 3 Performanța optimă va fi atinsă în aceste intervale de temperatură de funcționare.
- 4 Presiune de lucru a sistemului de apă: Max: 1,6 MPa, Min: 0,15 MPa.

## 4. SFATURI PENTRU FUNCȚIONARE ECONOMICĂ

Trebuie reținute următoarele pentru a asigura o funcționare economică.

- ❑ Ajustați corespunzător fanta pentru fluxul de aer și evitați orientarea fluxului de aer direct către ocupanții încăperii.
- ❑ Ajustați corespunzător temperatura din încăpere, pentru un mediu confortabil. Evitați încălzirea sau răcirea excesivă.
- ❑ Evitați lumina directă a soarelui în timpul funcționării în modul răcire, folosind perdele sau jaluzele.
- ❑ Aerisiți des. Utilizarea prelungită necesită atenție specială acordată aerisirii.
- ❑ Țineți ușile și ferestrele închise. Dacă ușile și ferestrele rămân deschise, aerul va ieși din încăpere, reducând efectul de răcire sau de încălzire.
- ❑ Nu așezați niciodată obiecte lângă gura de admisie a aerului sau gura de evacuare a aerului. Acest lucru reduce efectul sau va opri funcționarea.
- ❑ Nu așezați niciodată obiecte lângă gura de admisie a aerului sau gura de evacuare a aerului. Acest lucru reduce efectul sau va opri funcționarea.
- ❑ Setați temporizatorul.
- ❑ Dacă urmează să nu folosiți unitatea o perioadă îndelungată de timp, scoateți bateriile din telecomandă. Atunci când comutatorul de alimentare este pornit, se va consuma o cantitate de energie, chiar dacă aparatul de aer condiționat nu funcționează. Prin urmare, deconectați alimentarea cu energie pentru a economisi energie.
- ❑ Țineți unitatea interioară și telecomanda la o distanță de cel puțin 1 m față de televizoare, aparate radio, stereo și alte echipamente similare. În caz contrar, pot apărea imagini statice sau distorsionate.
- ❑ Un filtru de aer murdar va reduce eficiența de răcire sau de încălzire, vă rugăm să îl curățați o dată la două săptămâni.

## 5. REGLAREA DIRECȚIEI FLUXULUI DE AER

Când unitatea este în funcțiune, puteți ajusta fanta pentru fluxul de aer pentru a schimba direcția fluxului și a uniformiza temperatura din încăpere. Astfel vă puteți bucura de un mediu mai confortabil.

- ❑ **Ajustați fluxul de aer orizontal**  
Ajustați deflectorul de aer orizontal de la telecomandă

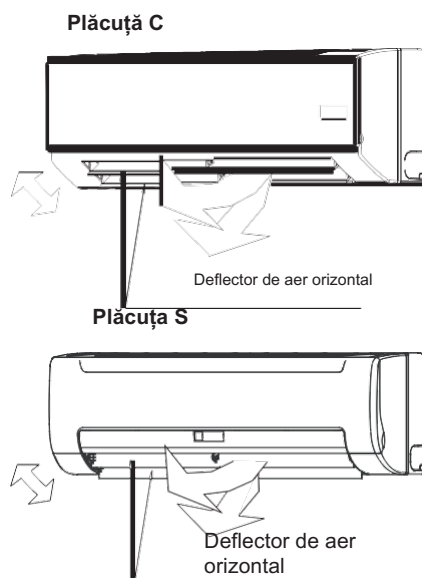
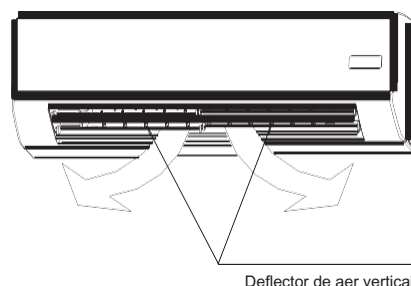

Fig.5-1

- ❑ **Ajustați fluxul de aer vertical**  
Deschideți deflectorul de aer orizontal, apoi ajustați manual deflectorul de aer vertical.

Plăcuța C



Plăcuța S

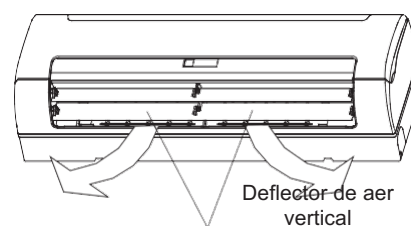

Fig.5-2

## 6. ÎNTREȚINERE



### ATENȚIONARE

Înainte de a curăța aparatul de aer condiționat, asigurați-vă că alimentarea cu energie este oprită.

Verificați cablajul, pentru a nu fi avariat sau deconectat. Deconectați cablul de alimentare înainte de curățare și întreținere. Folosiți o lavetă uscată pentru a curăța unitatea.

Folosiți o lavetă uscată pentru a șterge unitatea interioară și telecomanda.

O lavetă umedă poate fi folosită pentru curățarea unității interioare dacă aceasta este foarte murdară.

Nu folosiți niciodată o lavetă umedă pe telecomandă.

Nu folosiți o lavetă de praf tratată chimic pentru a șterge unitatea și nu lăsați un astfel de material pe unitate timp îndelungat.

Poate deteriora sau decolora suprafața unității.

Nu folosiți benzen, diluant, pudră de lustruit sau alți solvenți similari pentru curățare.

Acestea pot conduce la fisurarea sau deformarea suprafeței din plastic.

- ❑ **Întreținere după o perioadă îndelungată de nefuncționare**

(de ex., la începutul sezonului)

Verificați și îndepărtați orice obiect care ar putea bloca gurile de admisie și de evacuare ale unităților interioare și exterioare.

Curățați filtrele de aer și carcasele unităților interioare.

Consultați secțiunea „Curățarea filtrului de aer” pentru detalii în acest sens și asigurați-vă că ați instalat la loc filtrele de aer curățate, în aceeași poziție.

## ☐ **Întreținere înainte de o perioadă îndelungată de nefuncționare**

(de ex., la începutul sezonului rece)

Drenați sistemul de apă (pentru toate schimbătoarele de căldură).

Pentru a evita riscul ruperii din cauza înghețului, se recomandă să drenați apa din sistem la începutul sezonului rece

## ☐ **Întreținere înainte de o perioadă îndelungată de nefuncționare**

(de ex., la sfârșitul sezonului)

Lăsați unitățile interioare să funcționeze în modul ventilator timp de aproximativ o jumătate de zi, pentru a usca interiorul unităților.

Curățați filtrele de aer și carcasa unităților interioare. Consultați secțiunea „Curățarea filtrului de aer” pentru detalii în acest sens și asigurați-vă că ați instalat la loc filtrele de aer curățate, în aceeași poziție.

## ☐ **Curățarea filtrului de aer și a plasei**

Filtrul de aer poate împiedica praful sau alte particule să pătrundă în interior. În cazul blocării filtrului, eficiența aparatului de aer condiționat poate scădea semnificativ.

Prin urmare, filtrul trebuie să fie curățat o dată la două săptămâni în timpul perioadelor lungi de utilizare.

Dacă aparatul de aer condiționat este instalat într-un loc cu mult praf, curățați filtrul de aer mai des.

Dacă s-a acumulat prea mult praf pentru a fi curățat, înlocuiți filtrul cu unul nou (filtrul de aer detașabil este opțional).

### 1 **Deschideți plăcuța, apoi demontați filtrul de aer și plasa.**

### 2 **Curățați filtrul de aer**

Pentru curățarea filtrului de aer se poate folosi aspiratorul sau apă curată. Dacă s-a acumulat prea mult praf, folosiți o perie moale și detergent blând pentru a-l curăța și uscați-l într-un loc răcoros

☐ *Latara de admisie a aerului trebuie să fie orientată în sus atunci când folosiți aspiratorul.*

(a se vedea Fig 6-2)

☐ *Latara de admisie a aerului trebuie să fie orientată în jos atunci când folosiți apă.*

(a se vedea Fig 6-3)

### 3 **Reinstalați filtrul de aer și plasa.**

### 4 **Închideți plăcuța.**



## **ATENȚIONARE**

Nu uscați filtrul de aer direct la soare sau la foc.

Plăcuță C



Plăcuța S

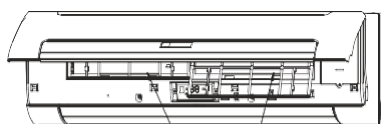

filtru de aer



plasă



cadru din plasă

Fig.6-1

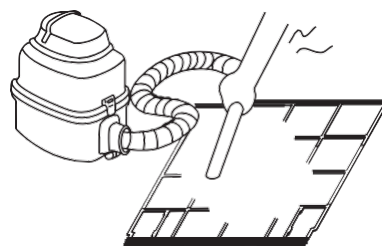

Fig.6-2

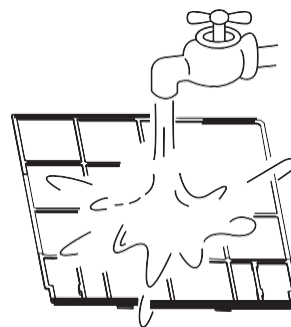

Fig.6-3

## **7. URMĂTOARELE SIMPTOME NU REPREZINTĂ DEFECTIUNI ALE APARATULUI DE AER CONDIȚIONAT**

### **Simptom 1: Sistemul nu funcționează**

☐ Aparatul de aer condiționat nu pornește imediat după apăsarea butonului ON/OFF (Pornit/Oprit) de pe telecomandă.

Dacă se aprinde lampa de funcționare, înseamnă că sistemul funcționează normal. Pentru a preveni supra-încărcarea motorului compresorului, aparatul de aer condiționat pornește la 3 minute după ce este pornit.

☐ Dacă lampa de funcționare și „indicatorul PRE-DEF (tip răcire și încălzire) sau indicatorul doar ventilator (doar tip răcire)” se aprind, aceasta înseamnă că ați ales modul încălzire. Imediat după pornire, dacă compresorul nu a pornit, unitatea interioară indică protecție „anti aer rece”, din cauza temperaturii prea mici de la gura de evacuare.

### **Simptom 2: Trecere în modul ventilator în timpul modului răcire**

☐ Pentru a împiedica înghețarea evaporatorului interior, sistemul va trece automat în modul ventilator și la scurt timp după aceea va reveni la modul răcire.

☐ Atunci când temperatura în încăperea scade la temperatura setată, compresorul se oprește și unitatea interioară trece în modul ventilator; atunci când temperatura crește, compresorul pornește din nou. La fel se întâmplă și în modul încălzire.

### Simptom 3: Din unitate iese o ceață albă

#### Simptom 3.1: Unitate interioară

- Atunci când umiditatea este mare în timpul funcționării în modul răcire Dacă interiorul unei unități interioare este extrem de contaminat, distribuția temperaturii în interiorul unei încăperi devine neuniformă. Este necesar să curățați interiorul unității interioare. Adresați-vă distribuitorului dumneavoastră pentru detalii cu privire la curățarea unității. Această operație trebuie să fie efectuată de personal calificat de service.

#### Simptom 3.2: Unitate interioară, unitate exterioară

- Atunci când sistemul trece în modul de funcționare încălzire după funcționarea în modul dezghețare Umezeala generată de dezghețare se transformă în abur și este evacuată.

### Simptom 4: Zgomot emis de aparatul de aer condiționat în timpul răcirii

#### Simptom 4.1: Unitate interioară

- Se aude un sunet jos continuu ca un șuierat atunci când sistemul funcționează în modul răcire sau este oprit. Acest zgomot se aude atunci când pompa de drenaj (accesorii opționale) este în funcțiune.
- Se aude un sunet ca un scârțâit atunci când sistemul se oprește după funcționare în modul încălzire. Acest zgomot provine de la expansiunea și contractarea componentelor din plastic datorate schimbării de temperatură.

#### Simptom 4.2: Unitate exterioară

- Atunci când zgomotul de funcționare se modifică. Acest zgomot este cauzat de schimbarea frecvenței.

### Simptom 5: Iese praf din unitate

- Atunci când unitatea este folosită pentru prima dată după o perioadă îndelungată de timp. Acest lucru este cauzat de faptul că a intrat praf în unitate.

### Simptom 6: Unitatea poate emite mirosuri

- Unitatea poate absorbi mirosul din încăperi, de la mobilier, țigări etc. și apoi îl emite.

Tabelul 8-1

Simptome	Cauze	Soluție
Unitatea nu pornește	<ul style="list-style-type: none"><li>Întreruperea furnizării tensiunii electrice în rețea.</li><li>Comutatorul de alimentare este oprit.</li><li>Este posibil ca siguranța comutatorului de alimentare cu energie să se fi ars.</li><li>Bateriile telecomenzii sunt descărcate sau există altă problemă la controler.</li></ul>	<ul style="list-style-type: none"><li>Așteptați să revină curentul.</li><li>Porniți alimentarea electrică.</li><li>Înlocuiți siguranța.</li><li>Înlocuiți bateriile sau verificați controlerul.</li></ul>
Fluxul de aer este normal, dar nu răcește complet	<ul style="list-style-type: none"><li>Temperatura nu este setată corect.</li></ul>	<ul style="list-style-type: none"><li>Setați temperatura corespunzător.</li></ul>
Efect redus de răcire	<ul style="list-style-type: none"><li>Schimbătorul de căldură al unității interioare este murdar.</li><li>Filtrul de aer este murdar.</li><li>Gura de admisie a unității interioare este blocată.</li><li>Ușile și ferestrele sunt deschise</li><li>Se află în lumina directă a soarelui.</li><li>Prea multă căldură.</li><li>Temp. exterioară este prea ridicată.</li></ul>	<ul style="list-style-type: none"><li>Curățați schimbătorul de căldură.</li><li>Curățați filtrul de aer.</li><li>Îndepărtați toată murdăria.</li><li>Închideți ușile și ferestrele.</li><li>Folosiți perdele pentru a oferi adăpost împotriva luminii soarelui.</li><li>Reduceți sursa de căldură.</li><li>Capacitatea de răcire a AC scade (normal).</li></ul>
Efect redus de încălzire	<ul style="list-style-type: none"><li>Temperatura exterioară este mai mică de 7 °C.</li><li>Ușile și ferestrele nu sunt închise complet.</li></ul>	<ul style="list-style-type: none"><li>Utilizați un dispozitiv de încălzire.</li><li>Închideți ușile și ferestrele.</li></ul>

### Simptom 7: Ventilatorul unității exterioare nu se rotește.

- În timpul funcționării. Viteza ventilatorului este controlată pentru a optimiza funcționarea produsului.

Tabelul 7-1

Cod de defecțiune	Defecțiune
EE	Defecțiune motor c.c.
E3	Defecțiune senzor evaporator T2
E2	Defecțiune senzor evaporator T1
E8	Defecțiune alarmă nivel de apă
E7	Eroare de comunicare EEPROM

## 8. REMEDIEREA DEFECȚIUNILOR

### 8.1. Defecțiunile aparatului de aer condiționat și cauze

În cazul în care apare una dintre următoarele defecțiuni, opriți aparatul, deconectați unitatea de la sursa de alimentare și contactați distribuitorul.

- Lampa de funcționare se aprinde intermitent rapid (de două ori pe secundă) Această lampă încă se aprinde intermitent rapid după oprirea și repornirea alimentării cu energie.
- Telecomanda recepționează defecțiunea sau butonul nu funcționează bine.
- Un dispozitiv de siguranță, cum ar fi o siguranță, un întrerupător, se declanșează frecvent.
- Se scurge apă din unitatea interioară.
- Alte defecțiuni.

### 8.2. Defecțiunile telecomenzii și cauze

Înainte de a contacta personalul de service sau reparații, verificați următoarele aspecte.

(a se vedea Tabelul 8-2)

Tabelul 8-2

Simptome	Cauze	Soluție
Viteza ventilatorului nu poate fi modificată.	<ul style="list-style-type: none"> <li>• Verificați dacă modul MODE indicat pe afișaj este „AUTO”</li> </ul>	Atunci când este selectat modul automat, aparatul de aer condiționat va schimba automat viteza ventilatorului.
	<ul style="list-style-type: none"> <li>• Protecție împotriva aerului cald în modul răcire.</li> <li>• Protecție împotriva aerului rece în modul încălzire.</li> </ul>	Reduceți temperatura gurii de admisie în modul răcire sau creșteți temperatura gurii de admisie în modul încălzire.
Semnalul telecomenzii nu este transmis uniform atunci când este apăsat butonul ON/OFF (Pornit/Oprit).	<ul style="list-style-type: none"> <li>• Verificați dacă bateriile din telecomandă sunt consumate.</li> </ul>	Alimentarea cu energie este oprită.
Indicatorul de TEMP. nu se aprinde.	<ul style="list-style-type: none"> <li>• Verificați dacă modul MODE indicat pe afișaj este „FAN ONLY” (doar ventilator)</li> </ul>	Temperatura nu poate fi setată în modul FAN (ventilator).
Indicația de pe afișaj dispare după trecerea unui interval de timp.	<ul style="list-style-type: none"> <li>• Verificați dacă temporizatorul s-a oprit atunci când pe afișaj se indică TIMER OFF (temporizator oprit).</li> </ul>	Aparatul de aer condiționat se va opri la ora setată
Indicatorul TIMER ON (temporizator pornit) dispare după un anumit interval de timp.	<ul style="list-style-type: none"> <li>• Verificați dacă temporizatorul a pornit atunci când pe afișaj se indică TIMER ON (temporizator pornit).</li> </ul>	Până la ora setată, aparatul de aer condiționat va porni automat și indicatorul corespunzător va dispărea.
Nu se aud sunete de ton de recepție de la unitatea interioară atunci când este apăsat butonul ON/OFF (Pornit/Oprit).	<ul style="list-style-type: none"> <li>• Verificați dacă transmițătorul de semnal al telecomenzii este orientat corespunzător către receptorul de semnal infraroșu al unității interioare atunci când este apăsat butonul ON/OFF (Pornit/Oprit).</li> </ul>	Orientați direct transmițătorul de semnal al telecomenzii către receptorul de semnal infraroșu al unității interioare, apoi apăsați de două ori butonul ON/OFF (Pornit/Oprit).











Kaysun  
by frigicoll

**BIROUL PRINCIPAL**  
Blasco de Garay, 4-6  
08960 Sant Just Desvern  
(Barcelona)  
Tel. +34 93 480 33 22  
<http://www.frigicoll.es/>  
<http://www.kaysun.es/en/>

**MADRID**  
Senda Galiana, 1  
Polígono Industrial Coslada  
Coslada (Madrid)  
Tel. +34 91 669 97 01  
Fax. +34 91 674 21 00  
[madrid@frigicoll.es](mailto:madrid@frigicoll.es)