



MANUEL D'INSTALLATION ET D'UTILISATION

Série Prodigy Pro

AKAY-P 26 DR9
AKAY-P 35 DR9

AKAY-P 52 DR9

AKAY-P 71 DR9



REMARQUE IMPORTANTE :

Lisez attentivement ce manuel avant d'installer ou de mettre en marche votre nouvel appareil à air conditionné. Gardez bien soigneusement ce manuel afin de pouvoir y recourir ultérieurement. Veuillez vérifier les modèles applicables, les données techniques, le règlement F-GAS (le cas échéant) et les informations du fabricant dans le « Manuel d'utilisation - Fiche produit » dans l'emballage de l'unité extérieure. (Appareils de l'Union européenne uniquement)

Table des matières

Page

Précautions à prendre.....	4
-----------------------------------	----------

Manuel de l'utilisateur

Spécifications et caractéristiques de l'unité.....	8
1. Affichage de l'unité intérieure.....	8
2. Température de fonctionnement.....	9
3. Autres caractéristiques.....	10
4. Réglage de l'angle vertical du débit d'air Setting angle of airflow.....	11
5. Fonctionnement manuel (Sans télécommande).....	11
Entretien et maintenance.....	12
Dépannage	14

Manuel d'installation

Accessoires	17
Résumé de l'installation - Unité intérieure	18
Éléments de l'unité	19
Installation de l'unité intérieure	20
1. Sélectionner le lieu de l'installation	20
2. Fixer la plaque de montage au mur	20
3. Percer le trou dans le mur pour les tubes de raccordement.....	21
4. Préparer la tuyauterie de réfrigérant.....	22
5. Raccorder le tuyau de purge	24
6. Raccorder les câbles de transmission et d'alimentation	25
7. Enrouler les tubes et câbles.....	26
8. Monter l'unité intérieure.....	27
Installation de l'unité extérieure	27
1. Sélectionner le lieu de l'installation	27
2. Installer le raccord coudé	28
3. Ancrer l'unité extérieure.....	28
4. Raccorder les câbles de transmission et d'alimentation	30
Raccordement de la tuyauterie de réfrigérant	31
A. Remarque sur la longueur de tube.....	31
B. Instructions de raccordement – Tuyauterie de réfrigérant	31
1. Couper le tube	31
2. Retirer les bavures.....	32
3. Évaser les extrémités de tube	32
4. Raccorder les tubes.....	32
Évacuation d'air	35
1. Instructions d'évacuation	35
2. Note sur l'adjonction de réfrigérant	36
Vérifications de fuites électriques et de gaz.....	37
Essai de fonctionnement.....	38

Précautions à prendre

Lisez attentivement les consignes de sécurité avant de procéder à l'installation et d'utiliser l'appareil.

Si vous négligez les instructions, l'installation peut être non conforme et être à l'origine de dégradations matérielles ou de blessures corporelles. La gravité des dommages potentiels ou des blessures est classée de deux manières : MISE EN GARDE ou AVERTISSEMENT.



MISE EN GARDE

Ce symbole indique la possibilité d'une blessure personnelle



AVERTISSEMENT

Ce symbole indique la possibilité d'un dommage matériel ou de conséquences graves.



MISE EN GARDE

Cet appareil peut être utilisé par des enfants de 8 ans et plus, ainsi que par des personnes avec des incapacités intellectuelles, physiques ou sensorielles, ou manquant d'expérience et connaissances, si ces personnes ont reçu des instructions sur le fonctionnement correct et sécurisé de l'appareil et comprennent les risques que celui-ci implique. Les enfants ne doivent pas jouer avec l'appareil. Le nettoyage et l'entretien incombant à l'utilisateur ne doivent pas être réalisés par des enfants sans surveillance (Uniquement dans les pays européens).

Cet appareil n'a pas été conçu pour des personnes (enfants compris) aux capacités mentales, sensorielles ou physiques réduites, ou manquant d'expérience et de connaissance, sauf si elles sont surveillées par des personnes responsables de leur sécurité ou que ces dernières leur ont donné des instructions concernant son utilisation. Il faut surveiller les enfants afin de s'assurer qu'ils ne jouent pas avec l'appareil.



MISE EN GARDE CONCERNANT L'UTILISATION DU PRODUIT

- En cas de situation anormale (odeur de brûlé, par exemple), éteignez immédiatement l'unité et mettez hors tension.. Appelez votre revendeur pour obtenir des instructions et éviter les chocs électriques, incendies ou blessures.
- **Ne pas** insérer de doigts, tiges ou tout autre objet dans l'arrivée ou la sortie d'air. Vous pouvez vous blesser puisque le ventilateur peut tourner à de très hautes vitesses.
- **Ne pas** utiliser de sprays inflammables tel qu'un spray à cheveux, un pulvérisateur de laque ou de peinture près de l'appareil. Cela peut déclencher un incendie ou une combustion.
- **Ne pas** faire fonctionner le climatiseur dans des endroits à proximité de gaz combustibles. Les gaz émis peuvent se concentrer autour de l'unité et provoquer une explosion.
- **Ne pas faire fonctionner** votre climatiseur dans une pièce humide (ex. : salle de bain ou buanderie). Une surexposition à l'eau peut provoquer un court-circuit des éléments électriques.
- **Ne pas** exposer directement votre peau à l'air froid pendant une période prolongée.
- **Ne pas** laisser les enfants jouer avec le climatiseur. Les enfants doivent être surveillés à tout moment quand ils se trouvent près de l'unité.
- Si le climatiseur est utilisé avec des brûleurs ou d'autres dispositifs de chauffage, veuillez ventiler généreusement la pièce pour éviter une carence en oxygène.
- Dans certains milieux fonctionnels comme les cuisines, les salles de serveurs, etc., l'utilisation d'unités à air conditionné spécifiques est fortement recommandée.

MISES EN GARDE CONCERNANT LE NETTOYAGE ET L'ENTRETIEN

- Éteignez le dispositif et mettez hors tension avant le nettoyage. Si vous ne le faites pas, vous risquez un choc électrique.
- **Ne pas** nettoyer le climatiseur avec une quantité d'eau excessive.
- **Ne pas** nettoyer le climatiseur avec des produits d'entretien combustibles. Les produits d'entretien combustibles peuvent provoquer des incendies ou déformations.



AVERTISSEMENT

- Éteignez le climatiseur et mettez hors tension si vous n'allez pas utiliser l'unité pendant longtemps.
- Éteignez et débranchez l'unité pendant les orages.
- Assurez-vous que la condensation d'eau peut s'évacuer sans entrave de l'unité.
- **Ne pas** manipuler le climatiseur avec des mains humides. Il existe un risque de choc électrique.
- **Ne pas** utiliser le dispositif pour un autre usage que le sien.
- **Ne pas** grimper ni poser des objets sur le dessus de l'unité extérieure.
- **Ne pas** laisser le climatiseur fonctionner pendant de longues périodes avec les portes ou fenêtres ouvertes, ou avec une forte humidité.



MISES EN GARDE RELATIVES À L'ÉLECTRICITÉ

- N'utilisez que le cordon d'alimentation spécifié. Si le cordon d'alimentation est endommagé, il doit être remplacé par le fabricant, un agent de service ou une personne dûment qualifiée pour éviter tout danger.
- Conservez la prise électrique dans un état de propreté. Retirez toutes les poussières ou encrassements accumulés sur ou autour de la prise. Les prises encrassées peuvent provoquer un incendie ou une électrocution.
- **Ne pas** tirer sur le cordon d'alimentation pour débrancher l'unité. Tenez fermement la prise et tirez-la de sa sortie. Tirer directement sur le cordon peut endommager ce dernier, ce qui peut provoquer un incendie ou un choc électrique.
- **Ne pas** modifier la longueur du cordon d'alimentation ni utiliser de rallonge pour mettre l'unité sous tension.
- **Ne pas** partager la prise électrique avec d'autres appareils. Une alimentation incorrecte ou insuffisante peut provoquer un incendie ou un choc électrique.
- Le produit doit être correctement mis à la terre au moment de l'installation sinon un choc électrique est possible.
- Pour tout le travail électrique, suivez toutes les réglementations et normes locales et nationales en vigueur sur le câblage, ainsi que le manuel d'installation. Raccordez fermement les câbles et serrez-les bien pour empêcher que l'application de forces extérieures n'endommage la borne. Des raccordements électriques incorrects peuvent entraîner une surchauffe et provoquer un incendie, ainsi qu'un choc électrique. Tous les raccordements électriques doivent être faits selon le schéma de raccordement électrique posé sur les panneaux des unités intérieures et extérieures.
- Tout le câblage doit cheminer correctement pour garantir que le couvercle du tableau de commande peut se fermer correctement. Si le couvercle du tableau de commande n'est pas fermé correctement, une formation de corrosion, une surchauffe des points de raccordement sur la borne ou un choc électrique sont possibles.
- Si vous raccordez l'alimentation à un câblage fixe, un dispositif de coupure omnipolaire ayant une séparation d'au moins 3 mm avec tous les pôles et un courant de fuite pouvant dépasser 10 mA, un dispositif différentiel résiduel (RCD) avec un courant de fonctionnement au régime nominal ne dépassant pas 30 mA et une déconnexion doivent être incorporés au câblage fixe selon la réglementation sur le câblage.

PRENEZ NOTE DES SPÉCIFICATIONS DES FUSIBLES

La carte de circuits imprimés du climatiseur (PCB) est dotée d'un fusible avec une protection contre la surintensité. Les spécifications du fusible sont imprimées sur la carte de circuits imprimés. Exemple :

T3,15A/250VAC, T5A/250VAC, T3,15A/250VAC, T5A/250VAC, T20A/250VAC, T30A/250VAC, etc.

NOTE : Pour les unités avec réfrigérant R-32, seul le fusible en céramique résistant aux explosions peut être utilisé.



MISES EN GARDE CONCERNANT L'INSTALLATION DU PRODUIT

1. L'installation doit être réalisée par un revendeur ou un spécialiste agréé. Une installation défectueuse peut être à l'origine de fuites d'eau, choc électrique ou incendie.
2. L'installation doit être réalisée en accord avec les instructions relatives à l'installation. Une mauvaise installation peut être à l'origine de fuites d'eau, choc électrique ou incendie.
3. Contactez un technicien de service agréé pour la réparation ou la maintenance de cet appareil. Cet appareil doit être installé selon les réglementations nationales en vigueur sur le câblage.
4. Utilisez les accessoires inclus et les éléments indiqués pour l'installation. Utiliser des éléments non-standard peut causer des fuites d'eau, un choc électrique et entraîner la chute de l'unité.
5. Installez l'unité dans un endroit solide pouvant porter le poids de l'unité. Si l'emplacement choisi ne peut pas porter le poids de l'unité, ou si l'installation n'est pas faite correctement, l'unité peut tomber et causer de graves blessures et dommages.
6. Installez le tuyau d'évacuation selon les instructions de ce manuel. Un mauvais drainage peut entraîner des dégâts des eaux chez vous.
7. Pour les unités équipées d'un dispositif de chauffage d'appoint, **ne pas installer** l'unité à 1 mètre des matériaux combustibles.
8. **Ne pas** installer l'unité dans un endroit susceptible d'être exposé à des fuites de gaz combustibles. Des accumulations de gaz combustibles aux alentours de l'appareil peuvent provoquer un incendie.
9. Ne mettez pas sous tension avant que tous les travaux soient terminés.
10. Lors du déplacement ou de la relocalisation du climatiseur, consultez des techniciens de service expérimentés pour la déconnexion et la réinstallation de l'unité.
11. Pour installer l'appareil sur son support, veuillez lire les informations détaillées aux points « Installation de l'unité intérieure » et « Installation de l'unité extérieure ».

Remarque sur les gaz fluorés

1. Cet appareil à air conditionné contient des gaz à effet de serre fluorés. Pour des informations spécifiques sur le type de gaz et la quantité, veuillez consulter l'étiquette pertinente sur l'unité elle-même ou dans le « Manuel d'utilisation - Fiche produit » dans l'emballage de l'unité extérieure.
2. L'installation, la maintenance, l'entretien et la réparation de cet appareil doivent être réalisés par un technicien agréé.
3. La désinstallation et le recyclage doivent être réalisés par un technicien agréé.
4. Pour l'équipement contenant des gaz à effet de serre fluorés dans des quantités supérieures ou égales à 5 tonnes équivalent CO₂, mais de moins de 50 tonnes équivalent CO₂. Si le système est équipé d'un système de détection de fuite, il doit être inspecté au moins tous les 24 mois.
5. Quand les détections de fuite sont effectuées, il est fortement recommandé de consigner les résultats de toutes ces vérifications.

MISE EN GARDE concernant l'utilisation du réfrigérant R-32

- Quand des réfrigérants inflammables sont utilisés, l'appareil doit être stocké dans un espace bien ventilé. La taille de la pièce doit être conforme à celle spécifiée pour assurer un bon fonctionnement. L'appareil doit être installé, mis en fonctionnement et stocké dans une salle avec une surface supérieure à 4 m².

L'appareil ne doit pas être installé dans un espace sans aération si cet espace fait moins de 4 m².

- Les connecteurs mécaniques réutilisables et les joints évasés ne sont pas autorisés à l'intérieur. (Exigences de la norme **EN**).

- Les connecteurs mécaniques utilisés à l'intérieur ne doivent pas avoir un taux supérieur à 3 g/an à 25 % de la pression maximale autorisée. Quand les connecteurs mécaniques sont réutilisés à l'intérieur, les éléments d'étanchéité doivent être renouvelés. Quand les joints évasés sont réutilisés à l'intérieur, la partie évasée doit être changée.

(Exigences de la norme **UL**).

- Quand les connecteurs mécaniques sont réutilisés à l'intérieur, les éléments d'étanchéité doivent être renouvelés. Quand les joints évasés sont réutilisés à l'intérieur, la partie évasée doit être changée.

(Exigences de la norme **IEC**).

- Les connecteurs mécaniques utilisés à l'intérieur doivent satisfaire l'ISO 14903.

Directives européennes concernant la mise au rebut

Ce marquage indiqué sur le produit ou sa documentation indique que les déchets d'équipements électriques et électroniques ne doivent pas être mélangés aux déchets ménagers généraux.



Mise au rebut appropriée de ce produit (Déchets d'équipements électriques et électroniques)

Cet appareil contient du réfrigérant et d'autres matériaux potentiellement dangereux. La loi prescrit un traitement et un enlèvement spécifiques lors de la mise au rebut de cet appareil. **Ne pas** jeter ce produit avec les déchets ménagers ou dans les déchets municipaux non triés.

Au moment de jeter cet appareil, voici les options dont vous disposez :

- Jetez cet appareil dans les installations de tri de déchets électroniques.
- Si vous achetez un appareil neuf, le revendeur reprendra votre ancien appareil sans aucun frais.
- Le fabricant reprendra l'ancien appareil sans aucun frais.
- Vendez l'appareil aux revendeurs de ferraille compétents.

Remarque spéciale

Jeter cet appareil dans la forêt ou dans un autre milieu naturel met votre santé en danger et s'avère nocif pour l'environnement. Des substances dangereuses peuvent s'infiltrer dans les eaux souterraines et pénétrer dans la chaîne alimentaire.

1. Spécifications et caractéristiques de l'unité

Affichage de l'unité intérieure

NOTE : Les différents modèles ont un panneau avant et une fenêtre d'affichage différents. Tous les indicateurs décrits ci-dessous ne sont pas disponibles pour le climatiseur que vous avez acheté. Veuillez examiner la fenêtre d'affichage intérieur de l'unité que vous avez achetée.

Les illustrations de ce manuel ont uniquement une visée explicative. La forme de votre unité intérieure peut être sensiblement différente. La forme actuelle est celle qui prévaut.

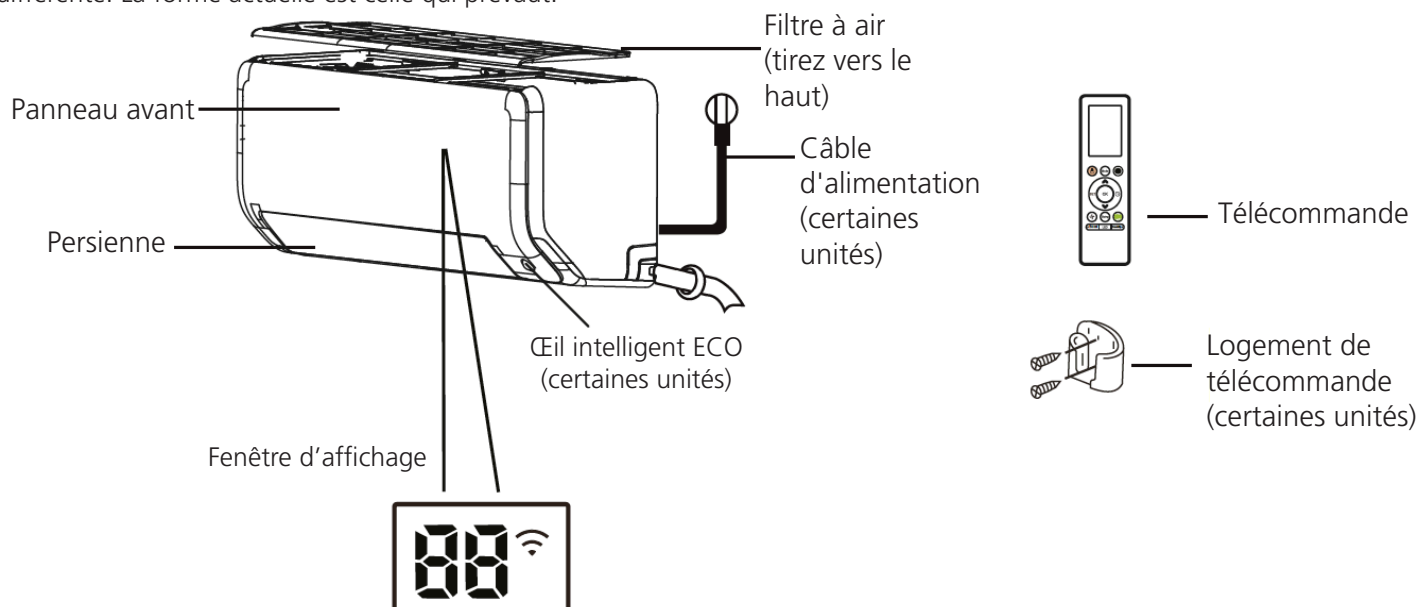

« **88.8** » « **88** » affiche la température, les caractéristiques du fonctionnement et les codes d'erreur :

« **ON** » pendant 3 secondes quand :

- TIMER ON est réglé (si l'unité est sur OFF, « **ON** » reste allumé quand TIMER ON est réglé)
- La fonction FRESH, SWING, TURBO, ECO, BREEZE AWAY, ECO INTELLIGENT EYE ou SILENCE est active

« **OF** » pendant 3 secondes quand :

- TIMER OFF est réglé
- La fonction FRESH, SWING, TURBO, ECO, BREEZE AWAY, ECO INTELLIGENT EYE ou SILENCE est inactive

« **dF** » en dégivrage (unités pour le refroidissement et le chauffage)

« **FP** » lorsque la fonction de nettoyage actif est allumée (Pour le modèle Inverter split) lorsque la fonction d'autonettoyage est allumée (Pour le modèle à vitesse fixe)

« **eco** » quand la fonction ECO est activée (certaines unités)

« **Wi-Fi** » quand la fonction de commande sans fil est activée (certaines unités)

Significations du code d'affichage

NOTE : Les différents modèles ont un panneau avant et une fenêtre d'affichage différents. Tous les indicateurs décrits ci-dessous ne sont pas disponibles pour le climatiseur que vous avez acheté. Veuillez examiner la fenêtre d'affichage intérieur de l'unité que vous avez achetée.

Les illustrations de ce manuel ont uniquement une visée explicative. La forme de votre unité intérieure peut être sensiblement différente. La forme actuelle est celle qui prévaut.

Température de fonctionnement

Quand votre climatiseur fonctionne en-dehors de ces plages de température, certaines fonctions de protection de sécurité peuvent s'activer et entraîneront la désactivation du

modèle Inverter Split

	Mode COOL	Mode HEAT	Mode HEAT
Température ambiante	17 °C - 32 °C	0 °C - 30 °C	10 °C - 32 °C
Température extérieure	0 °C - 50 °C	-15 °C - 30 °C	0 °C - 50 °C
	-15 °C - 50 °C (Pour les modèles avec systèmes de refroidissement à basse température)		
	0 °C - 60 °C (Pour les modèles tropicaux)		0 °C - 60 °C (Pour les modèles tropicaux)

POUR LES UNITÉS EXTÉRIEURES AVEC UN DISPOSITIF DE CHAUFFAGE ÉLECTRIQUE D'APPOINT

Quand la température extérieure est inférieure à 0 °C, nous vous recommandons instamment de laisser l'unité branchée à chaque instant pour garantir un rendement continu et en douceur.

Pour optimiser le rendement de votre unité, faites comme suit :

- Assurez-vous que les portes et les fenêtres restent fermées.
- Limitez l'usage d'énergie en utilisant les fonctions TIMER ON et TIMER OFF.
- Ne bloquez pas les arrivées ou les sorties d'air.
- Inspectez et nettoyez régulièrement les filtres à air.

Le guide d'utilisation de la télécommande infrarouge n'est pas inclus dans cette documentation. Toutes les fonctions ne sont pas disponibles pour le climatiseur, veuillez vérifier l'affichage intérieur et la télécommande de l'unité que vous avez achetée.

Autres caractéristiques

• Redémarrage auto (dans certaines unités)

Si l'unité n'est plus alimentée, elle redémarrera automatiquement avec le réglage précédent lors du rétablissement du courant.

• Anti-moisissures (certaines unités)

Quand vous éteignez une unité en mode COOL, AUTO (COOL), ou DRY, le climatiseur continuera de fonctionner à très faible puissance pour sécher le condensat et empêcher le développement de moisissures.

• Commande sans fil (certaines unités)

La commande sans fil vous permet de commander votre climatiseur avec votre téléphone portable et une connexion sans fil. Pour l'accès au dispositif USB, les opérations de remplacement et d'entretien, il convient de faire appel à une équipe professionnelle.

• Mémoire d'angle de persienne (certaines unités)

Quand vous allumez votre unité, la persienne reprendra automatiquement son angle précédent.

• Fonction de nettoyage actif (certaines unités)

-- En givrant automatiquement puis en dégivrant rapidement, la technologie de nettoyage actif élimine la poussière, les moisissures et les graisses qui peuvent laisser des odeurs une fois qu'elles adhèrent à l'échangeur de chaleur. Un sifflement résonnera.

Le fonctionnement de nettoyage actif est utilisé pour produire plus d'eau condensée afin d'améliorer l'effet de nettoyage. L'air froid sera soufflé. Après le nettoyage, la roue à pales interne continue ensuite de fonctionner avec de l'air chaud pour souffler et sécher l'évaporateur, ce qui empêche le développement de moisissures et garantit la propreté à l'intérieur de l'appareil.

-- Quand cette fonction est allumée, la fenêtre d'affichage de l'unité intérieure affiche « CL ». Au bout de 20 à 45 minutes, l'unité s'éteindra automatiquement et annulera la fonction de nettoyage actif.

• Brise éloignée (certaines unités)

Cette caractéristique permet d'éviter que le flux d'air ne souffle directement sur votre corps ; vous pouvez ainsi profiter d'une fraîcheur

soyeuse.

• Détection de fuite de réfrigérant (certaines unités)

L'unité intérieure affichera automatiquement « ELOC » quand elle détectera une fuite de réfrigérant.

• Œil intelligent ECO (certaines unités)

Le système est commandé de manière intelligente en mode « Œil intelligent ». Il peut détecter les activités des personnes dans la pièce. En mode refroidissement, lorsque vous vous absentez pendant 30 minutes, l'unité réduit automatiquement sa fréquence afin d'économiser de l'énergie (uniquement pour les modèles Inverter). Et l'appareil recommencera automatiquement à fonctionner s'il perçoit à nouveau une activité humaine.

• Fonctionnement de veille

La fonction SLEEP (veille) est utilisée pour diminuer la consommation d'énergie quand vous dormez (et que vous n'avez pas besoin des mêmes réglages de température pour garantir votre confort). Cette fonction ne peut être activée que par télécommande. Et la fonction Sleep (veille) n'est pas disponible en mode FAN ou DRY.

En mode COOL, l'unité augmente la température de 1 °C au bout d'une heure, puis de 1 °C supplémentaire au bout d'une heure de plus. En mode HEAT, l'appareil diminue la température de 1 °C au bout d'une heure, puis de 1 °C supplémentaire au bout d'une heure de plus. La fonction de veille s'arrête au bout de 8 heures et le système continue alors de fonctionner jusqu'à la final.

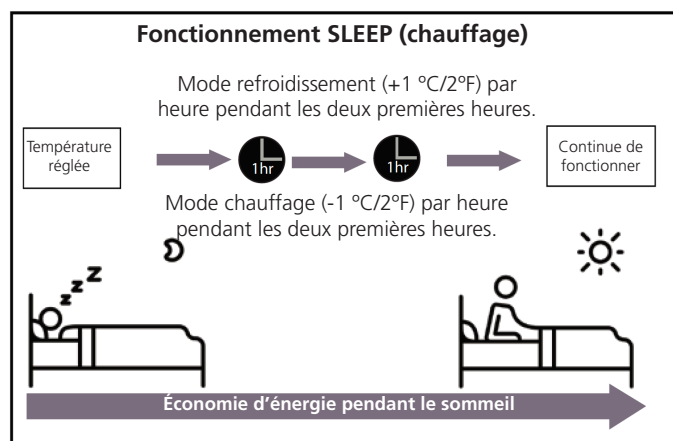

NOTE :

Pour les climatiseurs multi-split, les fonctions suivantes ne sont pas disponibles :

Fonction de nettoyage actif, fonction silence, fonction brise éloignée, fonction de détection des fuites de réfrigérant et fonction Eco.

- **Réglage de l'angle du débit d'air**

Réglage de l'angle vertical du débit d'air

Lorsque l'unité est allumée, utilisez le bouton SWING sur la télécommande pour régler la direction du débit d'air (angle vertical). Se reporter au MANUEL DE LA TÉLÉCOMMANDE pour plus de détails.

NOTE SUR LES ANGLES DE PERSIENNE

Quand vous utilisez le mode COOL ou DRY, ne laissez pas la persienne à un angle trop vertical pendant de longues périodes. Du condensat peut se former sur la pale de la persienne et couler sur votre sol ou mobilier.

Quand vous utilisez les modes COOL ou HEAT, régler la persienne à un angle trop vertical peut réduire le rendement de l'unité en raison d'une restriction du débit d'air.

Régler l'angle horizontal du débit d'air

L'angle horizontal du débit d'air doit être réglé manuellement. Prenez la tige du déflecteur (Voir **Sch. B**) et réglez-la manuellement dans la direction souhaitée.

Pour certaines unités, l'angle horizontal du débit d'air peut être réglé avec la télécommande. Veuillez consulter le manuel de la télécommande.

Fonctionnement manuel (Sans télécommande)

AVERTISSEMENT

Le bouton manuel est uniquement destiné aux essais et opérations d'urgence. Veuillez donc n'utiliser cette fonction que si vous avez perdu la télécommande et en cas de besoin absolu. Pour restaurer le fonctionnement régulier, utilisez la télécommande pour activer l'unité. L'unité doit être éteinte avant le fonctionnement manuel.

Pour faire fonctionner votre unité manuellement :

1. Localisez le bouton de **COMMANDE MANUELLE** situé du côté droit de l'unité.
2. Appuyez sur le bouton de **COMMANDE MANUELLE** une fois pour activer le mode FORCED AUTO.
3. Appuyez sur le bouton de **COMMANDE MANUELLE** pour activer le mode FORCED COOLING.
4. Appuyez une troisième fois sur le bouton de **COMMANDE MANUELLE** pour éteindre l'unité.

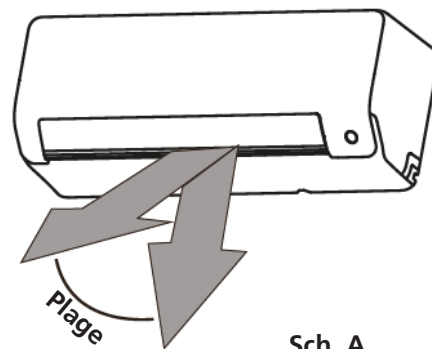

Sch. A

NOTE : Ne bougez pas la persienne manuellement. Vous risquez de la désynchroniser. Si cela se produit, éteignez l'unité et débranchez-la pendant quelques secondes. Puis, rallumez l'unité. La persienne sera réinitialisée.

AVERTISSEMENT

Ne mettez pas vos doigts dans ou près de la souffluse ni du côté aspirant de l'unité. Le ventilateur à haute vitesse logé à l'intérieur peut occasionner des blessures.

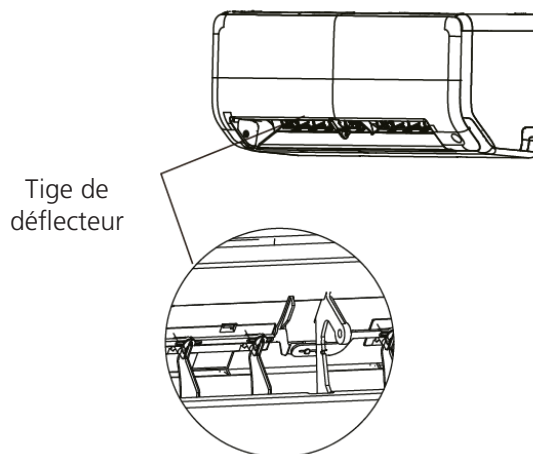

Sch. B

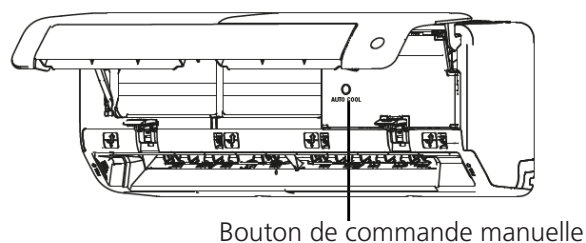

Sch. C

2. Entretien et maintenance

Nettoyage de votre unité intérieure

AVANT LE NETTOYAGE OU LA MAINTENANCE

ÉTEIGNEZ TOUJOURS VOTRE SYSTÈME DE CLIMATISATION ET DÉBRANCHEZ-LE DE SA SOURCE D'ALIMENTATION AVANT DE LE NETTOYER OU DE L'ENTRETENIR.

AVERTISSEMENT

Utilisez uniquement un chiffon doux et sec pour essuyer l'unité. Si l'unité est particulièrement sale, vous pouvez utiliser un chiffon trempé dans de l'eau chaude pour la nettoyer.

- Ne pas utiliser de produits chimiques ni de tissus traités chimiquement pour nettoyer l'appareil.
- Ne pas utiliser de benzène, diluant, poudre de polissage ou autres solvants pour nettoyer l'appareil. Ils peuvent fêler la surface plastique ou la déformer.
- Ne pas utiliser d'eau plus chaude que 40 °C (104°F) pour nettoyer le panneau avant. Cela pourrait déformer ou décolorer le panneau.

Nettoyage de votre filtre à air

Un filtre à air obstrué peut réduire l'efficacité de refroidissement de votre unité ; cela peut également rendre le débit d'air irrégulier et trop bruyant. Par conséquent, veuillez nettoyer le filtre à air aussi souvent que nécessaire. Dès que vous entendez un bruit anormal dans le débit d'air, veuillez nettoyer le filtre à air immédiatement.

1. Le filtre à air se trouve sur le dessus du climatiseur.
2. Tenez les deux côtés du filtre supérieur à l'endroit où vous pouvez lire « PULL », puis tirez-le vers le haut.
3. Si votre filtre possède des filtres purificateurs d'air, détachez-les du filtre plus grand. Nettoyez ces filtres purificateurs d'air avec un aspirateur de table.
4. Nettoyez le grand filtre d'air avec de l'eau savonneuse chaude. Veillez à utiliser un

détergent doux.

5. Rincez le filtre à l'eau froide, puis débarrassez-vous de l'excès d'eau en le secouant.
6. Séchez-le dans un lieu sec et frais mais ne l'exposez pas aux rayons directs du soleil.
7. Une fois sec, remettez le filtre purificateur d'air dans le plus grand filtre, puis remettez-le dans l'unité intérieure.

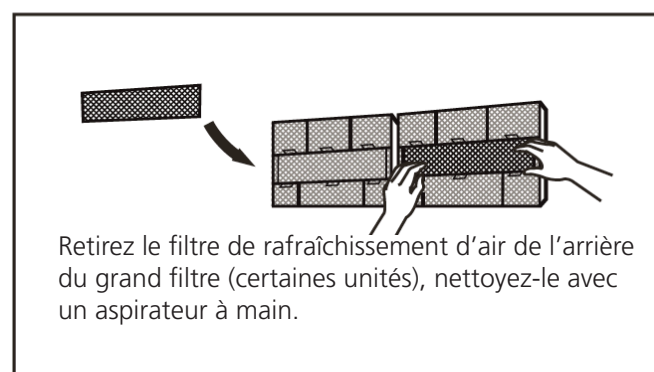
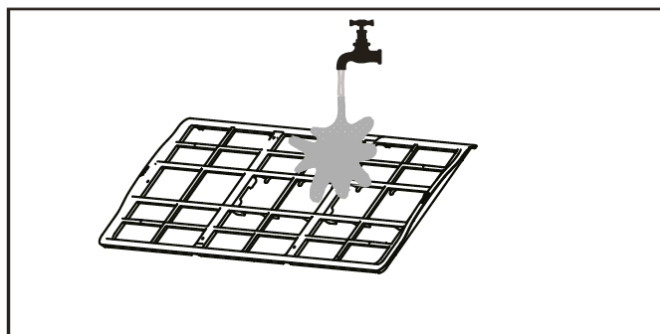
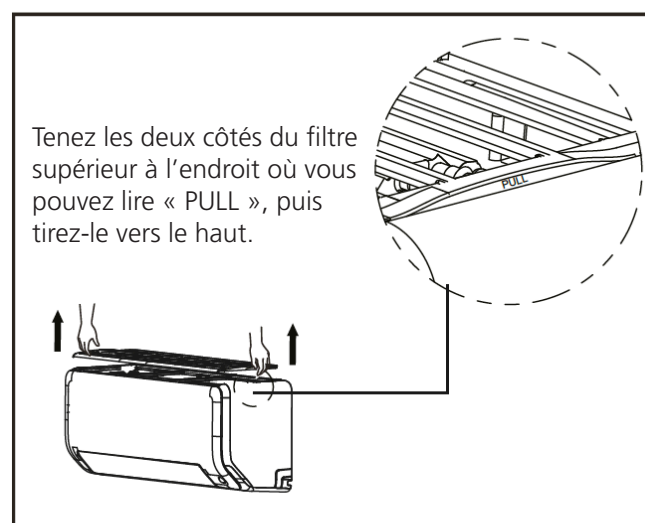

AVERTISSEMENT

- Avant de changer le filtre ou de le nettoyer, éteignez l'unité et débranchez l'appareil.
- Quand vous retirez le filtre, ne touchez pas les éléments métalliques dans l'unité. Les bords métalliques pointus peuvent vous couper.
- Ne pas utiliser d'eau pour nettoyer l'intérieur de l'unité intérieure. Cela peut abîmer l'isolation et provoquer un choc électrique.
- Ne pas exposer le filtre aux rayons directs du soleil quand vous le séchez. Le filtre pourrait rétrécir.

Rappels relatifs au filtre à air (en option)

Rappel de nettoyage de filtre à air

Après 240 heures d'utilisation, la fenêtre d'affichage sur l'unité intérieure clignotera « CL ». Il s'agit d'un rappel vous invitant à nettoyer votre filtre. Au bout de 15 secondes, l'unité reprendra son affichage précédent.

Pour réinitialiser le rappel, appuyez 4 fois sur le bouton LED de votre télécommande, ou appuyez 3 fois sur le bouton de COMMANDE MANUELLE. Si vous ne réinitialisez pas le rappel, l'indicateur « CL » clignotera à nouveau quand vous redémarrerez l'unité.

Rappel de remplacement du filtre à air

Après 2 880 heures d'utilisation, la fenêtre d'affichage de l'unité intérieure clignotera « nF ». Il s'agit d'un rappel vous invitant à remplacer votre filtre. Au bout de 15 secondes, l'unité reprendra son affichage précédent.

Pour réinitialiser le rappel, appuyez 4 fois sur le bouton LED de votre télécommande, ou appuyez 3 fois sur le bouton de COMMANDE MANUELLE. Si vous ne réinitialisez pas le rappel, l'indicateur « nF » clignotera à nouveau quand vous redémarrerez l'unité.

AVERTISSEMENT

- Tout entretien et nettoyage de l'unité extérieure doit être effectué par un revendeur agréé ou un prestataire de service sous licence.
- Toute réparation de l'unité extérieure doit être effectuée par un revendeur agréé ou un prestataire de service sous licence.

Entretien – Périodes d'inutilisation prolongée

Si vous n'allez pas utiliser votre climatiseur pendant une longue période, procédez comme suit :

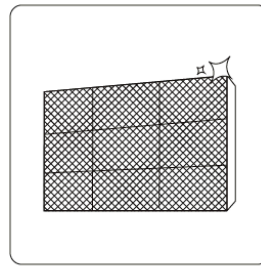

Nettoyez tous les filtres



Allumez la fonction FAN (ventilation) jusqu'à ce que l'unité soit entièrement sèche.



Éteignez l'unité et mettez hors tension.

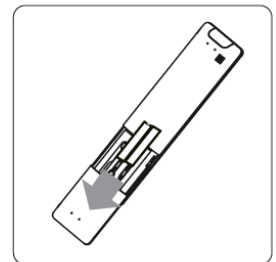

Retirez les piles de la télécommande.

Entretien - Inspection saisonnière

Après une longue inutilisation, ou avant des périodes d'utilisation fréquente, procédez comme suit :

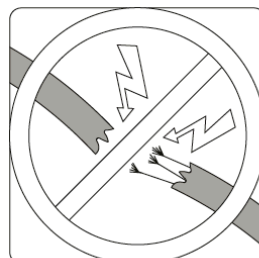

Vérifiez que les fils ne sont pas abîmés

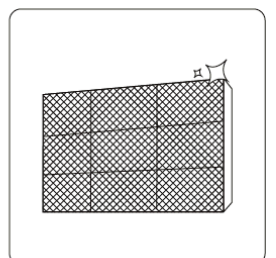

Nettoyez tous les filtres



Vérifiez les fuites

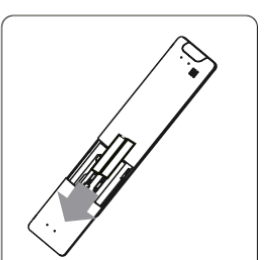

Changez les piles.

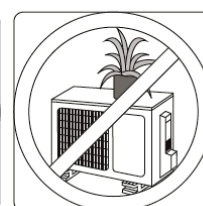

Assurez-vous que rien n'obstrue les arrivées et sorties d'air

3. Dépannage

PRÉCAUTIONS À PRENDRE

Si N'IMPORTE LAQUELLE des circonstances suivantes se produisait, éteignez immédiatement votre unité !

- Le cordon d'alimentation est abîmé ou anormalement chaud
- Vous sentez une odeur de brûlé
- L'unité émet des sons bruyants ou anormaux
- Un fusible a fondu ou le disjoncteur se déclenche fréquemment
- De l'eau ou d'autres objets tombent à l'intérieur de ou de l'unité

NE TENTEZ PAS DE RÉGLER LE PROBLÈME PAR VOS PROPRES MOYENS ! CONTACTEZ IMMÉDIATEMENT UN PRESTATAIRE TECHNIQUE AGRÉÉ !

Problèmes courants

Les problèmes suivants ne sont pas liés à un dysfonctionnement et dans la plupart des cas n'entraîneront pas de réparations.

Problème	Causes possibles
L'unité ne s'allume pas quand on appuie sur le bouton ON/ OFF.	L'unité est équipée d'une fonction de protection de 3 minutes qui empêche la surintensité. L'unité ne peut pas redémarrer dans un délai de 3 minutes après son extinction.
L'unité passe du mode REFROIDISSEMENT/ CHAUFFAGE au mode VENTILATION.	L'unité peut modifier ses paramètres pour empêcher la formation de givre sur l'unité. Dès que la température augmente, l'unité fonctionne à nouveau normalement dans le mode sélectionné précédemment.
	Sitôt que la température de réglage est atteinte, l'unité éteint le compresseur. L'unité continuera à fonctionner quand la température fluctuera à nouveau.
Une brume blanche émane de l'unité intérieure.	Dans les régions humides, un grand écart de température entre l'air dans les pièces et l'air conditionné peut former une brume blanche.
Une brume blanche émane des unités intérieures et extérieures	Quand l'unité redémarre en mode CHAUFFAGE après le dégivrage, une brume blanche s'échappe en raison de l'humidité produite par le processus de dégivrage.
L'unité intérieure est bruyante.	Un bruit de courant d'air peut résonner quand la persienne reprend sa position.
	Un bruit grinçant peut se produire après le lancement de l'unité en mode CHAUFFAGE en raison de l'expansion et de la contraction des éléments en plastique de l'unité.
L'unité intérieure et l'unité extérieure sont bruyantes.	Un faible sifflement pendant le fonctionnement : c'est normal. Il s'agit du flux de gaz réfrigérant passant à travers les unités extérieures et intérieures.
	Un faible sifflement au démarrage du système, à l'arrêt immédiat ou au dégivrage : ce bruit est normal. Il est causé par l'arrêt du gaz réfrigérant ou le changement de direction.
	Grincement : une dilatation et une contraction normales des éléments en plastique et métal causées par des variations de température pendant le fonctionnement peuvent produire des bruits grinçants.

Problème	Causes possibles
L'unité extérieure est bruyante.	L'unité émettra différents sons en fonction de son mode de fonctionnement.
De la poussière sort de l'unité intérieure ou de l'unité extérieure.	Il se peut que l'unité ait accumulé de la poussière pendant des périodes de non-utilisation prolongées, ce qui se remarquera au moment de l'allumage de l'unité. Pour mitiger ces accumulations, il convient de couvrir l'unité pendant ces longues périodes d'inactivité.
Une mauvaise odeur émane de l'unité.	L'unité peut absorber les odeurs de l'environnement (meubles, cuisine, cigarettes, etc.) qu'elle pourra diffuser pendant son fonctionnement. Les filtres de l'unité ont moisi et doivent être nettoyés.
Le ventilateur de l'unité extérieure ne fonctionne pas.	Pendant le fonctionnement, la vitesse du ventilateur est contrôlée afin d'optimiser le fonctionnement du produit.
Le fonctionnement est erratique, imprévisible ou l'unité ne répond pas.	Des interférences dues à des relais de téléphonie cellulaire et des amplificateurs distants peuvent produire ces dysfonctionnements. Dans ce cas, essayez ce qui suit : <ul style="list-style-type: none"> • Coupez l'alimentation, puis rebranchez. • Pour le redémarrage, appuyez sur le bouton ON/OFF de la télécommande

NOTE : si le problème persiste, contactez un revendeur local ou votre centre de service à la clientèle le plus proche. Donnez une description détaillée du dysfonctionnement de l'unité, ainsi que le numéro du modèle.

Dépannage

En cas de problèmes, veuillez vérifier les points suivants avant de faire appel à une entreprise de réparation.









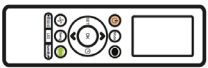

Problèmes	Causes possibles	Solutions
Rendement frigorifique médiocre.	Le réglage de température peut être supérieur à la température ambiante de la pièce.	Baissez le réglage de la température.
	L'échangeur de chaleur sur l'unité intérieure ou extérieure est sale.	Nettoyez l'échangeur de chaleur concerné.
	Le filtre à air est sale.	Retirez le filtre et nettoyez-le d'après les instructions.
	L'arrivée ou la sortie d'air de l'unité est obstruée.	Éteignez l'unité, dégagez l'obstruction et rallumez.
	Les portes et fenêtres sont ouvertes.	Assurez-vous que toutes les portes et fenêtres sont fermées lorsque vous utilisez l'appareil.
	Les rayons du soleil génèrent une chaleur excessive.	Fermez les fenêtres et les rideaux pendant les périodes de forte chaleur ou soleil intense.
	Sources de chaleur trop nombreuses dans la pièce (personnes, ordinateurs, appareils électroniques, etc.).	Réduisez la quantité de sources de chaleur.
	Niveau bas de réfrigérant en raison d'une fuite ou d'une utilisation prolongée.	Vérifiez les fuites, refaites le joint si besoin et remettez du réfrigérant.
La fonction SILENCE est activée (fonction en option).	La fonction SILENCE peut diminuer le rendement du produit en réduisant la fréquence de son fonctionnement. Éteignez la fonction SILENCE.	

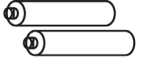
Problèmes	Causes possibles	Solutions
L'unité ne fonctionne pas.	Défaut d'alimentation.	Attendez le rétablissement de l'alimentation.
	L'alimentation est coupée.	Mettez sous tension.
	Le fusible est grillé.	Remplacez le fusible.
	Les piles de la télécommande sont usées.	Changez les piles.
	La protection de 3 minutes de l'unité a été activée.	Attendez trois minutes après le redémarrage de l'unité.
	La minuterie est activée.	Éteignez la minuterie.
L'unité démarre et s'arrête fréquemment.	Excès ou manque de réfrigérant dans le système.	Vérifiez les fuites et remettez du réfrigérant dans le système
	Des gaz incompressibles ou de l'humidité se sont introduits dans le système	Évacuez et remettez du réfrigérant dans le système.
	Le compresseur est cassé.	Remplacez le compresseur.
	La tension est trop forte ou trop faible.	Installez un manostat pour régler la tension.
Rendement thermique médiocre.	La tension est trop forte ou trop faible.	Installez un manostat pour régler la tension.
	De l'air froid entre à travers les portes et fenêtres.	Assurez-vous que toutes les portes et fenêtres sont fermées lorsque vous utilisez l'appareil.
	De l'air froid entre à travers les portes et fenêtres.	Vérifiez les fuites, refaites le joint si besoin et remettez du réfrigérant.
Les voyants lumineux continuent de clignoter.	L'unité peut cesser de fonctionner ou continuer de fonctionner en toute sécurité. Si les voyants lumineux continuent de clignoter ou que des codes d'erreur apparaissent, veuillez patienter environ 10 minutes. Le problème peut se résoudre seul.	
Le code d'erreur apparaît et commence par les lettres suivantes dans la fenêtre d'affichage de l'unité intérieure :	Sinon, mettez hors tension puis remettez sous tension. Allumez l'unité. Si le problème persiste, coupez l'alimentation et contactez le centre de service à la clientèle le plus proche.	
	<ul style="list-style-type: none"> • E(x), P(x), F(x) • EH(xx), EL(xx), EC(xx) • PH(xx), PL(xx), PC(xx) 	

NOTE : si votre problème persiste après la mise en œuvre des vérifications et les diagnostics ci-dessus, éteignez immédiatement votre unité et veuillez contacter un centre de service à la clientèle agréé.

4. Accessoires

Le système de climatisation est livré avec les accessoires suivants. Utilisez tous les éléments et les accessoires fournis pour installer le climatiseur. Une installation incorrecte peut être à l'origine de fuites d'eau, électrocution et incendie ou être source de dysfonctionnements dans l'appareil. Les articles qui ne sont pas inclus avec le climatiseur doivent être achetés séparément.

Désignation des accessoires	Qté (pc)	Forme	Désignation des accessoires	Qté (pc)	Forme
Commutateur	2~3		Télécommande	1	
Raccord coudé (pour les modèles à refroidissement et chauffage)	1		Batterie	2	
Joint (pour les modèles à refroidissement et chauffage)	1		Logement de la télécommande (en option)	1	
Plaque de montage	1		Vis de fixation pour logement de télécommande (en option)	2	
Ancrage	5~8 (Selon le modèle)		Petit filtre (Doit être installé derrière le filtre à air principal par un technicien agréé et lors de l'installation de la machine)	1~2 (selon le modèle)	
Vis de fixation de la plaque de montage	5~8 (Selon le modèle)				

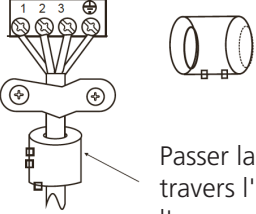
Désignation	Forme	Quantité (pc)	
Groupe du tube de raccordement	Côté liquide	Ø6,35 (1/4 in)	Éléments que vous devez acheter séparément). Consultez le revendeur pour connaître la taille correcte du tube de l'unité que vous avez achetée.
		Ø 9,52 (3/8 in)	
	Côté gaz	Ø 9,52 (3/8 in)	
		Ø 12,7 (1/2 in)	
		Ø 16 (5/8 in)	
Ø 19 (3/4 in)			
Anneau magnétique et courroie (S'ils sont fournis, veuillez vous référer au schéma de câblage pour les installer sur le câble de raccordement))	 <p>Passer la courroie à travers l'orifice de l'anneau magnétique pour fixer celui-ci au câble</p>	Varie selon les modèles.	

5. Résumé de l'installation - Unité intérieure

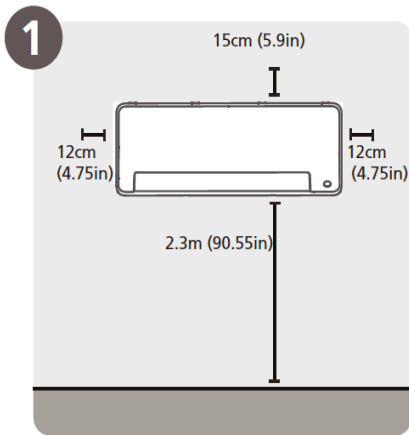

1 Sélectionner le lieu de l'installation

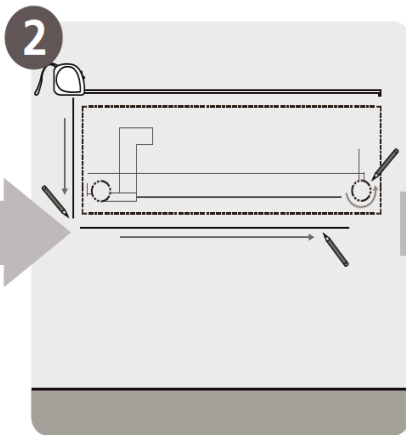

2 Déterminer la position du trou dans le mur

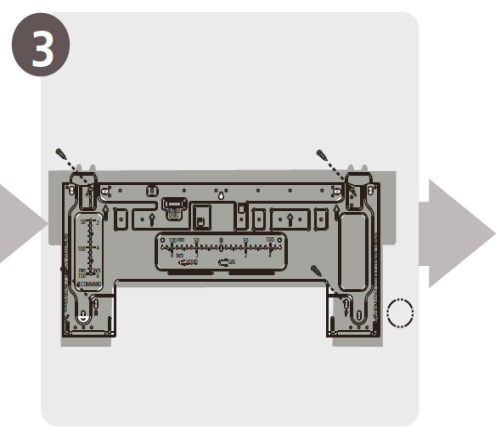

3 Fixer la plaque de montage

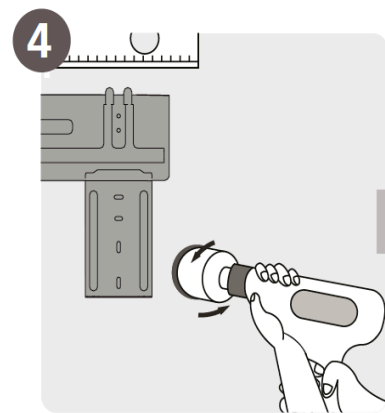

4 Percer un orifice dans le mur

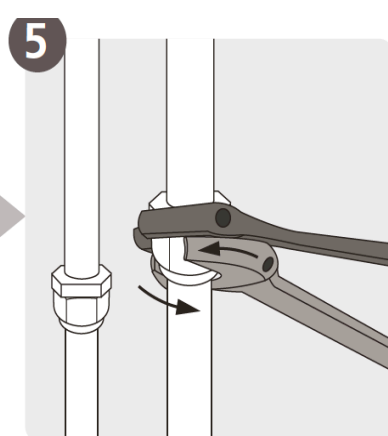

5 Raccorder les tubes

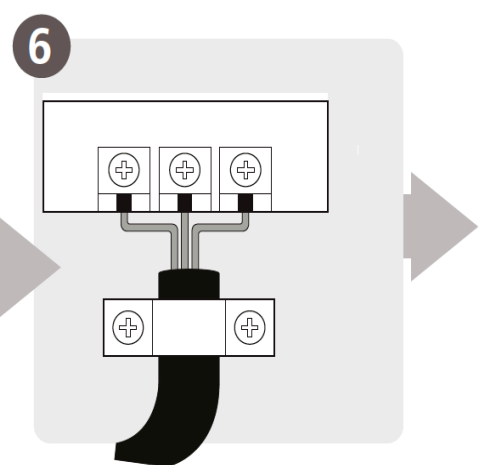

6 Raccorder le câblage

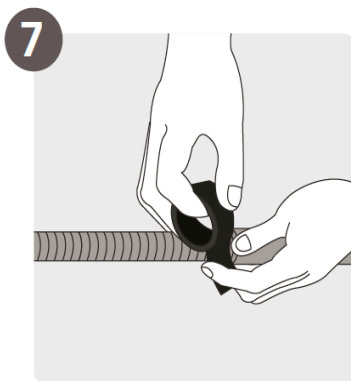

7 Préparer le tuyau de purge

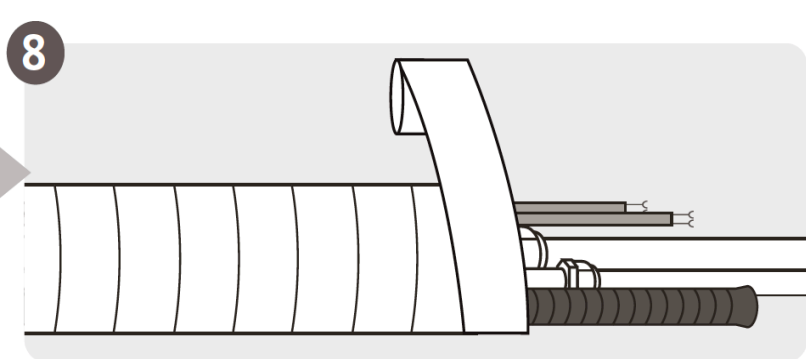

8 Enrouler les tubes et câbles

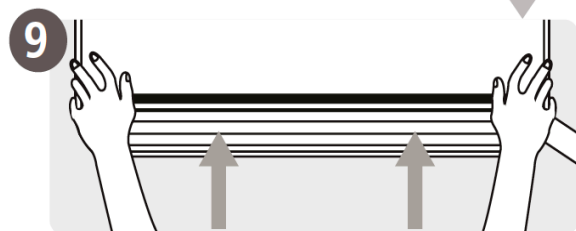

9 Monter l'unité intérieure

6. Éléments de l'unité

NOTE : L'installation doit être réalisée dans le respect des exigences des normes locales et nationales. L'installation peut être sensiblement différente dans certaines régions.

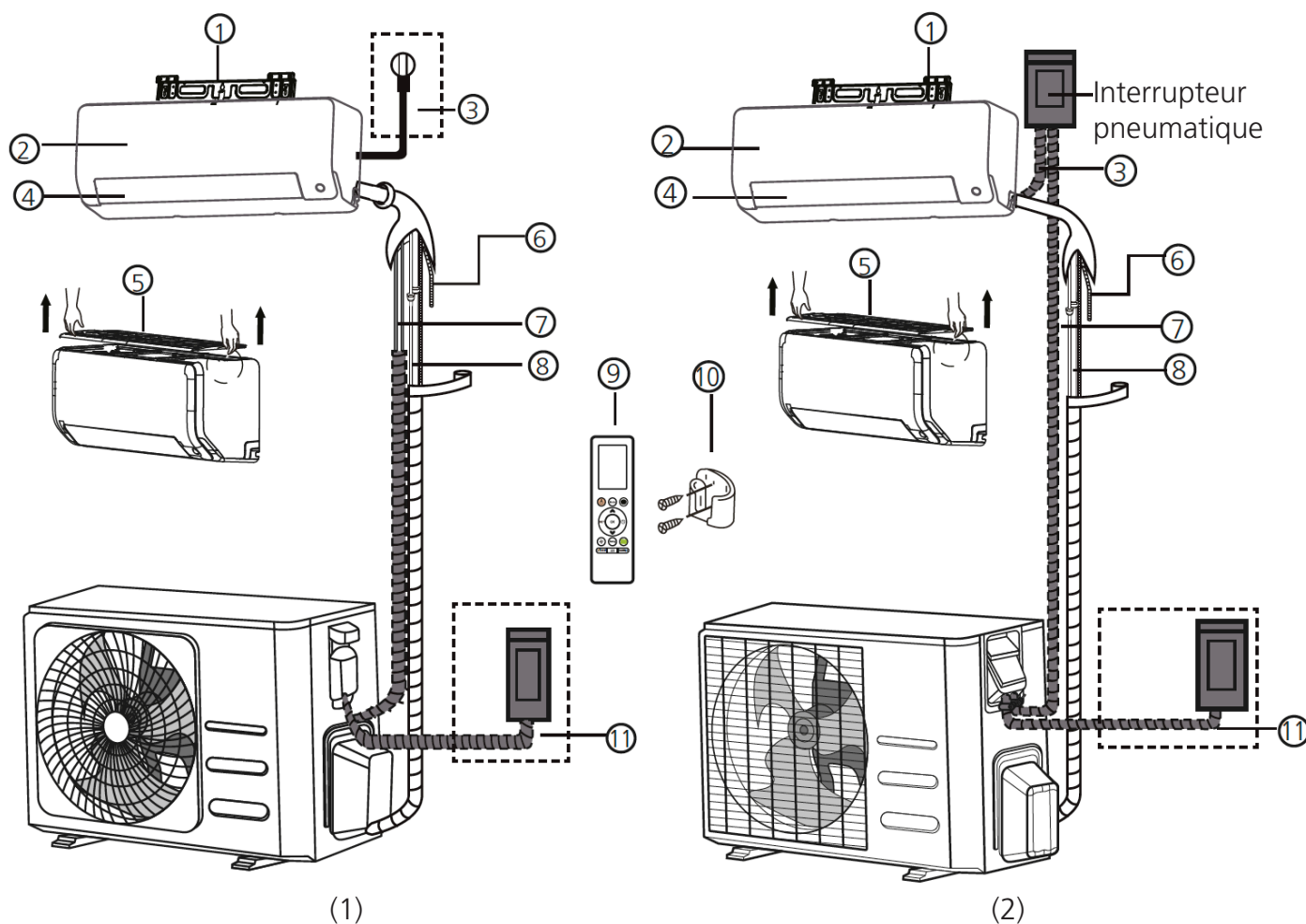

NOTE SUR LES ILLUSTRATIONS

Les illustrations de ce manuel ont uniquement une visée explicative. La forme de votre unité intérieure peut être sensiblement différente. La forme actuelle est celle qui prévaut.

7. Installation de l'unité intérieure

Instructions relatives à l'installation - Unité intérieure

AVANT L'INSTALLATION

Avant d'installer l'unité intérieure, regardez l'étiquette sur le carton du produit pour vous assurer que le numéro du modèle de l'unité intérieure correspond au numéro du modèle de l'unité extérieure.

Étape 1 : Sélectionner le lieu de l'installation

Avant d'installer l'unité intérieure, vous devez choisir un emplacement approprié. Voici des normes qui vous aideront à choisir un emplacement approprié pour l'unité.

Les emplacements appropriés pour l'installation satisfont les normes suivantes :

- Bonne circulation de l'air.
- Drainage pratique.
- Le bruit de l'unité ne dérangera pas d'autres personnes.
- Ferme et solide. L'emplacement ne vibrera pas.
- Suffisamment solide pour porter le poids de l'unité.
- Un emplacement à au moins un mètre de tous les autres appareils électriques (exemple : , TV, radio, ordinateur).

NE PAS installer l'unité dans les endroits suivants :

- ⊘ Près de source de chaleur, vapeur ou gaz combustibles.
- ⊘ Près d'éléments inflammables tels que des rideaux ou vêtements.
- ⊘ Près d'un obstacle pouvant obstruer la circulation de l'air.
- ⊘ Près d'une porte.
- ⊘ Dans un emplacement exposé aux rayons du soleil.

NOTE À PROPOS DU TROU DANS LE MUR

Si les tubes de réfrigérant ne sont pas fixes :

Lorsque vous choisissez un emplacement, veillez à laisser un espace suffisant pour faire un trou dans le mur (voir l'étape **Percer un trou dans le mur pour les tubes de raccordement**) pour le câble de transmission et le tube de réfrigérant raccordés aux unités intérieures et extérieures. L'emplacement par défaut de tous les tubes est le côté droit de l'unité intérieure (quand on fait face à l'unité). Cependant, l'unité peut recevoir les tubes des côtés gauche et droit.

Voir le schéma suivant pour garantir une distance correcte à partir des murs et plafond :

La distance par rapport au plafond est déterminée par la méthode d'installation.

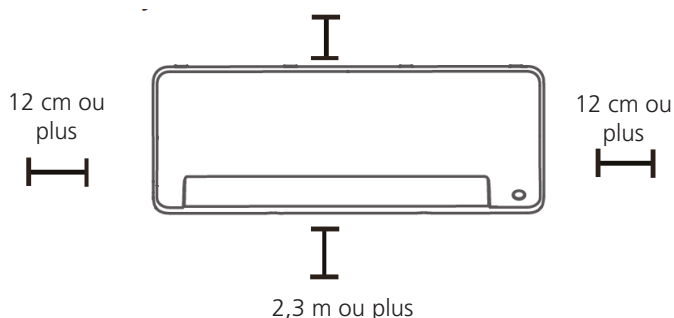

NOTE :

- **Si vous n'avez pas besoin du support arrière pour soutenir l'unité :**

Terminez les raccordements des tubes et des câbles avant de monter l'unité intérieure sur le mur. Si la hauteur d'installation est limitée, une distance de 5 cm par rapport au plafond est autorisée, mais cela peut réduire les performances du produit. Pour avoir un espace suffisant pour installer et retirer le filtre à air supérieur, laissez au moins 10 cm ou plus par rapport au plafond.

- **Besoin de support arrière pour soutenir l'unité :**

Si le tube et le câble sont raccordés avec l'ouverture du panneau avant, la distance minimale par rapport au plafond est de 22 cm ou plus ; si le tube et le câble sont raccordés sans le panneau avant (en le retirant), la distance minimale du plafond est de 11 cm ou plus.

Étape 2 : Fixer la plaque de montage au mur

La plaque de montage est le dispositif sur lequel vous monterez l'unité intérieure.

- Ôtez les vis fixant la plaque de montage à l'arrière de l'unité intérieure.

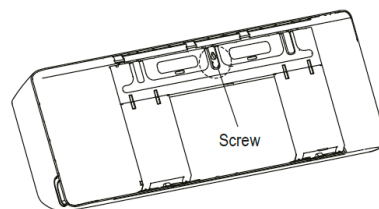

- Renforcez la plaque de montage au mur avec les vis fournies. Assurez-vous que la plaque de montage adhère bien au mur.

NOTE POUR LES MURS EN BÉTON OU EN BRIQUES

Si le mur est en briques, béton ou matériau similaire, percez des trous de 5 mm de diamètre dans le mur et insérez les manchons d'ancrage fournis. Ensuite, sécurisez la plaque de montage au mur en serrant les vis directement dans les crapauds d'ancrage.

Étape 3 : Percer le trou dans le mur pour les tubes de raccordement

1. Déterminez l'emplacement du trou dans le mur d'après l'emplacement de la plaque de montage. Consultez les « Dimensions de la plaque de montage ».
2. Au moyen d'un foret de 65 mm (2.5in) ou 90 mm (3.54in) (selon les modèles), percez un trou dans le mur. Veillez-vous à ce que le trou soit percé à un angle légèrement descendant pour que l'extrémité extérieure du trou soit plus basse que l'extrémité intérieure d'environ 5 à 7 mm. Un bon drainage de l'eau sera ainsi garanti.

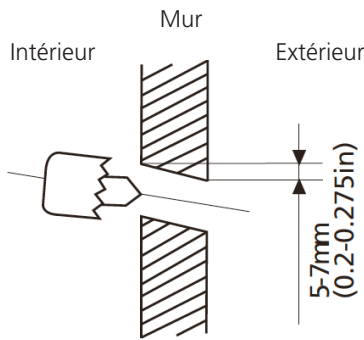

NOTE : Quand le tube de raccordement côté gaz a un Ø 16 mm ou plus, le trou du mur doit être de 90 mm.

3. Placez le coussinet de protection du mur dans le trou. Il protège les bords du trou et aidera à le sceller à la fin de la procédure d'installation.

AVERTISSEMENT

quand vous percez le trou dans le mur, assurez-vous d'éviter les câbles, la plomberie et autres composants sensibles.

DIMENSIONS DE LA PLAQUE DE MONTAGE

Il existe différentes plaques de montage selon les modèles. Pour simplifier l'installation, vous disposez d'un niveau à bulle et de dimensions gravées sur la plaque de montage. Veuillez installer la plaque et percer le trou mural selon les informations de la plaque de montage. Voir les schémas ci-dessous.

Orientation correcte de la plaque de montage

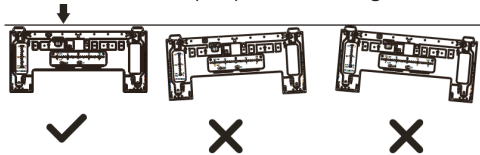

Unité : mm (pouce)

Règle de direction horizontale

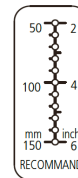
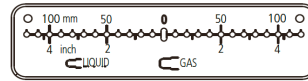

Règle de direction verticale

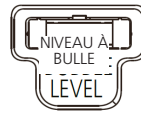

AVERTISSEMENT : Le niveau à bulle sur la plaque de montage ne peut pas être retiré. S'il est cassé, veuillez nettoyer le liquide qui fuit. 1.

Schéma de l'unité intérieure

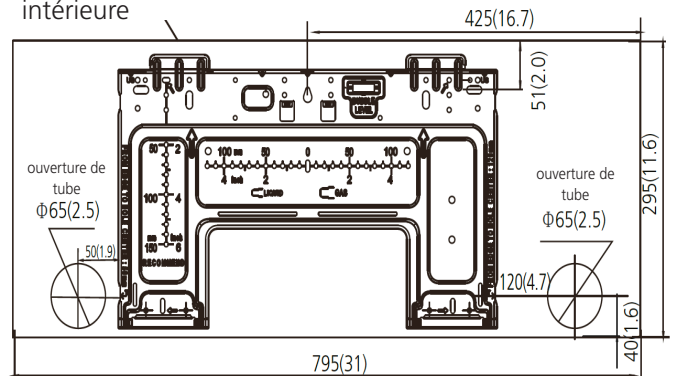

Modèle A

Schéma de l'unité intérieure

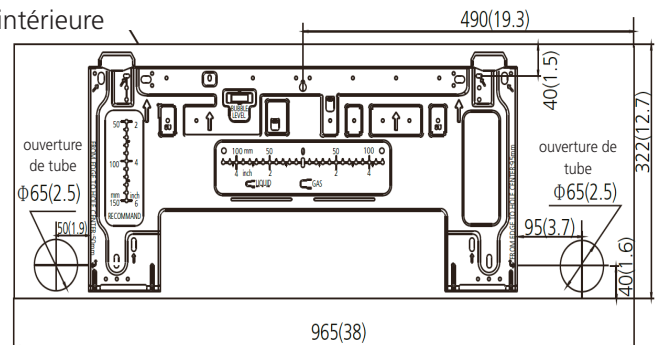

Modèle B

Schéma de l'unité intérieure

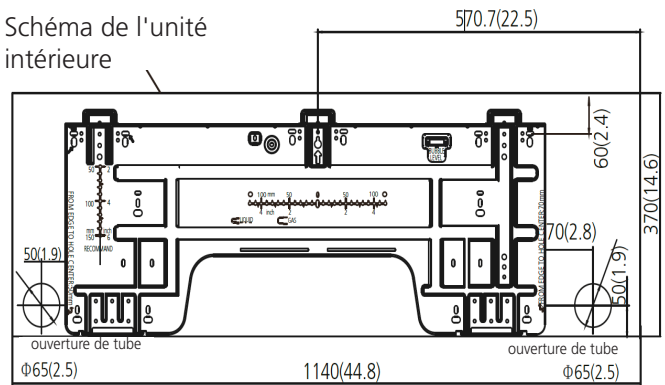

Modèle C

Étape 4 : Préparer le tube de réfrigérant

Le tube de réfrigérant est à l'intérieur d'un manchon isolant fixé à l'arrière de l'unité. Vous devez préparer les tubes avant de les passer à travers le trou dans le mur. Consultez le point **Raccordement des tubes de réfrigérant** de ce manuel pour avoir des instructions détaillées sur les exigences relatives à l'évasement de tube et l'outil d'évasement, la technique, etc.

NOTE SUR L'ANGLE DU TUBE

le tube de réfrigérant peut sortir de l'unité intérieure par quatre angles différents :

- Côté gauche
- Côté droite
- Côté arrière gauche
- Côté arrière droite

Consulter les **schémas ci-dessous** pour plus d'informations.

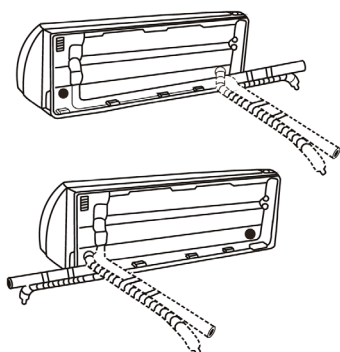

NOTE SUR LE RACCORDEMENT DE LA TUYAUTERIE

- Dans certains endroits des États-Unis, un tube conducteur doit être utilisé pour raccorder le câble. Pour garantir un espace suffisant pour le passage des tubes et pour que la machine soit contre le mur après l'installation, il est recommandé de fixer le tuyau de purge sur le côté droit (lorsque vous faites face à l'arrière de l'unité).
- Lorsque vous choisissez une tuyauterie à gauche ou à droite, assurez-vous que les tubes sortent horizontalement afin de ne pas affecter l'installation du panneau inférieur.

AVERTISSEMENT

Veillez tout particulièrement à ne pas entailler ni abîmer la tuyauterie pendant le cintrage hors de l'unité. Toute entaille dans les tubes affectera le rendement de l'unité.

Si la tuyauterie de réfrigérant est déjà encastrée dans le mur, procédez comme suit :

Étape 1 : Accrochez l'unité intérieure sur la plaque de montage.

1. N'oubliez pas que les crochets sur la plaque de montage sont plus petits que les trous à l'arrière de l'unité. Si vous estimez que vous n'avez pas assez d'espace pour raccorder les tubes encastrés à l'unité intérieure, l'unité peut être ajustée à gauche ou à droite d'environ 30-50 mm (1.18-1.95 in), selon le modèle.

Déplacez à gauche ou droite



Étape 2 : Préparez le tube de réfrigérant.

1. Ouvrez et fixez la position du panneau. Puis, ouvrez les caches des deux blocs de verrouillage ; desserrez la vis indiquée sur l'image ci-dessous, puis tenez les deux côtés du panneau inférieur à l'endroit marqué « PULL » ; tirez-le vers le haut pour libérer les boucles, puis descendez le panneau inférieur.

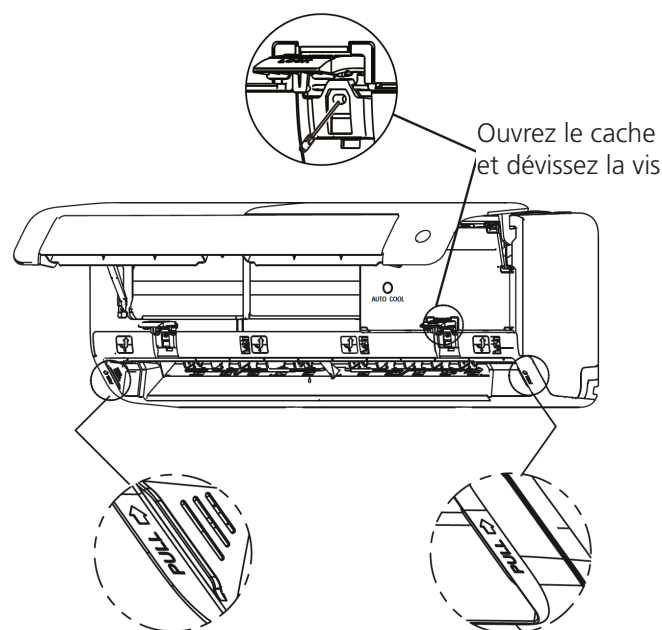

Modèle A

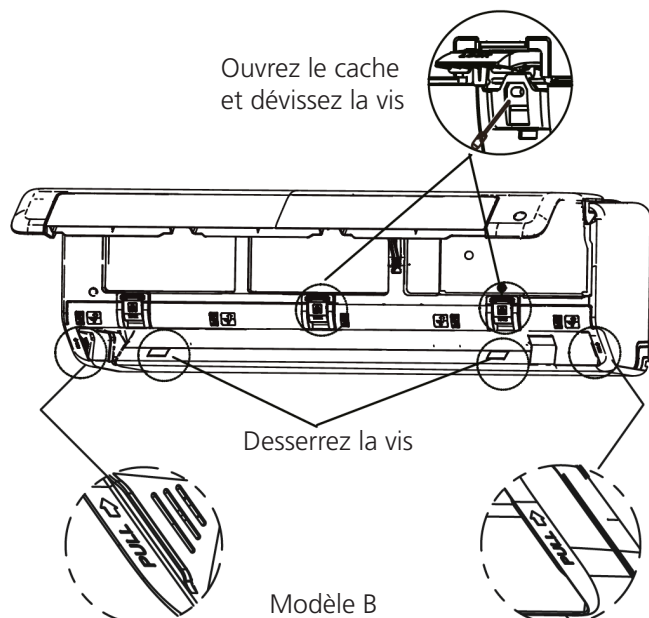

- Utilisez le logement à l'arrière de l'unité pour soutenir l'unité en laissant assez d'espace pour raccorder la tuyauterie de réfrigérant, le câble de transmission et le tuyau de purge.

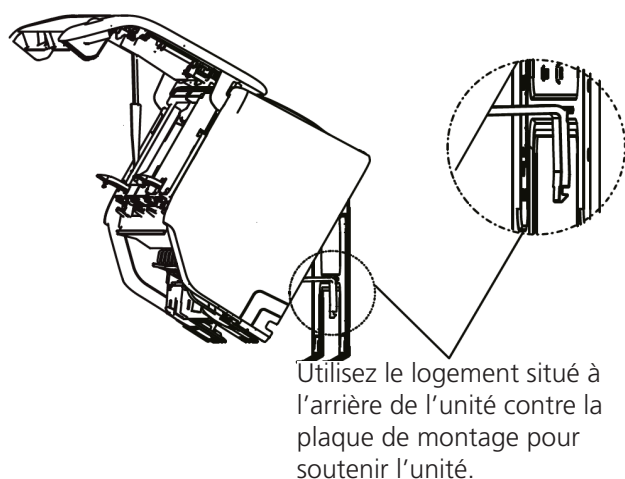

Étape 3 : Raccordez le tuyau de purge et la tuyauterie de réfrigérant (voir le point de ce manuel **Raccordement des tubes de réfrigérant** pour plus d'instructions).

Étape 4 : Gardez le point de raccordement du tube exposé pour réaliser l'essai de fuite (voir le point **Vérifications électriques et vérifications de fuite**).

Étape 5 : Après l'essai de fuite, enroulez le point de raccordement avec du ruban isolant.

Étape 6 : Retirez le support ou la cale qui sert d'appui au ruban isolant.

Étape 7 : Avec une pression égale, poussez vers le bas, sur la moitié inférieure de l'unité. Continuez de pousser vers le bas jusqu'à ce que l'unité rentre dans les crochets en bas de la plaque de montage.

Si la tuyauterie de réfrigérant n'est pas encastrée dans le mur, procédez comme suit :

- En vous basant sur la position du trou dans le mur par rapport à la plaque de montage, choisissez le côté par lequel les tubes sortiront de l'unité.
- Si le trou dans le mur est derrière l'unité, laissez le panneau défonçable en place. Si le trou dans le mur est du côté de l'unité intérieure, retirez le panneau défonçable en plastique de ce côté de l'unité. (Voir le schéma ci-dessous). Vos tubes pourront sortir de l'unité à travers la fente créée. Utilisez une pince à bec pointu si le panneau en plastique est trop difficile à retirer à la main.

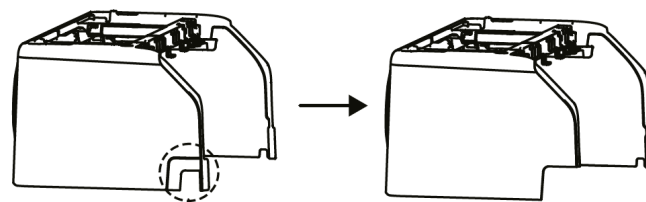
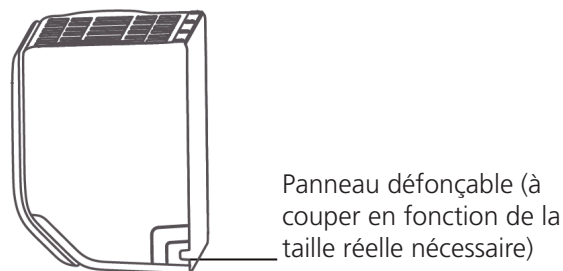

S'il vous faut couper le panneau en plastique de grande taille, coupez comme indiqué ci-dessus.

- Utilisez une paire de ciseaux pour couper la longueur du manchon isolant et dénuder environ 40 mm (1.57 in) de la tuyauterie de réfrigérant. Ainsi, cela :
 - Facilitera le processus de **Raccordement des tubes de réfrigérant**.
 - Facilitera les **Vérifications de fuite de gaz** et vous permettra de vérifier les entailles
- Utilisez le logement à l'arrière de l'unité pour soutenir l'unité en laissant assez d'espace pour raccorder la tuyauterie de réfrigérant, le câble de transmission et le tuyau de purge.
- Raccordez la tuyauterie de réfrigérant de l'unité intérieure à la tuyauterie de raccordement qui unira les unités intérieures et extérieures. Consulter le point **Raccordement des tubes de réfrigérant** de ce manuel pour des instructions détaillées.
- En vous basant sur la position du trou dans le mur par rapport à la plaque de montage, déterminez l'angle nécessaire de vos tubes.
- Tenez serrée la tuyauterie de réfrigérant à la base du coude.
- Lentement, avec une pression égale, pliez le tube en direction du trou. **Ne pas entailler** ni abîmer la tuyauterie pendant le processus.

Étape 5 : Raccorder le tuyau de purge

Par défaut, le tuyau de purge est fixé du côté gauche de l'unité (quand l'on fait face à l'arrière de l'unité). Toutefois, il peut aussi être fixé du côté gauche. Pour assurer la qualité du drainage, fixez le tuyau de purge du côté où les tubes de réfrigérant sortent de l'unité.

NOTE : Dans certaines régions des États-Unis, si la machine a été équipée d'un panneau de conduits, choisissez le drainage du côté droit.

- Enroulez le point de raccordement fermement avec du ruban en téflon pour garantir l'étanchéité et pour empêcher les fuites.
- Retirez le filtre à air et versez une petite quantité d'eau à l'intérieur du bac de récupération pour vérifier que l'eau s'écoule correctement hors de l'unité.

! NOTE SUR LE POSITIONNEMENT DU TUYAU DE PURGE

Assurez-vous que le tuyau de purge est comme dans les schémas suivants.

NE PAS tordre le tuyau de purge.

NE PAS créer de piège à eau.

NE PAS mettre l'extrémité du tuyau de purge dans l'eau ou dans un récipient de récupération d'eau.

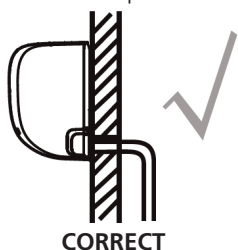

CORRECT

Assurez-vous qu'il n'y a ni nœuds ni entailles dans le tuyau de purge pour garantir la qualité du drainage.

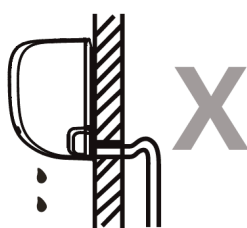

INCORRECT

Les nœuds dans le tuyau de purge formeront des pièges à eau.



INCORRECT

Les nœuds dans le tuyau de purge formeront des pièges à eau.



INCORRECT

Ne placez pas l'extrémité du tuyau de purge dans l'eau ni dans des récipients de récupération d'eau. La fluidité du drainage en serait amoindrie.

BRANCHER LE TUYAU DE PURGE INUTILISÉ

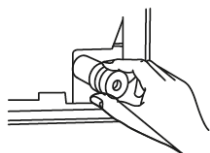

Pour prévenir les fuites intempestives, vous devez couvrir l'orifice de purge inutilisé avec le bouchon en caoutchouc fourni.

AVANT DE RÉALISER DES TRAVAUX ÉLECTRIQUES, LISEZ CES RÈGLEMENTATIONS

1. Tout le câblage doit satisfaire les codes et réglementations électriques nationaux et régionaux et être posé par un électricien agréé.
2. Tous les raccordements électriques doivent être faits selon le schéma de raccordement électrique posé sur les panneaux des unités intérieures et extérieures.
3. Si la sûreté de l'alimentation pose problème, interrompez immédiatement votre intervention. Expliquez pourquoi au client et refusez d'installer l'unité tant que ce problème de sûreté n'a pas été résolu.
4. La tension doit être de l'ordre de 90-110 % de la tension assignée. Une alimentation insuffisante peut entraîner un dysfonctionnement, un choc électrique ou un incendie.
5. Si l'alimentation est raccordée à un câblage fixe, il faut installer un protecteur de surtension et un interrupteur d'alimentation.
6. Si vous raccordez l'alimentation à un câblage fixe, un interrupteur ou un disjoncteur déconnectant tous les pôles et ayant une séparation de contact d'au moins 3 mm (1/8 in) doit être incorporé au câblage fixe. Le technicien qualifié doit utiliser un disjoncteur ou un interrupteur approuvés.
7. Ne raccordez l'unité qu'à un circuit de dérivation individuel. Ne raccordez pas d'autres appareils à cette sortie.
8. Assurez-vous de bien mettre le climatiseur à la terre.
9. Chaque fil doit être fermement raccordé. Un câblage desserré peut entraîner la surchauffe de la borne, un dysfonctionnement du produit, voire un incendie.
10. Ne laissez pas les fils toucher ou adhérer aux tubes de réfrigérant, compresseur ou tout élément mobile de l'unité.
11. Si l'unité possède un dispositif de chauffage électrique d'appoint, celui-ci doit être installé à au moins 1 mètre de tout matériau combustible.
12. Pour éviter tout risque d'électrocution, ne touchez jamais les composants électriques peu après la mise hors tension de l'unité. Après avoir coupé l'alimentation, attendez toujours 10 minutes ou plus avant de toucher les composants électriques.



MISE EN GARDE

AVANT DE RÉALISER TOUS TYPES DE TRAVAUX ÉLECTRIQUES OU DE CÂBLAGE, COUPEZ L'ALIMENTATION PRINCIPALE DU SYSTÈME.

Étape 6 : Raccorder les câbles de transmission et d'alimentation

Le câble de transmission permet la communication entre les unités intérieures et extérieures. Vous devez choisir la bonne taille de câble avant de l'utiliser pour le raccordement.

Types de câbles

- **Câble d'alimentation intérieure** (si applicable) : H05VV-F ou H05V2V2-F
- **Câble d'alimentation extérieure** : H07RN-F ou H05RN-F
- **Câble de transmission** : H07RN-F

Section nominale minimale des câbles de signaux (à titre de référence)

Courant nominal de l'appareil (A)	Zone de section nominale (mm ²)
> 3 et ≤ 6	0,75
> 6 et ≤ 10	1
> 10 et ≤ 16	1,5
> 16 et ≤ 25	2,5
> 25 et ≤ 32	4
> 32 et ≤ 40	6

CHOISISSEZ LA TAILLE DE CÂBLE ADAPTÉE

La taille du câble d'alimentation, câble de transmission, fusible et interrupteur est déterminée par le courant maximal de l'unité. Le courant maximal est indiqué sur la plaque signalétique située sur le panneau latéral de l'unité. Référez-vous à cette plaque signalétique pour choisir le câble, fusible ou interrupteur adapté.

1. Ouvrez et fixez la position du panneau. Puis, ouvrez les caches des deux blocs de verrouillage ; desserrez la vis, puis tenez les deux côtés du panneau inférieur à l'endroit marqué « PULL » ; tirez-le vers le haut pour libérer les boucles, puis descendez le panneau inférieur (veuillez consulter les pages 22-23).
2. Ouvrez le cache du boîtier de fils pour raccorder le câble.
3. Dévissez le serre-câble sous le bornier et mettez-le sur le côté.
4. En faisant face à l'arrière de l'unité, retirez le panneau en plastique par le côté inférieur gauche.

⚠ MISE EN GARDE

TOUT LE CÂBLAGE DOIT ÊTRE RÉALISÉ STRICTEMENT SELON LE SCHÉMA DE CÂBLAGE SITUÉ DERRIÈRE LE PANNEAU AVANT DE L'UNITÉ INTÉRIEURE.

5. Faites passer le fil de transmission à travers cette fente, de l'arrière de l'unité vers l'avant.
6. Face à l'unité, raccordez le fil selon le schéma de câblage de l'unité intérieure, branchez la cosse en U et vissez fermement chaque fil à sa borne.

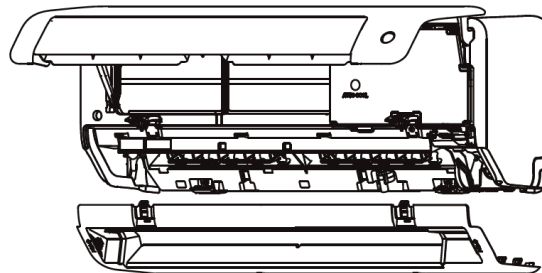

Ouvrez d'abord le panneau avant, puis retirez le panneau inférieur.

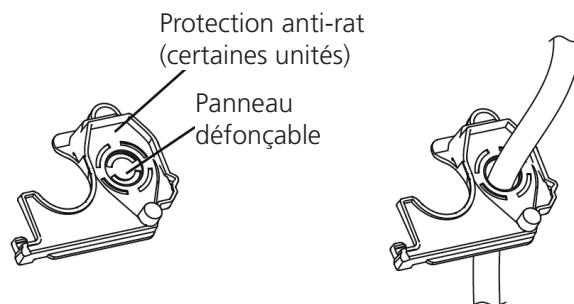
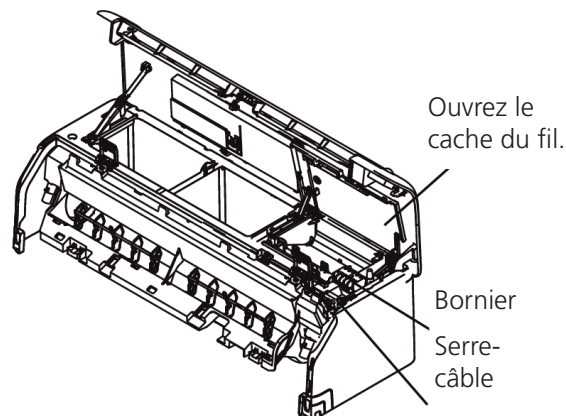

NOTE : Si la taille du câble est trop importante, retirez le petit panneau central en plastique afin de créer une fente par laquelle le câble pourra sortir. Si vous voulez retirer le châssis ou le tuyau de purge, veuillez d'abord retirer le protecteur anti-rat.

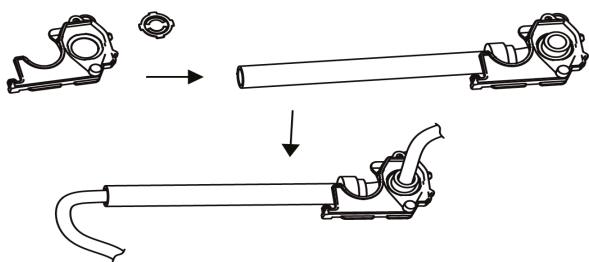

⚠ AVERTISSEMENT

NE MÉLANGEZ PAS LES FILS SOUS TENSION ET LES FILS SANS TENSION

Ce serait dangereux et pourrait également entraîner le dysfonctionnement de l'unité d'air conditionné.

7. Après vérifications pour vous assurer que chaque raccordement est sûr, prenez le serre-câble pour fixer le câble de transmission à l'unité. Vissez le serre-câble fermement vers le bas.
8. Remettez le couvercle des fils à l'avant de l'unité et le panneau en plastique à l'arrière.

⚠ NOTE À PROPOS DU CÂBLAGE

LE PROCESSUS DE RACCORDEMENT DES CÂBLES PEUT DIFFÉRER LÉGÈREMENT SELON LES UNITÉS ET LES RÉGIONS.

Étape 7 : Emballage et câbles

Avant de passer la tuyauterie, le tuyau de purge et le câble de transmission à travers le trou du mur, vous devez les serrer ensemble pour réduire l'encombrement et obtenir plus de protection et d'isolation.

1. Serrez le tuyau de purge, les tubes de réfrigérant et le câble de transmission selon l'image ci-dessous..

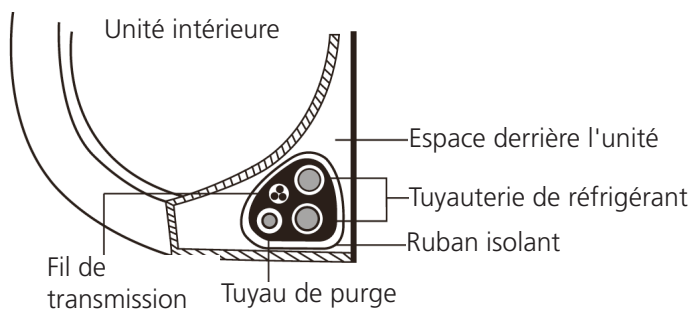

LE TUYAU DE PURGE DOIT ÊTRE EN BAS

Assurez-vous que le tuyau de purge est situé en bas du faisceau de tuyaux. Placer le tuyau de purge en haut du faisceau peut faire déborder le bac de récupération, ce qui peut provoquer un incendie ou des dégâts des eaux.

NE PAS ENTRELACER DE CÂBLES DE TRANSMISSION AVEC D'AUTRES FILS.

Quand vous joignez ces éléments, n'entrelacez ni ne croisez le câble de transmission avec d'autres câbles.

2. Avec du ruban adhésif en vinyle, attachez le tuyau de purge sous les tubes de réfrigérant.
3. Avec du ruban isolant, enroulez le fil de transmission, les tubes de réfrigérant et le tuyau de purge. Vérifiez que tous les éléments sont regroupés.

N'ENROULEZ PAS LES EXTRÉMITÉS DES TUBES

Quand vous enroulez le faisceau de tuyaux, dégagez les extrémités de la tuyauterie. Vous devrez y accéder pour l'essai de fuite à la fin du processus d'installation (voir le point de ce manuel **Vérifications électriques et vérifications de fuite**).

Étape 8 : Monter l'unité intérieure

Si vous avez installé une nouvelle tuyauterie de raccordement jusqu'à l'unité extérieure, procédez comme suit :

1. Si vous avez déjà passé la tuyauterie de réfrigérant dans le trou du mur, procédez comme dans l'étape 4.
2. Sinon, vérifiez à deux reprises que les extrémités de la tuyauterie de réfrigérant sont scellées pour empêcher la saleté ou les corps étrangers de pénétrer dans les tubes.
3. Passez délicatement le faisceau enroulé des tubes de réfrigérant, tuyau de purge et fil de transmission à travers le trou du mur.
4. Accrochez le haut de l'unité intérieure au crochet supérieur de la plaque de montage.
5. Vérifiez que cette unité est accrochée fermement sur la plaque en appliquant une légère pression sur les côtés gauche et droite de l'unité. L'unité ne doit ni bouger ni trembler.
6. Avec une pression égale, poussez vers le bas, sur la moitié inférieure de l'unité. Continuez de pousser vers le bas jusqu'à ce que l'unité rentre dans les crochets en bas de la plaque de montage.
7. À nouveau, vérifiez que l'unité est solidement montée en appliquant une pression sur les côtés gauche et droit de l'unité.

8. Installation de l'unité extérieure

Installez l'appareil dans le respect des codes et réglementations locaux, qui peuvent être légèrement différents selon les régions :

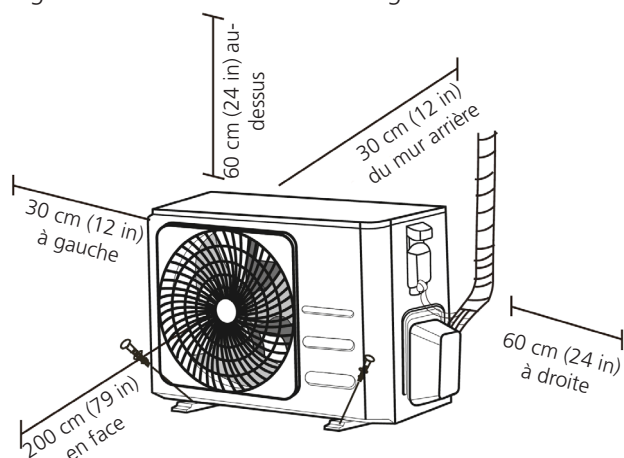

Instructions relatives à l'installation - Unité extérieure

Étape 1 : Sélectionnez le lieu de l'installation

Avant d'installer l'unité extérieure, vous devez choisir un emplacement approprié. Voici des normes qui vous aideront à choisir un emplacement approprié pour l'unité.

Les emplacements appropriés pour l'installation satisfont les normes suivantes :

- Respectez toutes les exigences spatiales indiquées dans les Exigences relatives à l'espace de l'installation ci-dessous
- Bonne circulation d'air et ventilation
- Ferme et solide, l'emplacement peut porter le poids de l'unité et ne vibrera pas
- Le bruit de l'unité ne dérangera pas d'autres personnes
- Protégée contre des périodes prolongées d'exposition directe aux rayons du soleil ou à la pluie
- 5 En cas de chute de neige, surélevez l'appareil au-dessus du socle afin d'éviter l'accumulation de glace et la détérioration du serpentin. Montez l'appareil à une hauteur suffisante pour qu'il se trouve au-dessus des chutes de neige moyennes qui s'accumulent dans la région. La hauteur minimale doit être de 18 pouces.

NE PAS installer l'unité dans les endroits suivants :

- Près d'un obstacle qui obstruera les arrivées et sorties d'air
- Près d'un passage public, de zones très fréquentées ou d'un endroit où le bruit de l'unité peut déranger des personnes
- Près d'animaux ou plantes exposés à l'évacuation d'air chaud
- Près de source de gaz combustibles
- Dans un endroit exposé à des quantités excessives de poussière [Dans un endroit exposé à des quantités excessives de sel]

OBSERVATIONS SPÉCIALES DANS LE CAS DE CLIMATS EXTRÊMES

Si l'unité est exposée à un vent violent :

Installez l'unité de sorte que le ventilateur de sortie d'air se trouve à un angle de 90° par rapport à la direction du vent. Si besoin, construisez une barrière devant l'unité pour la protéger contre les vents très violents.

Voir les schémas ci-dessous.

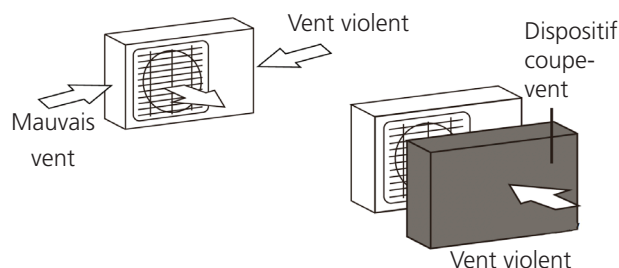

Si l'unité est fréquemment exposée à de fortes pluies ou chutes de neige :

Construisez un abri au-dessus de l'unité pour la protéger contre la pluie ou la neige. Veillez à ne pas obstruer le débit d'air autour de l'unité.

Si l'unité est fréquemment exposée à l'air salin (littoral) :

Utilisez une unité extérieure conçue spécialement pour résister à la corrosion.

Étape 2 : Installez le raccord coudé (unité à pompe à chaleur uniquement).

Avant de fixer l'unité extérieure à sa place, vous devez installer le raccord coudé en bas de l'unité. Notez qu'il existe deux types différents de raccords coudés selon le modèle d'unité extérieure.

Si le raccord coudé est muni d'un joint en caoutchouc (voir Sch. A), procédez comme suit :

1. Posez le joint en caoutchouc au bout du raccord coudé qui sera raccordé à l'unité extérieure.
2. Insérez le raccord coudé dans le trou du bac de condensation de l'unité.
3. Tournez le raccord coudé à 90° jusqu'à ce qu'il clique en faisant face à l'avant de l'unité.
4. Posez une rallonge de tuyau de purge (non incluse) au raccord coudé pour rediriger l'eau de l'unité en mode chauffage.

Si le raccord coudé n'est pas muni d'un joint en caoutchouc (voir Sch. B), procédez comme suit :

1. Insérez le raccord coudé dans le trou du bac de condensation de l'unité. Le raccord coudé émettra un clic une fois posé.
2. Posez une rallonge de tuyau de purge (non incluse) au raccord coudé pour rediriger l'eau de l'unité en mode chauffage.

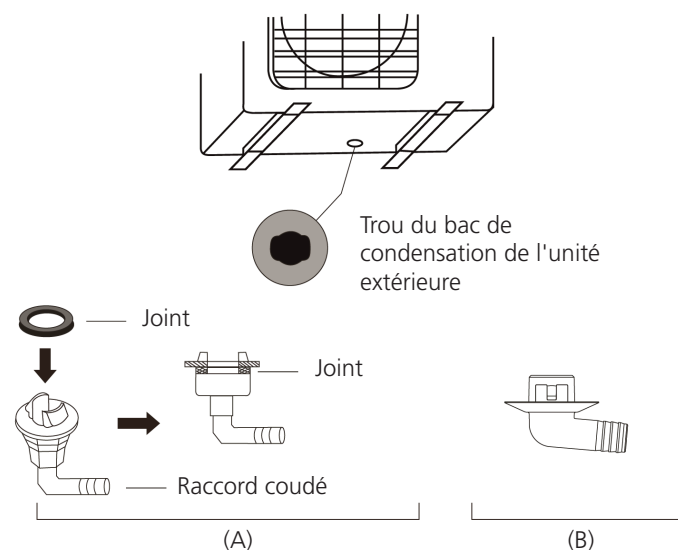

! DANS LE CAS DES CLIMATS FROIDS

Dans le cas des climats froids, assurez-vous que le tuyau de purge est aussi vertical que possible pour garantir le drainage de l'eau. Si l'eau s'évacue trop lentement, elle peut geler dans le tuyau et inonder l'unité.

Étape 3 : Ancrez l'unité extérieure.

L'unité extérieure peut être ancrée au sol ou à un support mural avec un boulon (M10). Préparez la base de l'installation de l'unité selon les dimensions ci-dessous.

DIMENSIONS POUR LE MONTAGE DE L'UNITÉ

Ce qui suit est une liste des différentes dimensions d'unité extérieure et la distance entre leurs pieds de montage. Préparez la base de l'installation de l'unité selon les dimensions ci-dessous.

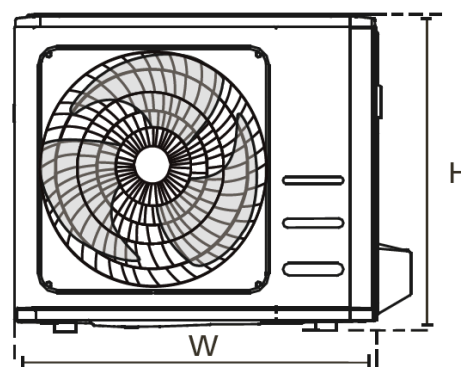
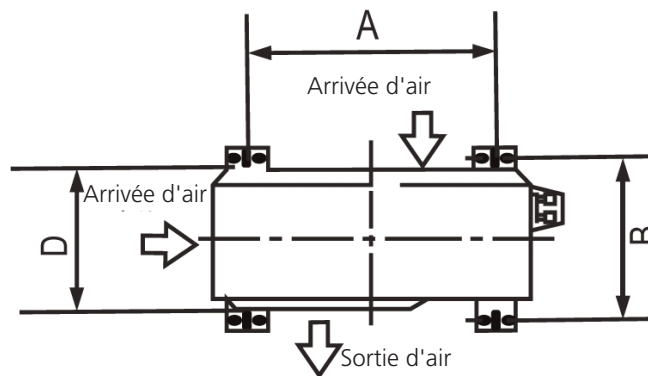

Installation pour série de rangées

Voici les relations entre H, A et L :

	L	A
$L \leq H$	$L \leq 1/2H$	25 cm / 9,8 » ou plus
	$1/2H < L \leq H$	30 cm / 11,8 » ou plus
$L > H$	Ne peut pas être installé	

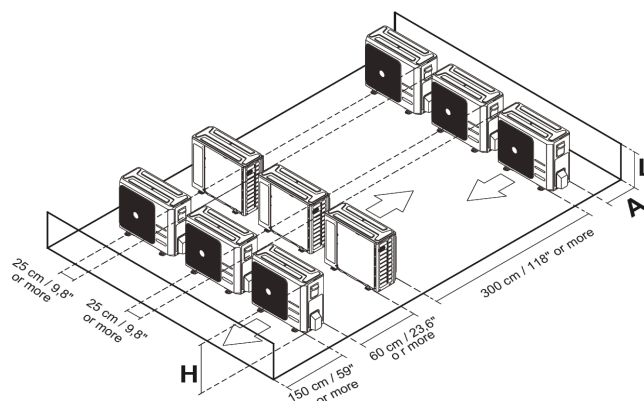

Dimensions de l'unité extérieure (mm) La X H X P	Dimensions du montage	
	Distance A (mm)	Distance B (mm)
681 x 434 x 285 (26,8" x 17,1" x 11,2")	460 (18,1")	292 (11,5")
700 x 550 x 270 (27,5" x 21,6" x 10,6")	450 (17,7")	260 (10,2")
700 x 550 x 275 (27,5" x 21,6" x 10,8")	450 (17,7")	260 (10,2")
720 x 495 x 270 (28,3" x 19,5" x 10,6")	452 (17,8")	255 (10,0")
728 x 555 x 300 (28,7" x 21,8" x 11,8")	452 (17,8")	302 (11,9")
765 x 555 x 303 (30,1" x 21,8" x 11,9")	452 (17,8")	286 (11,3")
770 x 555 x 300 (30,3" x 21,8" x 11,8")	487 (19,2")	298 (11,7")
805 x 554 x 330 (31,7" x 21,8" x 12,9")	511 (20,1")	317 (12,5")
800 x 554 x 333 (31,5" x 21,8" x 13,1")	514 (20,2")	340 (13,4")
845 x 702 x 363 (33,3" x 27,6" x 14,3")	540 (21,3")	350 (13,8")
890 x 673 x 342 (35,0" x 26,5" x 13,5")	663 (26,1")	354 (13,9")
946 x 810 x 420 (37,2" x 31,9" x 16,5")	673 (26,5")	403 (15,9")
946 x 810 x 410 (37,2" x 31,9" x 16,1")	673 (26,5")	403 (15,9")

Si vous allez installer l'unité au sol ou sur une plate-forme de fixation en béton, procédez comme suit :

1. Marquez les positions des quatre boulons d'expansion en tenant compte du Tableau des dimensions.
2. Pré-percez les trous pour les boulons d'expansion.
3. Mettez un écrou à l'extrémité de chaque boulon d'expansion.
4. Enfoncez les boulons d'expansion dans les trous pré-percés.
5. Retirez les écrous des boulons d'expansion, et placez l'unité extérieure sur les boulons.
6. Mettez une rondelle sur chaque boulon d'expansion puis remettez les écrous.
7. Avec une clé, serrez chaque écrou jusqu'à l'ajustement.

MISE EN GARDE

LORSQUE VOUS PERCEZ DU BÉTON, IL EST RECOMMANDÉ DE VOUS PROTÉGER LES YEUX SYSTÉMATIQUEMENT.

Si vous installez l'unité sur un support mural, procédez comme suit :

AVERTISSEMENT

Assurez-vous que le mur est en brique solide, béton ou un matériau suffisamment solide. **Le mur doit être capable de porter au moins quatre fois le poids de l'unité.**

1. Marquez la position des trous du support en fonction du Tableau des dimensions.
2. Pré-percez les trous pour les boulons d'expansion.
3. Mettez une rondelle et un écrou à l'extrémité de chaque boulon d'expansion.
4. Introduisez les boulons d'expansion dans les orifices des supports de montage, puis mettez les supports de montage en place et enfoncez les boulons d'expansion dans le mur.
5. Vérifiez que les supports de montage sont nivelés.
6. Levez délicatement l'unité et placez ses pieds de montage sur les supports.
7. Boulonnez l'unité fermement aux supports.
8. Si possible, installez l'unité avec des joints en caoutchouc pour réduire les vibrations et le bruit.

Étape 4 : Raccorder les câbles de transmission et d'alimentation

Le bornier de l'unité extérieure est protégé par un couvercle pour fils électriques sur le côté de l'unité. Un schéma de câblage complet est imprimé sous le couvercle pour fils.



MISE EN GARDE

AVANT DE RÉALISER TOUS TYPES DE TRAVAUX ÉLECTRIQUES OU DE CÂBLAGE, COUPEZ L'ALIMENTATION PRINCIPALE DU SYSTÈME.

1. Préparez le câble pour le raccordement :

UTILISEZ LE CÂBLE CORRECT

Veillez choisir le câble correct dans le point « Modèles de câble » en page 25.

CHOISISSEZ LA TAILLE DE CÂBLE ADAPTÉE

La taille du câble d'alimentation, câble de transmission, fusible et interrupteur est déterminée par le courant maximal de l'unité. Le courant maximal est indiqué sur la plaque signalétique située sur le panneau latéral de l'unité.

- Avec des pinces à dénuder, dénudez la gaine de caoutchouc aux deux extrémités du câble et dégagez environ 40 mm (1,57 in) de fils à l'intérieur.
- Dénudez l'isolation aux extrémités des fils.
- Avec une pince à sertir, sertissez des cosse en U aux extrémités des fils.

ATTENTION AUX FILS SOUS TENSION

Pendant le sertissage des fils, assurez-vous que vous distinguez clairement le Fil sous tension Live (« L ») des autres fils.



MISE EN GARDE

TOUT LES TRAVAUX DE CÂBLAGE DOIVENT ÊTRE RÉALISÉS STRICTEMENT SELON LE SCHÉMA DE CÂBLAGE SITUÉ SOUS LE CACHE DE FILS DE L'UNITÉ EXTÉRIEURE.

- Dévissez le couvercle pour fils électriques et retirez-le.
- Dévissez le serre-câble sous le bornier et mettez-le sur le côté.
- Reliez le fil selon le schéma de câblage et vissez fermement la cosse en U de chaque câble à sa borne correspondante.
- Une fois contrôlé que chaque raccordement est sûr, faites passer les fils autour pour empêcher l'eau de pluie de couler dans la borne.
- Utilisez le serre-câble, fixez le câble à l'unité. Vissez le serre-câble fermement vers le bas.

- Isoler les câbles non utilisés avec un ruban électrique en PCV. Arrangez-les de façon à ce qu'ils ne touchent aucun élément électrique ou métallique.
- Remettez le couvercle pour fils sur le côté de l'unité et vissez-le.

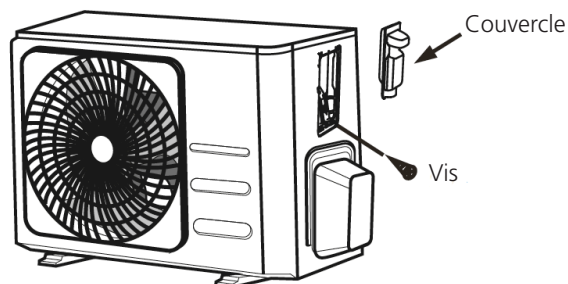

NOTE : Si le serre-câble est ainsi, veuillez sélectionner le trou de passage approprié en fonction du diamètre du fil.

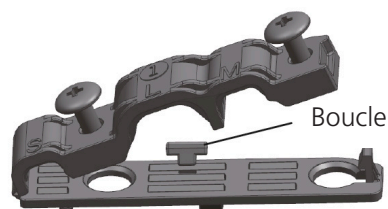

Orifice trois dimensions : petit, grand, moyen

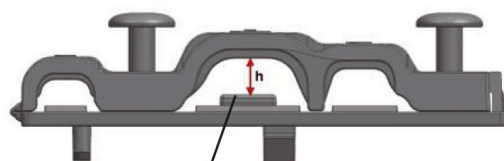

Si le câble n'est pas assez serré, utilisez la boucle pour le soutenir, afin qu'il puisse être serré fermement.

9. Raccordement de la tuyauterie de réfrigérant

Lors du raccordement de la tuyauterie de réfrigérant, **ne pas** laisser de substances ou gaz autres que le réfrigérant spécifié pénétrer dans l'unité. La présence d'autres gaz ou substances diminuera la capacité de l'unité et pourra être à l'origine d'une haute pression anormale dans le cycle de refroidissement. Il existe des risques d'explosion et blessures.

Remarque sur la longueur de tube

La longueur de la tuyauterie de réfrigérant affectera le rendement et l'efficacité énergétique de l'unité. L'efficacité nominale est testée sur les unités avec une longueur de tube de 5 mètres (16,5 ft). Un tronçon de tuyauterie de 3 mètres minimum est nécessaire pour réduire la vibration et l'excès de bruit.

Voir le tableau ci-dessous pour les spécifications sur la longueur maximale et la hauteur de chute maximale de la tuyauterie.

Longueur et hauteur de chute maximales de tuyauterie de réfrigérant par modèle unitaire

Modèle	Capacité (Btu/h)	Longueur max. (m)	Hauteur de chute max. (m)
Climatiseur Inverter Split R-32	<15 000	25	10
	≥ 15 000 et < 24 000	30	20
	≥ 24 000 et < 36 000	50	25

Instructions de raccordement – Tuyauterie de réfrigérant

Étape 1 : Coupez les tubes.

Quand vous préparez les tubes de réfrigérant, veuillez scrupuleusement à les couper et les évaser correctement. Un travail soigné garantira un fonctionnement efficace et réduira le besoin d'entretien futur.

1. Mesurez la distance entre les unités intérieures et extérieures.
2. Avec un coupe-tube, coupez le tube de sorte qu'il soit un peu plus long que la distance mesurée.
3. Assurez-vous que le tube est coupé à un angle parfait de 90°.

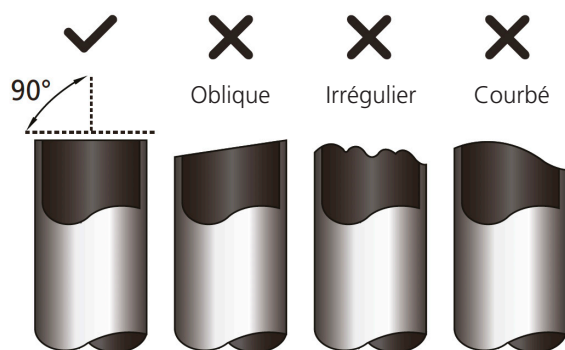

NE PAS DÉFORMER LE TUBE EN LE COUPANT

Soyez particulièrement attentif à ne pas abîmer, bosseler ni déformer le tube en le coupant. L'efficacité thermique de l'appareil pourrait être réduite drastiquement.

Étape 2 : Retirez les bavures.

Les bavures peuvent affecter le scellement hermétique du raccordement de tuyauterie de réfrigérant. Elles doivent être complètement éliminées.

1. Tenez le tube vers le bas pour empêcher les bavures de tomber à l'intérieur du tube.
2. À l'aide d'un alésoir ou d'un ébarboir, retirez toutes les bavures de la section coupée du tube.

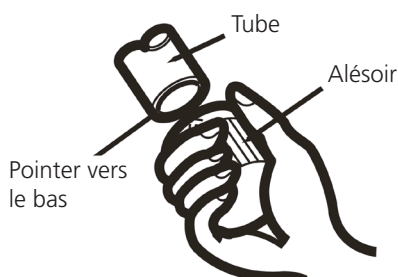

Étape 3 : Évasez les extrémités de tube.

Un bon évaseement est essentiel pour parachever le scellement hermétique.

1. Après le retrait des bavures sur le tube coupé, scellez les extrémités avec du ruban en PVC pour empêcher des corps étrangers de pénétrer à l'intérieur du tube.
2. Gainez le tube avec un matériau isolant.
3. Placez les écrous évases aux deux extrémités du tube. Assurez-vous qu'ils sont placés dans la bonne direction parce que vous ne pourrez ni les enfiler ni modifier leur direction après l'évaseement.

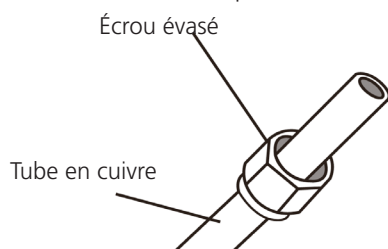

4. Ôtez le ruban en PVC des extrémités du tube quand vous serez prêt à effectuer les travaux d'évaseement.
5. Serrez la forme évaseée à l'extrémité du tube. L'extrémité du tube doit se prolonger au-delà du bord de la forme évaseée en accord avec les dimensions indiquées dans le tableau ci-dessous.

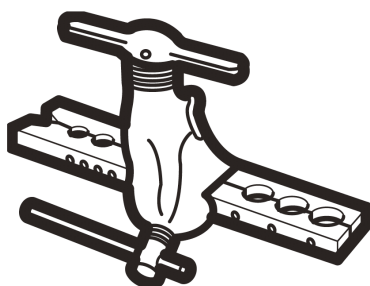

PROLONGEMENT DE LA TUYAUTERIE AU-DELÀ DE LA FORME ÉVASÉE

Diamètre extérieur de tube (mm)	A (mm)	
	Min.	Max.
Ø 6,35 (Ø 0,25")	0,7 (0,0275")	1,3 (0,05")
Ø 9,52 (Ø 0 375")	1,0 (0,04")	1,6 (0 063")
Ø 12,7 (Ø 0,5")	1,0 (0,04")	1,8 (0,07")
Ø 16 (Ø 0,63")	2,0 (0 078")	2,2 (0 086")
Ø 19 (Ø 0,75")	2,0 (0 078")	2,4 (0 094")

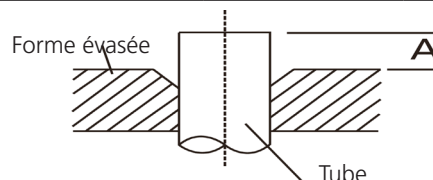

6. Placez l'outil à évaser sur la forme.
7. Tournez la poignée de l'outil à évaser dans le sens des aiguilles d'une montre jusqu'à ce que le tube soit pleinement évaseé.
8. Retirez l'outil à évaser et la forme évaseée, puis inspectez l'extrémité du tube à la recherche de crevasses.

Étape 4 : Raccorder les tubes.

Lors du raccordement des tubes de réfrigérant, veillez à ne pas utiliser de couple excessif ni à déformer la tuyauterie de quelque manière. Vous devez d'abord raccorder le tube à basse pression puis le tube à haute pression.

RAYON DE COUDE MINIMAL

Lors du cintrage de la tuyauterie de réfrigérant de raccordement, le rayon minimal de cintrage est 10 cm.

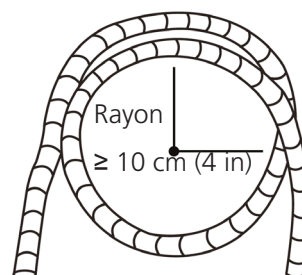

Instructions pour raccorder la tuyauterie à l'unité intérieure

1. Alignez le centre des deux tubes que vous raccordez.

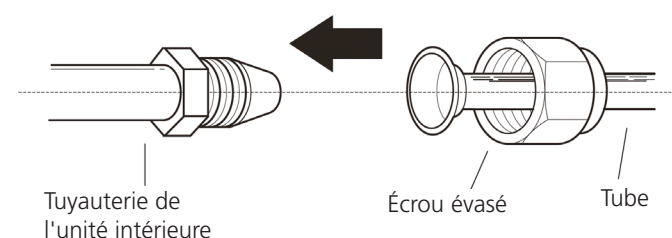

- Serrez l'écrou évasé aussi fermement que possible à la main.
- Utilisez une clé, tenez serré l'écrou sur les tuyaux de l'unité.
- Tout en tenant serré fermement l'écrou sur les tubes de l'unité, utilisez une clé dynamométrique pour serrer l'écrou évasé en vous basant sur les valeurs de serrage du tableau ci-dessous « **Exigences en matière de couple** ». Desserrez légèrement l'écrou évasé, puis serrez à nouveau.

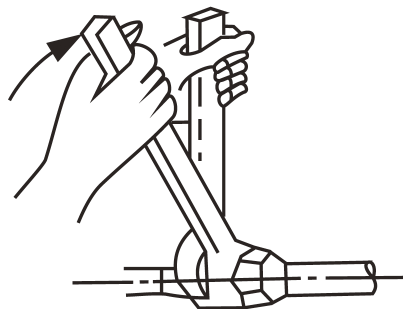

EXIGENCES EN MATIÈRE DE COUPLE

Diamètre extérieur de tube (mm)	Couple de serrage (Nm)	Dimension de l'évasement (B) (mm)	Forme de l'évasement
Ø 6,35 (Ø 0,25")	18~20 (180~200 kgf·cm)	8,4~8,7 (0,33~0,34")	
Ø 9,52 (Ø 0 375")	32~39 (320~390 kgf·cm)	13,2~13,5 (0,52~0,53")	
Ø 12,7 (Ø 0,5")	49~59 (490~590 kgf·cm)	16,2~16,5 (0,64~0,65")	
Ø 16 (Ø 0,63")	57~71 (570~710 kgf·cm)	19,2~19,7 (0,76~0,78")	
Ø 19 (Ø 0,75")	67~101 (670~1010 kgf·cm)	23,2~23,7 (0,91~0,93")	

! NE PAS APPLIQUER DE COUPLE EXCESSIF

Une force excessive peut rompre l'écrou ou abîmer la tuyauterie de réfrigérant. Vous ne devez pas dépasser les exigences en matière de couple qui sont présentées dans le tableau ci-dessus.

Instructions pour raccorder la tuyauterie à l'unité extérieure

- Dévissez le couvercle de la soupape calfeutrée sur le côté de l'unité extérieure.
- Retirez les capuchons de protection des extrémités des soupapes.
- Alignez l'extrémité du tube évasé avec chaque soupape et serrez l'écrou évasé aussi fermement possible à la main.
- Utilisez une clé, tenez serré le corps principal de la soupape. Ne serrez pas l'écrou qui ferme la soupape de service.

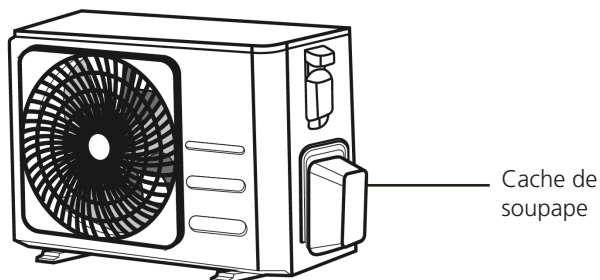

- Tout en tenant serré fermement le corps de la soupape, utilisez une clé dynamométrique pour serrer l'écrou évasé en fonction des valeurs de serrage correctes.

- Desserrez légèrement l'écrou évasé, puis serrez à nouveau.
- Répétez les étapes 3 à 6 pour le tube restant.

! UTILISEZ UNE CLÉ DYNAMOMÉTRIQUE POUR SERRER LE CORPS PRINCIPAL DE LA SOUPE

Le couple de serrage de l'écrou évasé serré peut casser d'autres éléments de la soupape.

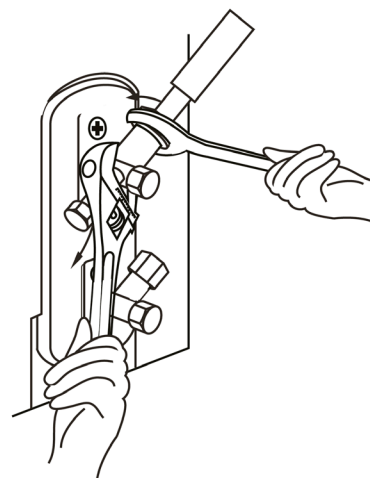

AVERTISSEMENT

- Piège à huile

Si l'unité intérieure est installée plus haut que l'unité extérieure :

- Si l'huile remonte dans le compresseur de l'unité extérieure, la compression du liquide ou la détérioration de l'huile sont possibles. Cela peut être évité par le piège à huile dans le tube de gaz montant

Un piège à huile doit être installé tous les 10 m de la tuyauterie d'aspiration verticale.

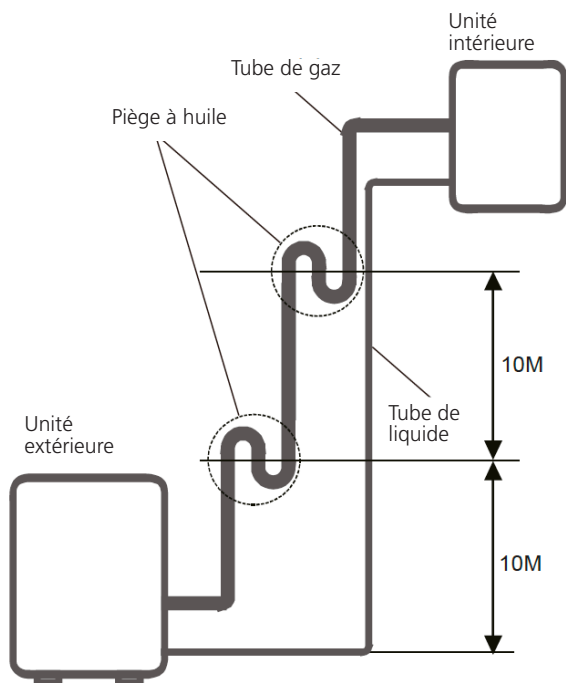

L'unité intérieure est installée au-dessus de l'unité extérieure.

AVERTISSEMENT

Si l'unité extérieure est installée au-dessus de l'unité intérieure :

- Il est recommandé de ne pas rallonger l'aspiration verticale. Le retour correct de l'huile vers le compresseur doit être maintenu avec la vitesse du gaz d'aspiration. Si la vitesse est inférieure à 7,62 m/s, le retour d'huile sera réduit. Un piège à huile doit être installé tous les 6 m de la tuyauterie d'aspiration verticale.

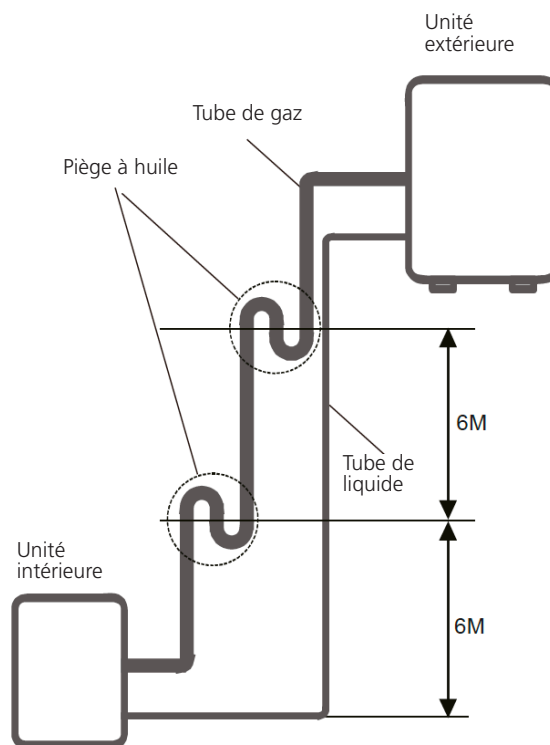

Si l'unité extérieure est installée au-dessus de l'unité intérieure

10. Évacuation d'air

Préparations et précautions

De l'air et des corps étrangers dans le circuit de refroidissement peuvent causer des hausses de pression anormales, ce qui peut endommager le climatiseur, réduire son efficacité et occasionner des blessures. Utilisez une pompe à vide et une jauge de collecteur pour évacuer le circuit de refroidissement en éliminant tout gaz non condensable et l'humidité du système.

L'évacuation doit être réalisée lors de l'installation initiale et lorsque l'unité est remise en place.

AVANT DE RÉALISER L'ÉVACUATION

- ☑ Vérifiez que les tubes de raccordement entre les unités intérieures et extérieures sont correctement raccordés.
- ☑ Assurez-vous que tout le câblage est correctement raccordé.

Instructions d'évacuation

1. Raccordez le tuyau de remplissage de la jauge du collecteur à l'orifice de sortie sur la soupape de basse pression de l'unité extérieure.
2. Raccordez un autre tuyau de remplissage entre la jauge de collecteur et la pompe à vide.
3. Ouvrez le côté basse pression de la jauge du collecteur. Maintenez le côté haute pression fermé.
4. Allumez la pompe à vide pour lancer l'évacuation du système.
5. Effectuez le vide pendant au moins 15 minutes, ou jusqu'à ce que le compteur indique -76 cmHg (-105 Pa).

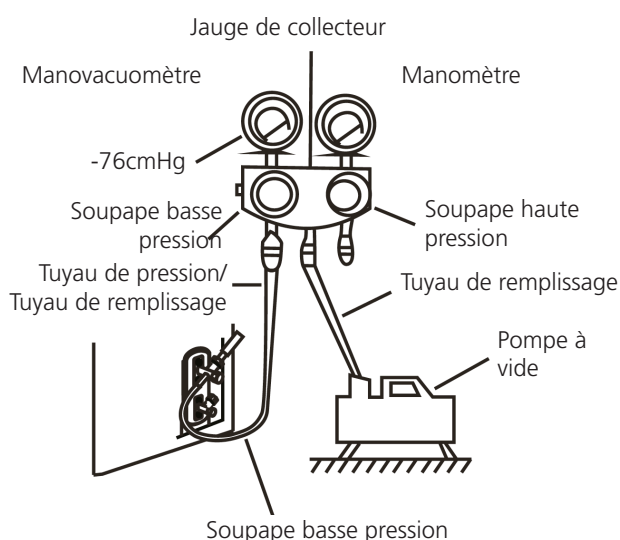

6. Fermez le côté basse pression de la jauge du collecteur et éteignez la pompe à vide.
7. Patientez 5 minutes puis vérifiez qu'il n'y a pas eu de changement dans la pression du système.

8. Si la pression du système change, consultez la section « Vérifications des fuites de gaz » pour plus d'informations sur comment détecter les fuites. En l'absence de changement dans la pression du système, dévissez le capuchon de la soupape calfeutrée (soupape haute pression).
9. Insérez une clé à six pans dans la soupape calfeutrée (soupape haute pression) et ouvrez la soupape en tournant la clé de $1/4$ dans le sens antihoraire. Écoutez les gaz sortir du système puis refermez la soupape au bout de 5 secondes.
10. Observez le manomètre pendant une minute afin d'être sûr que la pression ne change pas. La lecture du manomètre doit être légèrement supérieure à la pression atmosphérique.
11. Retirez le tuyau de remplissage de l'orifice de sortie.

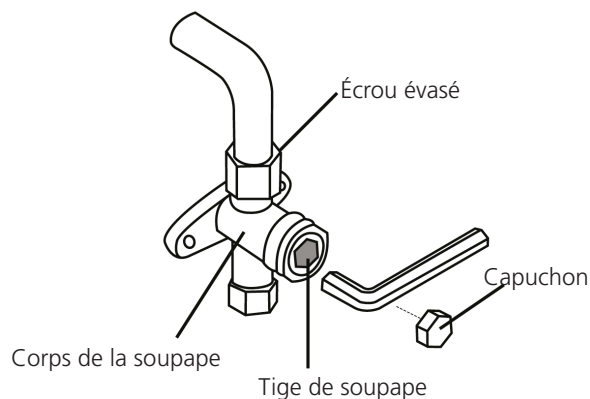

12. Avec une clé à six pans, ouvrez complètement les vannes de haute pression et basse pression.
13. Serrez à la main les capuchons des soupapes des trois soupapes (orifice de sortie, haute pression, basse pression). Vous pouvez les serrer plus tard au moyen d'une clé dynamométrique si besoin.

⚠ OUVRIRE DÉLICATEMENT LES TIGES DE SOUPAPE

À l'ouverture des tiges de soupape, tournez la clé à six pans jusqu'à ce qu'elle rencontre la butée. N'essayez pas de forcer la soupape à s'ouvrir plus.

Note sur l'adjonction de réfrigérant

Certains systèmes exigent une charge supplémentaire selon les longueurs de tube. La longueur de tube standard varie selon les réglementations locales. La longueur de tube standard est de 5 m (16'). Le réfrigérant doit être versé dans l'orifice de sortie au niveau de la soupape basse pression de l'unité extérieure. Le réfrigérant supplémentaire à remplir peut être calculé au moyen de la formule suivante :

RÉFRIGÉRANT SUPPLÉMENTAIRE PAR LONGUEUR DE TUBE

Longueur de tube de raccordement (m)	Méthode de purge d'air	Réfrigérant additionnel	
≤ Longueur de tube standard	Pompe à vide	N/A	
> Longueur de tube standard	Pompe à vide	Côté liquide : Ø 6,35 (Ø0,25") R-32 : (Longueur de tube – longueur standard) x 12g/m (Longueur de tube – longueur standard) x 0,13 oz/ft	Côté liquide : Ø 9,52 (Ø0,375") R-32 : (Longueur de tube – longueur standard) x 24g/m (Longueur de tube – longueur standard) x 0,26 oz/ft



AVERTISSEMENT :

NE PAS mélanger différents types de réfrigérant.

11. Vérifications de fuites électriques et de gaz

Avant l'essai de fonctionnement

Ne réalisez l'essai de fonctionnement qu'après les étapes suivantes :

- **Vérifications de la sécurité électrique** – Confirmez que le système électrique de l'unité est sûr et fonctionne adéquatement.
- **Vérifications des fuites de gaz** – Vérifiez tous les raccordements de l'écrou évasé et contrôlez que le système ne fuit pas
- Contrôlez que les soupapes à gaz et liquide (haute et basse pression) sont complètement ouvertes

Vérifications de la sécurité électrique

Après l'installation, veuillez confirmer que tout le câblage électrique est installé selon les réglementations locales et nationales et selon le manuel d'installation.

AVANT L'ESSAI DE FONCTIONNEMENT

Vérifiez les travaux de mise à la terre

Mesurez la résistance de mise à la terre à l'aide d'un examen visuel et avec un testeur de résistance de mise à la terre. La résistance de mise à la terre doit être inférieure à 0,1Ω.

PENDANT L'ESSAI DE FONCTIONNEMENT

Vérifier les fuites électriques

Pendant l'essai de fonctionnement, utilisez une électrosonde et un multimètre pour mener un essai de fuite complet.

Si une fuite électrique est détectée, éteignez l'unité immédiatement et faites appel à un électricien agréé qui cherchera et résoudra la cause de la fuite.

MISE EN GARDE – RISQUE DE CHOC ÉLECTRIQUE

TOUT LE CÂBLAGE DOIT SATISFAIRE LES CODES ÉLECTRIQUES NATIONAUX ET RÉGIONAUX ET ÊTRE POSÉ PAR UN ÉLECTRICIEN AGRÉÉ.

Vérifications de fuite de gaz

Il existe deux méthodes différentes pour vérifier les fuites de gaz.

Méthode de l'eau et du savon

Avec une brosse douce, appliquez de l'eau savonneuse ou du détergent liquide sur tous les points de raccordement du tube sur l'unité intérieure et l'unité extérieure. La présence de bulles indique une fuite.

Méthode de détecteur de fuite

Si vous utilisez un détecteur de fuite, consultez le manuel de fonctionnement du dispositif pour obtenir des instructions pour votre propre utilisation.

APRÈS AVOIR RÉALISÉ LES VÉRIFICATIONS DE FUITES DE GAZ

Après avoir contrôlé qu'aucun point de raccordement de tube NE FUIT, remettez le couvercle de la soupape sur l'unité extérieure.

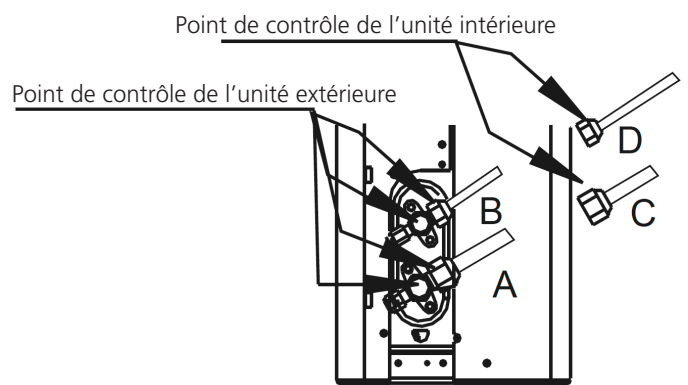

- A : Robinet d'arrêt basse pression
- B : Robinet d'arrêt haute pression
- C et D : Écrous évasés de l'unité intérieure

12. Essai de fonctionnement

Instructions pour l'essai de fonctionnement

Vous devez réaliser l'**essai de fonctionnement** pendant au moins 30 minutes.

1. Mettez l'unité sous tension.
2. Pour le démarrage, appuyez sur la touche **ON/OFF** de la télécommande.
3. Appuyez sur la touche **MODE** pour faire défiler les instructions suivantes, une par une :
 - **COOL** (refroidissement) – Sélectionnez la plus basse température possible
 - **HEAT** (chauffage) – Sélectionnez la plus haute température possible
4. Laissez chaque fonction travailler pendant 5 minutes et réalisez les vérifications suivantes :

Liste des contrôles à mettre en œuvre	RÉUSSITE/ÉCHEC	
Pas de fuite électrique		
L'unité est correctement mise à la terre		
Toutes les bornes électriques sont bien couvertes		
Les unités intérieures et extérieures sont solidement installées		
Aucun point de raccordement aux tubes ne fuit	Extérieur (2) :	Intérieur (2) :
L'eau s'évacue correctement du tuyau de purge		
Tous les tubes sont correctement isolés		
L'unité fonctionne bien en mode REFROIDISSEMENT		
L'unité fonctionne bien en mode CHAUFFAGE		
Les persiennes de l'unité intérieure tournent correctement		
L'unité intérieure répond à la télécommande		

DOUBLE-VÉRIFICATION DES RACCORDEMENTS DE TUBE

Pendant le fonctionnement, la pression du circuit de refroidissement augmentera. Cela peut révéler des fuites qui ne sont pas apparues au cours de votre première vérification de fuite. Prenez le temps pendant l'essai de fonctionnement de vérifier à deux reprises qu'aucun point de raccordement du tube de réfrigérant ne fuit. Voir le point **Vérification de fuite de gaz** pour plus d'instructions.

5. Après cet essai de fonctionnement réussi, et la confirmation que tous les points de vérification de la Liste des Vérifications sont RÉUSSIS, procédez comme suit :

- a. Avec une télécommande, redonnez à l'unité sa température de fonctionnement normal.
- b. Avec un ruban isolant, enroulez les raccordements du tube de réfrigérant intérieur que vous avez laissé découverts pendant le processus d'installation de l'unité intérieure.

SI LA TEMPÉRATURE AMBIANTE EST AU-DESSOUS DE 17 °C

Vous ne pouvez pas utiliser la télécommande pour allumer la fonction COOL (refroidissement) quand la température ambiante est au-dessous de 17 °C. Dans ce cas, vous pouvez utiliser le bouton de **COMMANDE MANUELLE** pour tester la fonction COOL.

1. Le bouton de **COMMANDE MANUELLE** est situé du côté droit du panneau de l'unité.
2. Appuyez deux fois sur le bouton pour sélectionner la fonction COOL.
3. Lancez l'essai de fonctionnement normalement.

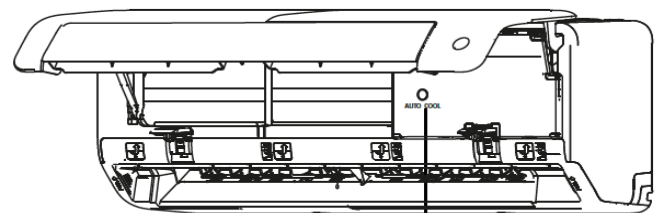

Bouton de commande manuelle

La conception et les spécifications sont sujettes à des modifications sans préavis à des fins d'amélioration du produit. Consultez le revendeur ou le fabricant pour plus de détails. Toute mise à jour de ce manuel sera téléchargée sur le site Web technique. Vous y trouverez la dernière version.

**CS014UI-EP(B)
16122000009397
20200428**



Kaysun
by **frigicoll**

BUREAU CENTRAL
Blasco de Garay, 4-6
08960 Sant Just Desvern
(Barcelone)
Tel. +34 93 480 33 22
<http://www.frigicoll.es/>
<http://www.kaysun.es/fr/>

MADRID
Senda Galiana, 1
Polígono Industrial Coslada
28820 Coslada (Madrid)
Tel. +34 91 669 97 01
Fax. +34 91 674 21 00
madrid@frigicoll.es