



MANUAL DO UTILIZADOR

Amazon Unitario

KMF-280 DN3

KMF-335 DN3



Muito obrigado por comprar o nosso ar condicionado,
Antes de usar o ar condicionado, leia atentamente este manual e
guarde-o para consultas futuras.

Este ar condicionado inclui uma unidade interior, uma unidade exterior e um tubo de ligação.

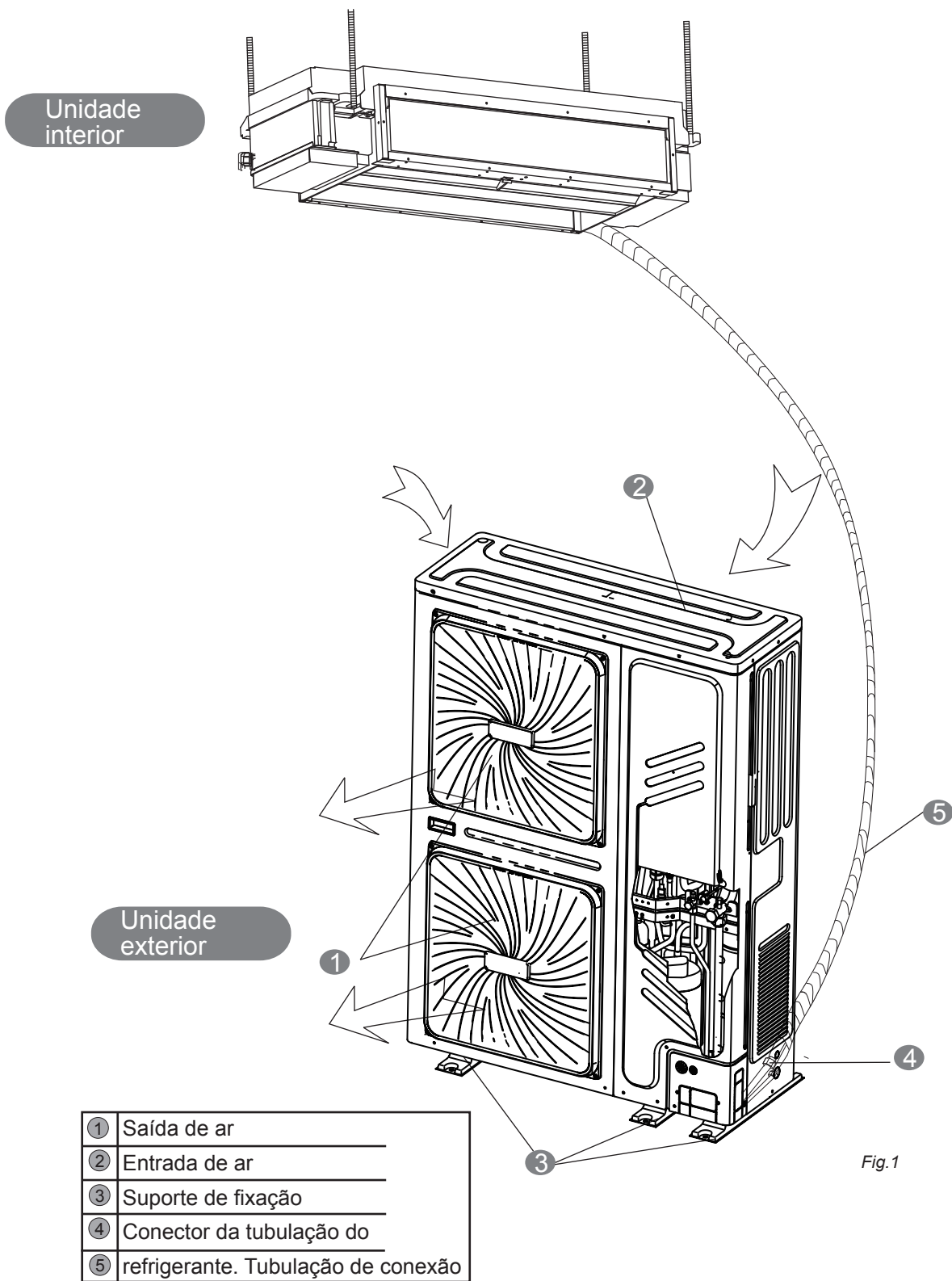

NOTA

Todas as imagens contidas no presente manual têm uma função meramente exemplificativa. Eles podem ser ligeiramente diferentes do ar condicionado adquirido por si (dependendo do modelo). A forma real deve prevalecer.

PRECAUÇÕES DE SEGURANÇA IMPORTANTES	1
FAIXA OPERATIVA.....	2
FUNCIONAMENTO E DESEMPENHO.....	2
CÓDIGO DE AVARIA DA UNIDADE EXTERIOR	4
OS SEGUINTE SINTOMAS NÃO SÃO PROBLEMAS DO AR CONDICIONADO	5
RESOLUÇÃO DE PROBLEMAS.....	5
MANUTENÇÃO E REPARAÇÃO	7

1. PRECAUÇÕES DE SEGURANÇA IMPORTANTES

Para evitar lesões ao utilizador ou a terceiros ou danos materiais, deve seguir as seguintes instruções. Um funcionamento incorreto devido ao incumprimento das instruções pode causar danos ou prejuízos.

As precauções de segurança enumeradas aqui dividem-se em duas categorias. Em qualquer de ambos os casos, é incluída informação de segurança importante que deve ser lida atentamente.



AVISO

O incumprimento de um aviso pode resultar em ferimento. O aparelho será instalado de acordo com os regulamentos nacionais de instalação elétrica.



CUIDADO

A não observância de um aviso pode resultar em ferimentos ou danos ao equipamento.



AVISO

Peça ao seu revendedor que instale o ar condicionado.

Uma instalação incompleta realizada por si, sem ajuda profissional, pode provocar fugas de água, eletrocussões e incêndios.

Sempre que o aparelho necessitar de melhorias, reparações ou de manutenção, contacte o seu revendedor.

Uma melhoria, reparação ou manutenção incompleta realizada por si, sem ajuda profissional, pode provocar fugas de água, eletrocussões e incêndios.

Para evitar descargas elétricas, incêndios ou lesões, ou se detetar alguma anomalia, como o cheiro a fogo, desligue a fonte de alimentação e contacte o seu revendedor para obter instruções.

Nunca deixe que a unidade interior o comando à distância se molhem.
Pode causar eletrocussão ou incêndio.

Nunca prima o botão do comando à distância com objetos duros e pontiagudos.

O comando à distância pode ficar danificado.

Caso se funda um fusível, nunca substitua um fusível por outro de corrente nominal incorreta ou outros fios.

O uso de fio ou fio de cobre pode fazer com que a unidade avarie ou provocar um incêndio.

Não é bom para a sua saúde expor o seu corpo ao fluxo de ar durante muito tempo.

onde exista gás de petróleo, ar salgado (perto da costa), gás cáustico (sulfetos de fontes termais), caso contrário, pode danificar a unidade e encurtar a vida útil da máquina. Se as

situações acima não puderem ser evitadas, escolha um modelo anticorrosivo.

Não introduza os dedos, varetas ou outros objetos na entrada ou saída de ar.

Quando o ventilador gira a alta velocidade, pode causar lesões.

Nunca utilize aerossóis inflamáveis como laca para o cabelo ou pintura lacada perto da unidade.

Pode causar um incêndio.

Nunca toque na saída de ar ou nas paletas horizontais enquanto a alheta oscilante estiver em funcionamento.

Os dedos podem ficar presos ou a unidade pode avariar.

Nunca coloque objetos na entrada ou saída de ar.

Pode ser perigoso tocar com objetos no ventilador a alta velocidade.

Nunca inspecione ou repare a unidade sozinho.

Peça a um técnico de serviço qualificado que realize este trabalho.



Não elimine este produto no lixo normal. É necessário recolher estes resíduos separadamente para o seu tratamento especial.

Não elimine os eletrodomésticos como lixo normal, faça reciclagem.

Informe-se sobre as opções de coleta e eliminação de resíduos disponíveis.

Se os aparelhos elétricos forem descartados em aterros sanitários ou lixeiras, podem ocorrer fugas de substâncias perigosas para as águas subterrâneas e entrar na cadeia alimentar, prejudicando a sua saúde e bem-estar.

Para evitar fugas de água, contacte o seu revendedor.

Quando o sistema estiver instalado e funcionar numa divisão pequena, é necessário manter a concentração do líquido refrigerante, se este estiver a sair, abaixo do limite. Caso contrário, o oxigénio no quarto pode ser afetado, resultando num acidente grave.

O refrigerante no ar condicionado é seguro e normalmente não apresenta fugas.

Se houver fugas de refrigerante na divisão, o contacto com o fogo proveniente de um fogão, aquecedor ou forno pode originar um gás tóxico.

Desligue quaisquer dispositivos de aquecimento combustível, ventile a divisão e contacte o revendedor onde adquiriu a unidade.

Não use o ar acondicionado até que um técnico autorizado confirme que a parte onde existe fuga de refrigerante foi reparada.

Se o cabo de alimentação estiver danificado, deve ser substituído pelo fabricante ou seu agente autorizado ou por um profissional qualificado para evitar perigo.



CUIDADO

Não utilize o ar condicionado para outros fins.

Para evitar a deterioração da qualidade, não utilize o aparelho para refrigerar instrumentos de precisão, alimentos, plantas, animais ou obras de arte.

Antes de limpar, assegure-se que interrompe o funcionamento, apaga o interruptor ou extrai o cabo de alimentação.

Caso contrário, pode resultar em eletrocussão e lesões.

Para evitar descargas elétricas ou incêndios, garanta que instala um detetor de fugas de terra.

Garanta que o ar condicionado está ligado à terra.

Para evitar descargas elétricas, garanta que a unidade está ligada à terra e que o cabo de terra não está ligado à tubagem de gás ou água, ao pára-raios ou ao cabo de terra do telefone.

Para evitar lesões, não retire a guarda do ventilador da unidade exterior.

Não utilize o ar condicionado com as mãos molhadas.
Pode ocorrer uma descarga elétrica.

Não toque as palhetas do permutador de calor.
Estas palhetas são afiadas e podem provocar lesões por corte.

Não coloque debaixo da unidade interior objetos que possam ficar danificados devido à humidade.

A condensação pode formar-se se a humidade for superior a 80%, se a saída da drenagem estiver bloqueada ou se o filtro estiver contaminado.

Depois de um uso prolongado, certifique-se que o suporte da unidade e o acessório não estão danificados.
Se estiver danificada, a unidade pode cair e provocar lesões.

Para evitar a falta de oxigénio, ventile suficientemente a divisão se utilizar aparelhos com queimador juntamente com o ar condicionado.

Organize a mangueira de descarga para garantir uma drenagem suave.
Uma drenagem incompleta pode provocar a humidade do edifício, móveis, etc.

Nunca toque nas partes internas do controlador.
Não retire o painel frontal. Algumas partes do interior são perigosas de tocar, e pode ocorrer um problema na máquina.

Nunca exponha crianças pequenas, plantas ou animais diretamente à corrente de ar.
Pode influenciar adversamente as crianças pequenas, os animais e as plantas.

Não permita que as crianças subam para a unidade exterior nem coloque qualquer objeto sobre a mesma.
As quedas podem provocar lesões.

Não ligue o ar condicionado quando usar inseticida tipo fumigação numa divisão.
O incumprimento pode causar que os produtos químicos se depositem na unidade, o que poderia colocar em perigo a saúde de quem tem hipersensibilidade aos produtos químicos.

Não coloque os aparelhos que produzem fogo aberto em locais expostos ao fluxo de ar da unidade ou debaixo da unidade interior.
Pode causar combustão incompleta ou deformação da unidade devido ao calor.

Não instale o ar condicionado em nenhum lugar por onde possa escapar gás inflamável.
Se o gás escapar e permanecer ao redor do ar condicionado, pode causar um incêndio.

Este aparelho pode ser utilizado por crianças com 8 ou mais anos de idade e pessoas cujas capacidades físicas, sensoriais ou mentais sejam reduzidas ou que não possuam os conhecimentos e a experiência necessários, se as mesmas forem vigiadas e instruídas acerca da utilização do aparelho de forma segura e compreenderem os perigos envolvidos, as crianças não devem brincar com este aparelho. A limpeza e a manutenção do utilizador não devem ser feitas por crianças sem supervisão.

Quando a capacidade da unidade interior for superior à soma de 100%, a capacidade da unidade interior será atenuada.

Quando a capacidade da unidade interior for igual ou superior à soma de 120%, de modo a garantir a eficácia da máquina e, em seguida, tentar abrir as unidades interiores em momentos diferentes.

As persianas da unidade exterior devem ser limpas periodicamente em caso de encravamento.
Esta forma de janela é a saída de dissipação de calor dos componentes, se estiverem encravados fará com que reduzam a sua vida útil devido ao sobreaquecimento durante muito tempo.

A temperatura do circuito de refrigerante será alta, por favor, mantenha o cabo de interligação afastado do tubo de cobre.

5. Más condições ambientais, o aparelho deve ser mantido durante cerca de um mês e meio; se o ambiente for bom, o ciclo de manutenção pode ser prolongado de forma adequada.

2. FAIXA OPERATIVA

Use o sistema na temperatura e pressão abaixo para um funcionamento seguro e eficiente. A temperatura Máx de funcionamento para o ar condicionado. (Frio/Quente)

Tabela 2-1

Modo	Temperatura	
	Temperatura externa	Temperatura ambiente
Funcionamento arrefecimento	-5°C ~ 54°C	17°C ~ 32°C
Funcionamento aquecimento	-20°C ~ 24°C	0°C ~ 28°C

PS	Modo	
	Alta	Baixa
Parâmetro	4.4MP	2.6MP



NOTA

- Se as condições de utilização do ar condicionado acima enumeradas não forem cumpridas, isso poderá fazer com que a unidade funcione de forma anómala.
- É um fenómeno normal que a superfície do ar condicionado possa condensar água. Quando a humidade relativa do ar na divisão for grande, feche as portas e janelas.
- O desempenho ideal será alcançado dentro desta faixa de temperatura operacional.
- O nível de pressão sonora ponderado A é inferior a 70 dB.
- A temperatura abaixo dos 55°C durante o transporte.

3 FUNCIONAMENTO E DESEMPENHO

3.1 Equipamento de Proteção

Este Equipamento de Proteção permitirá que o Ar Condicionado pare quando o ar condicionado for direcionado para funcionar compulsivamente.

Quando o equipamento de proteção está ativado, o indicador de operação ainda acende enquanto o ar condicionado não está em funcionamento. Mas o indicador de controlo acende-se.

O equipamento de proteção pode ser ativado nas seguintes condições:

- **Operação de arrefecimento**
 - A entrada ou saída de ar da unidade exterior está bloqueada.
 - O vento forte sopra continuamente para a saída de ar da unidade exterior.
- **Operação de aquecimento**
 - Demasiado pó e sujidade aderem ao filtro de pó da unidade interior.
 - A saída de ar da unidade interior está bloqueada



NOTA

Quando o equipamento de proteção iniciar, desligue o interruptor de alimentação manual e reinicie a operação depois que o problema for resolvido.

3.2 Como cortar a alimentação

- Em caso de corte de alimentação durante funcionamento, pare o funcionamento imediatamente.
- A alimentação regressa. A luz do painel de visualização da unidade interior começa a piscar. E a unidade reinicia automaticamente.
- Manipulação incorrecta durante o funcionamento:
Se ocorrer um manuseamento incorrecto devido a iluminação ou a uma rede sem fios móvel, desligue o interruptor de alimentação manual e volte a ligar, depois prima o botão Ligar/Desligar.

3.3 Capacidade aquecimento

- A operação de aquecimento é um processo da bomba de calor em que o calor é absorvido do ar exterior e libertado no interior da habitação. Quando a temperatura exterior é reduzida, a capacidade de aquecimento diminui de forma correspondente.
- Sugere-se a utilização conjunta de outro equipamento de aquecimento quando a temperatura exterior for demasiado baixa.
- Em algumas zonas altas com temperaturas extremamente baixas, a compra de outra unidade interior equipada com aquecedor elétrico permitirá obter um melhor desempenho. (Consultar o manual do utilizador da unidade interior)



NOTA

1. O motor da unidade interior continua a funcionar durante 20~30 segundos para remover o calor residual quando a unidade interior recebe o comando DESLIGAR durante a fase de aquecimento.
2. Se a avaria do aparelho de ar condicionado ocorrer devido a perturbações, volte a ligar o aparelho à corrente elétrica e, em seguida, ligue-o novamente.

3.4 Recurso de proteção de cinco minutos

- Um recurso de proteção impede que o ar condicionado seja ativado durante cerca de 5 minutos quando reinicia imediatamente após a operação.

3.5 Operação de refrigeração e aquecimento

- A unidade interior do ar condicionado centralizado do inversor inteligente pode ser exclusivamente controlada, mas a unidade interior no mesmo sistema não pode funcionar com refrigeração e aquecimento ao mesmo tempo.
- Quando a operação de Refrigeração e Aquecimento se confrontam entre si, a Unidade Interna que está a funcionar no Modo de Refrigeração para e entra em Standby, ou o Painel de Controlo exibe No Priority (Sem prioridade). As unidades interiores que estão a funcionar no modo de aquecimento funcionam em modo contínuo.
- Se o Administrador do ar condicionado tiver definido o modo de funcionamento, então o ar condicionado não pode funcionar em modos diferentes dos predefinidos. No painel de controlo será apresentado Standby ou Sem prioridade.

3.6 Características da operação de aquecimento

- O ar quente não será soprado imediatamente no início da operação de aquecimento, 3~5 minutos atrás (depende da temperatura interior e exterior), até que o permutador de calor interior fique quente e depois sobre ar quente.
- Durante o funcionamento, o motor do ventilador na unidade exterior pode parar de funcionar a altas temperaturas.
- Durante o funcionamento da ventoinha, se outras unidades internas estiverem a funcionar no modo de aquecimento, a ventoinha pode parar para evitar o envio de vento quente.

3.7 Descongelação na operação de aquecimento

- Durante a operação de aquecimento, a unidade exterior por vezes descongela. Para aumentar a eficácia, a unidade começa a descongelar automaticamente (cerca de 2~10 minutos), e depois a água é drenada da unidade exterior.
- Durante o degelo, tanto os motores do ventilador na unidade externa como na unidade interna param de funcionar.

4 CÓDIGO DE AVARIA DA UNIDADE EXTERIOR

Tabela 4-1

N.º	Falha ou Tipo de Proteção	Modo recuperação	Código de falha
1	Erro de comunicação entre a placa principal e a placa de transmissão do compressor	Recuperável	H0
2	Erro de tensão do bus DC	Recuperável	F1
3	Proteção do módulo inversor	Recuperável	H4
4	3 vezes a proteção P2 em 30 minutos	Irrecuperável	H5
5	Quantidade de unidades interiores inadequadas	Irrecuperável	H7
6	Falha do sensor de alta pressão	Recuperável	H8
7	M-HOME para as unidades interior e exterior não corresponde	Irrecuperável	HF
8	Erro de sequência de fases	Recuperável	E1
9	Erro de comunicação entre a unidade interior e a unidade principal	Recuperável	E2
10	Erro no sensor de temperatura T3 e T4	Recuperável	E4
11	Tensão da fonte de alimentação anormal	Recuperável	E5
12	Erro motor ventoinha DC	Recuperável	E6
13	Erro sensor de temperatura de descarga	Recuperável	E7
14	Erro do sensor TL	Recuperável	EH
15	A proteção E6 aparece 6 vezes em 1 hora	Irrecuperável	Eb
16	Proteção de temperatura do módulo do inversor	Recuperável	PL
17	Proteção de alta pressão	Recuperável	P1
18	Proteção de baixa pressão	Recuperável	P2
19	Proteção contra corrente do compressor	Recuperável	P3
20	Proteção de temperatura de descarga	Recuperável	P4
21	Proteção de alta temperatura do condensador	Recuperável	P5
22	Proteção contra tufões	Recuperável	P8
23	Erro do módulo compressor do inversor	Recuperável	L0
24	Proteção de baixa tensão DC bus	Recuperável	L1
25	Proteção de alta tensão DC bus	Recuperável	L2
26	Erro de MCE	Recuperável	L4
27	Proteção de velocidade zero	Recuperável	L5
28	Proteção da sequência de fases	Recuperável	L7
29	Variação da frequência do compressor superior a 15Hz num segundo de proteção	Recuperável	L8
30	A frequência real do compressor difere da frequência alvo por mais de 15Hz de proteção	Recuperável	L9

Visualização Indicação Funções:

1. Quando em modo stand-by, o LED apresenta o número de unidades interiores online que comunicam com as unidades exteriores.
2. Quando em funcionamento, o LED apresenta o valor da frequência do compressor.
3. Durante o degelo, o LED exibe "dF".
4. A designação do tipo de cabo de alimentação é H07RN-F.

5. OS SEGUINTE SINTOMAS NÃO SÃO PROBLEMAS DO AR CONDICIONADO

Sintoma 1: O sistema não funciona

- O ar condicionado não inicia imediatamente após pressionar o botão LIGAR/DESLIGAR no comando à distância.
- Se a luz de funcionamento acender, o sistema está em condições normais. Para evitar sobrecarregar o motor do compressor, o ar condicionado inicia 5 minutos após ser ligado.

Se a luz de funcionamento e o indicador "PRE-DEF (tipo de arrefecimento e aquecimento) ou o indicador apenas de ventoinha (apenas arrefecimento)" acenderem, significa que o modelo de aquecimento foi selecionado. Ao iniciar, a unidade interna aparece como uma proteção "antivento frio" devido à sua temperatura de saída de sobrecarga.

Sintoma 2: Mude para o modo de ventilação durante o modo de arrefecimento

- Para evitar o congelamento do evaporador interno, o sistema mudará automaticamente para o modo de ventilador e regressa logo ao modo de arrefecimento.
- Quando a temperatura ambiente cai para a temperatura definida, o compressor desliga-se e a unidade interna muda para o modo de ventilação; quando a temperatura aumenta, o compressor arranca novamente. O mesmo acontece no modo de aquecimento.

Sintoma 3: Névoa branca sai de uma unidade

Sintoma 3,1: Unidade interior

- Se o interior de uma unidade interna estiver fortemente contaminado, a distribuição de temperatura dentro de uma divisão torna-se irregular. É necessário limpar o interior da unidade interior. Consulte o seu revendedor para obter mais informações sobre a limpeza da unidade. Esta operação requer um técnico qualificado.

Sintoma 3,2: Unidade interior, unidade exterior

- A humidade gerada pelo descongelamento transforma-se em vapor e esgota-se.

Sintoma 4: Ruído do ar condicionado

Sintoma 4,1: Unidade interior

- Um som baixo de "shah" contínuo é emitido quando durante a operação de arrefecimento ou parado. Quando a bomba de drenagem (acessórios opcionais) está em funcionamento, esse ruído é emitido.
- Um guincho "pishi-pishi" é emitido quando o sistema pára após a operação de aquecimento. A expansão e contração das peças de plástico causadas pela mudança de temperatura causam esse ruído.

Sintoma 4,2: Unidade interior, unidade exterior

- Um som baixo sibilante contínuo é emitido quando do funcionamento do sistema. Este é o som do refrigerante a correr pelas unidades interior e exterior.
- Um som sibilante que é ouvido no início ou imediatamente após a paragem de funcionamento ou a operação de descongelamento. Este é o barulho do refrigerante causado pela paragem ou pela alteração do fluxo.

Sintoma 4,3: Unidade exterior

- Quando o tom do ruído de funcionamento muda. Esse ruído é causado pela mudança na frequência.

Sintoma 5: Sai pó da unidade

- Quando a unidade é usada pela primeira vez em muito tempo. Isto deve-se ao facto de pó ter entrado para o interior da unidade.

Sintoma 6: As unidades podem deitar cheiro.

- A unidade pode absorver o cheiro das divisões da casa, móveis, cigarros, etc. e depois reemiti-los.

Sintoma 7: A ventoinha exterior não gira.

- Durante o funcionamento. A velocidade do ventilador é controlada para otimizar o funcionamento do produto.

6. RESOLUÇÃO DE PROBLEMAS

6,1. Problemas e causas do ar condicionado

Se ocorrer uma das seguintes falhas, interrompa a operação, desligue a energia e entre em contacto com o revendedor.

- A luz de funcionamento pisca rapidamente (duas vezes por segundo).
- Esta lâmpada continua a piscar rapidamente após desligar e ligar novamente.
- O comando à distância recebe um mau funcionamento ou o botão não funciona corretamente.
- Um dispositivo de segurança como um fusível, um interruptor é ativado com frequência.
- Um objeto ou água entra na unidade.
- Há uma fuga de água da unidade Interior. Outras avarias.

Se o sistema não funcionar corretamente, exceto nos casos acima mencionados em que as avarias são evidentes, verifique o sistema seguindo os procedimentos abaixo. (Ver a tabela 6-1).

Tabela 6-1

Sintomas	Causas	Solução
Unidade não inicia	<ul style="list-style-type: none"> Falha de energia. O interruptor está desligado. O fusível do interruptor de alimentação pode ter queimado. As pilhas do comando podem estar gastas ou outro problema do comando. 	<ul style="list-style-type: none"> Aguarde até a energia regressar. Ligue o interruptor. ReplLocation: Substitua pilhas ou verifique o comando.
O ar que flui normalmente, mas completamente, não pode arrefecer	<ul style="list-style-type: none"> A temperatura não está corretamente definida. Estar em 3 minutos na proteção do compressor. 	<ul style="list-style-type: none"> Programa corretamente a temperatura. Esperar.
As unidades arrancam e param frequentemente	<ul style="list-style-type: none"> O refrigerante é muito pouco ou demasiado. O circuito de refrigeração contém ar ou não contém gás de recarga. Avaria no compressor. A tensão está muito alta ou muito baixa. O circuito do sistema está bloqueado. 	<ul style="list-style-type: none"> Verifique a fuga, e recarregue o refrigerante corretamente. Aspire e recarregue o refrigerante. Manutenção ou troca de compressor. Instale o manostato. Encontre motivos e soluções.
Sob o efeito de arrefecimento	<ul style="list-style-type: none"> A unidade exterior e o permutador de calor da unidade interior estão sujos. O filtro de ar está sujo. A entrada/saída das unidades interna/externa está bloqueada. As portas e janelas estão abertas A luz do sol brilha diretamente. Demasiado calor. A temperatura exterior é muito alta. Fuga ou falta de refrigerante. 	<ul style="list-style-type: none"> Limpe o permutador de calor. Limpe o filtro de ar. Remova toda a sujidade e suavize o ar. Feche as portas e janelas. Faça cortinas para se proteger do sol. Reduza a fonte de calor. A capacidade de refrigeração da CA é reduzida (normal). Verifique a fuga, e recarregue o refrigerante corretamente.
Sob o efeito de aquecimento	<ul style="list-style-type: none"> A temperatura exterior é inferior a 7°C As portas e janelas não estão completamente fechadas. Fuga ou falta de refrigerante. 	<ul style="list-style-type: none"> Use um dispositivo de aquecimento. Feche as portas e janelas. Verifique a fuga, e recarregue o refrigerante corretamente.

6.2 Problemas e causas do controlo remoto

Antes de solicitar manutenção ou reparação, verifique os seguintes pontos.

(Ver a tabela 6-2).

Tabela 6-2

Sintomas	Causas	Solução
A velocidade do ventilador não pode ser alterada.	<ul style="list-style-type: none"> Verifique se o MODO indicado no visor é "AUTO". 	<ul style="list-style-type: none"> Quando o modo automático é selecionado, o ar condicionado altera automaticamente a velocidade do ventilador.
	<ul style="list-style-type: none"> Verifique se o MODO indicado no visor é "DRY". 	<ul style="list-style-type: none"> Quando o modo seco é selecionado, o ar-condicionado ajusta automaticamente a velocidade da ventoinha. A velocidade da ventoinha pode ser selecionada durante "FRIO", "APENAS VENTOINHA" e "CALOR".)
O sinal do comando à distância não é transmitido, mesmo se o botão LIGAR/DESLIGAR for pressionado.	<ul style="list-style-type: none"> Verifique se as pilhas no comando à distância estão gastas. 	<ul style="list-style-type: none"> A fonte de alimentação está desligada.
O indicador TEMP não liga.	<ul style="list-style-type: none"> Verifique se o MODO indicado no visor é APENAS VENTILADOR. 	<ul style="list-style-type: none"> A temperatura definida não pode ser programada no modo VENTILAÇÃO.
A indicação no visor desaparece após um lapso de tempo.	<ul style="list-style-type: none"> Verifique se o funcionamento do temporizador chegou ao fim quando o TEMPORIZADOR DESLIGADO aparece no visor. 	<ul style="list-style-type: none"> O funcionamento do ar condicionado irá parar até o tempo definido.
O indicador TEMPORIZADOR LIGADO apaga após um certo período de tempo.	<ul style="list-style-type: none"> Verifique se o funcionamento do temporizador é iniciado com o TEMPORIZADOR LIGADO é indicado no visor. 	<ul style="list-style-type: none"> Até à hora programada, o ar condicionado liga automaticamente e o indicador correspondente será desligado.
A unidade interna não emite nenhum som de tom de recepção, mesmo quando o botão LIGAR/DESLIGAR é pressionado.	<ul style="list-style-type: none"> Verifique se o transmissor de sinal do comando à distância está corretamente direcionado para o recetor de sinal infravermelho da unidade interna quando o botão LIGAR/DESLIGAR é pressionado. 	<ul style="list-style-type: none"> Transmite diretamente o sinal do transmissor do comando à distância para o recetor de sinal infravermelho da unidade interna e, em seguida, pressione o botão LIGAR/DESLIGAR duas vezes.

7 MANUTENÇÃO E REPARAÇÃO



Notas

Não faça qualquer tipo de inspeção ou reparação da unidade sozinho. Por favor, obtenha sempre a ajuda de profissionais qualificados para realizar qualquer tipo de inspeção ou reparação. Não utilize substâncias como gasolina, diluente e pano de pó químico para limpar o painel de operações do controlador. Estes podem remover a camada superficial do controlador. Se a unidade estiver suja, mergulhe um pano em detergente diluído e neutro, esprema-a para secar e, de seguida, utilize-a para limpar o painel. Por fim, limpe-o com um pano seco.



Aviso

Não insira dedos, paus ou outros itens na entrada ou saída de ar. Não remova a tampa da malha do ventilador. Quando a ventoinha roda a alta velocidade, pode causar lesões corporais. É muito perigoso verificar a unidade quando o ventilador está a rodar. Certifique-se de que desliga o interruptor principal antes de iniciar qualquer trabalho de manutenção. Verifique se a estrutura de suporte e de base da unidade apresenta danos após um longo período de utilização. A unidade pode cair e causar ferimentos pessoais se houver algum dano.



Aviso

Quando o fusível derreter, não utilize qualquer fusível não especificado nem qualquer outro fio para substituir o fusível original. O uso de fios elétricos ou fios de cobre pode causar o mau funcionamento da unidade ou causar um incêndio.

7.1 Manutenção após a unidade ter estado desligada durante um longo período de tempo

Por exemplo, no início do Verão ou do Inverno.

- Verifique e remova todos os objetos suscetíveis de obstruir as entradas e saídas de ar das unidades interior e exterior.
- Limpe o filtro de ar e o revestimento externo da unidade. Entre em contacto com o pessoal de instalação ou manutenção. O manual de instalação/operação da unidade interior inclui conselhos de manutenção e procedimentos de limpeza. Certifique-se de que o filtro de ar limpo está instalado na sua posição original.
- Ligue a fonte de alimentação principal 12 horas antes de esta unidade ser utilizada, de modo a garantir que a unidade funciona sem problemas. A interface do utilizador é apresentada quando a alimentação é ligada.

7.2 Manutenção antes que a unidade seja desligada durante um longo período

Por exemplo, no final do inverno e do verão.

- A unidade interior no modo de ventilação durante cerca de meio dia para secar as peças internas da unidade.
- Desligue a fonte de alimentação.
- Limpe o filtro de ar e o revestimento externo da unidade. Entre em contacto com profissionais especializados na instalação ou manutenção para limpar o filtro de ar e o revestimento externo da unidade interior. O manual de instalação/ funcionamento da unidade interior especializada inclui dicas de manutenção e procedimentos de limpeza. Certifique-se de que o filtro de ar limpo está instalado na sua posição original.

7.3 Sobre o Refrigerante

Este produto contém gases fluorados com efeito de estufa, conforme estipulado no Protocolo de Quioto. Não expulse o gás para o meio ambiente.

Tipo de Refrigerante: R410A

Valor GWP: 2088

Com base na legislação aplicável, deve verificar-se regularmente a existência de fugas de fluido refrigerante. Entre em contacto com profissionais especializados em instalação para obter mais informações.



Aviso

O refrigerante no ar condicionado é relativamente mais seguro e normalmente não apresenta fugas. Se o refrigerante vazar e entrar em contacto com objetos incandescentes na habitação, produzirá gases nocivos. Desligue qualquer dispositivo de aquecimento inflamável, ventile a divisão e contacte imediatamente o representante da unidade.

Não utilize o ar condicionado novamente até que os técnicos de manutenção tenham confirmado que a fuga de refrigerante foi devidamente eliminada.



Aviso

As unidades parciais só devem ser conectadas a um aparelho adequado para o mesmo refrigerante.

A unidade é um ar-condicionado de unidade parcial, que cumpre os requisitos de unidade parcial desta norma Internacional e só deve ser ligado a outras unidades que tenham sido confirmadas como cumprindo os requisitos de unidade parcial correspondentes desta norma.

7.4 Serviço pós-venda e garantia

7.4.1 Período de garantia

- Este produto contém o cartão de garantia que foi preenchido pelo agente durante a instalação. O cliente deve verificar o cartão de garantia preenchido e guardá-lo corretamente.
- Se necessita de reparar o ar condicionado durante o período de garantia, contacte o seu representante e faculte o certificado de garantia.

7.4.2 Manutenção e inspeção recomendadas

Como a utilização da unidade durante muitos anos acabará por conduzir a uma camada de pó, o desempenho da unidade irá degenerar até certo ponto. Uma vez que são necessárias competências profissionais para desmontar e limpar a unidade e para obter os melhores efeitos de manutenção desta unidade, contacte o seu agente para obter mais informações.

Quando pedir ajuda ao agente, lembre-se de mencionar:

- Nome completo do modelo do aparelho de ar condicionado.
- Data da instalação.
- Detalhes sobre os sintomas ou erros de falha e quaisquer defeitos.



Aviso

- Não tente modificar, desmontar, remover, reinstalar ou reparar esta unidade, pois a sua desmontagem ou instalação inadequada pode resultar num choque elétrico ou incêndio. Por favor, contacte o seu representante.
- fogo à volta da unidade. O refrigerante em si é completamente seguro, não tóxico e não inflamável, mas produzirá gases tóxicos quando houver fuga acidental e entrar em contacto com substâncias inflamáveis geradas por aquecedores existentes e dispositivos de combustão na sala. Antes de restaurar as operações da unidade, é necessário contratar pessoal de manutenção qualificado para verificar se o ponto de fuga foi reparado ou retificado.

7.4.3 Ciclo de manutenção e substituição mais curto

Nas situações seguintes, o "ciclo de manutenção" e o "ciclo de substituição" podem ser encurtados.

A unidade é utilizada nas seguintes situações:

- As flutuações de temperatura e humidade estão fora dos intervalos normais.
- Grandes flutuações de potência (tensão, frequência, distorção da forma de onda, etc.) (não deve utilizar a unidade se as flutuações de potência excederem o intervalo permitido).
- Colisões e vibrações frequentes.
- O ar pode conter pó, sal, gás ou óleo prejudicial, como sulfitos e sulfuretos de hidrogénio.
- Ligar e desligar frequentemente a unidade ou tempo de funcionamento demasiado longo (em locais onde o ar condicionado está ligado durante 24 horas por dia).



NOTA

1. Este equipamento KMF-335 DN3 está em conformidade com a IEC 61000 -3-12, desde que a potência de curto-circuito Ssc seja superior ou igual a 6401472W no ponto de interface entre o fornecimento do utilizador e o sistema público. É da responsabilidade do instalador ou utilizador do equipamento garantir, mediante consulta ao operador da rede de distribuição, se necessário, que o equipamento esteja ligado apenas a um fornecimento com uma potência de curto-circuito Ssc igual ou superior a 6401472W.
2. Este equipamento KMF-280 DN3 está em conformidade com a IEC 61000 -3-12, desde que a potência de curto-circuito Ssc seja superior ou igual a 6280232W no ponto de interface entre o fornecimento do utilizador e o sistema público. É da responsabilidade do instalador ou utilizador do equipamento garantir, mediante consulta ao operador da rede de distribuição, se necessário, que o equipamento esteja ligado apenas a um fornecimento com uma potência de curto-circuito Ssc igual ou superior a 6280232W.

1612600003988 V.B



Kaysun
by frigicoll

ESCRITÓRIO

Blasco de Garay, 4-6
08960 Sant Just Desvern
(Barcelona)

Tel. +34 93 480 33 22

<http://www.frigicoll.es/>

<http://www.kaysun.es/en/>

MADRID

Senda Galiana, 1
Polígono Industrial Coslada
Coslada (Madrid)

Tel. +34 91 669 97 01

Fax. +34 91 674 21 00

madrid@frigicoll.es