



MANUALE D'USO

Modello a soffitto-pavimento

KPC-52 DR12
KPC-71 DR11

KPC-105 DR11
KPC-140 DR11

KPC-160 DR11



NOTA IMPORTANTE:

Leggere attentamente questo manuale prima di installare o avviare il nuovo impianto di aria condizionata. Assicurarsi di conservare questo manuale per riferimenti futuri.

Si prega di controllare i modelli validi, F-GAS e le informazioni del produttore dal "Manuale di istruzioni del prodotto Fiche" nella confezione dell'unità esterna. (Solo prodotti europei)

Se si utilizza un impianto MULTI, si prega di consultare i manuali di installazione e d'uso allegati all'unità esterna.

Indice

Manuale d'uso

1 Precauzioni di sicurezza..... 04



2 Componenti dell'unità interna e funzioni principali 06

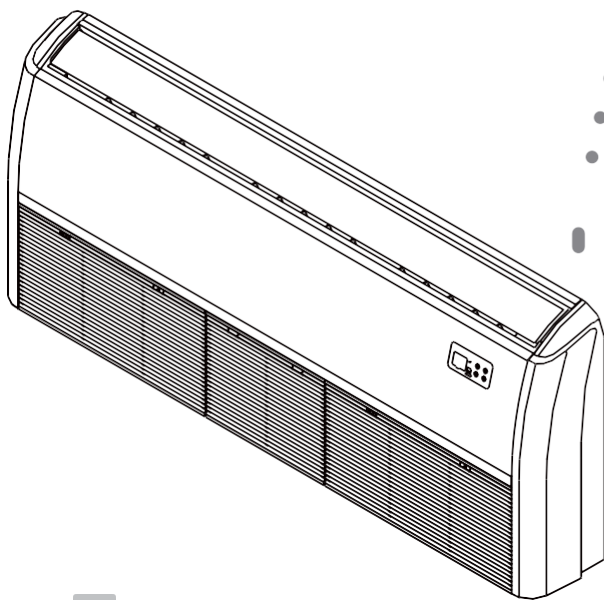

3 Funzionamento manuale 08

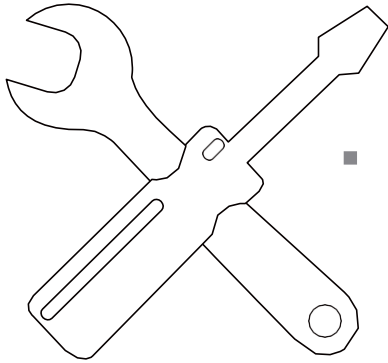

4 Cura e manutenzione..... 09

- a. Manutenzione dell'impianto.....09
- b. Come pulire il filtro dell'aria.....09
- c. Riparazione delle perdite di refrigerante...10
- d. Preparazione per i periodi di inattività10

5 Risoluzione dei problemi..... 11

- a. Problemi comuni.....11
- b. Suggerimenti per la risoluzione dei problemi 12

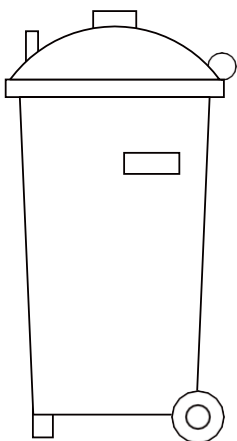
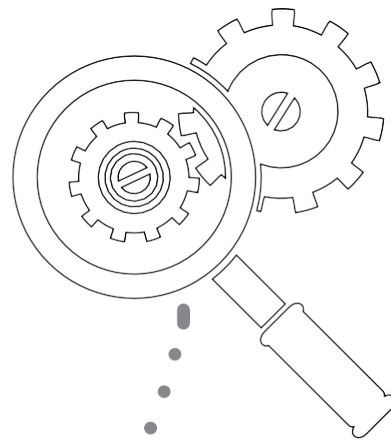

6 Linee guida europee per lo smaltimento 14



**Attenzione: Rischio di incendio /
Materiali infiammabili**

AVVISO: La manutenzione dovrà essere eseguita unicamente secondo quanto stabilito dal fabbricante del prodotto. La manutenzione e la riparazione che richiedono l'assistenza di altro personale qualificato dovranno essere eseguite sotto la supervisione della persona competente nell'uso di refrigeranti infiammabili. Per ulteriori dettagli, consultare le informazioni riguardanti la manutenzione nel MANUALE D'INSTALLAZIONE. (Richiesto solo per l'impianto che utilizza refrigerante R32)

Precauzioni di sicurezza

1

Grazie per aver acquistato questo condizionatore d'aria. Il presente manuale fornirà le istruzioni per l'utilizzo, la manutenzione e la risoluzione dei problemi del condizionatore d'aria acquistato. Seguendo le istruzioni si garantisce l'utilizzo corretto e una lunga vita utile dell'impianto.

Si prega di fare attenzione ai seguenti simboli:



AVVISO



ATTENZIONE

La mancata osservanza degli avvisi può causare lesioni gravi. L'apparecchio deve essere installato nel rispetto delle normative nazionali.

La mancata osservanza di un simbolo di attenzione può causare lesioni o danni all'apparecchio.

AVVISO

- Chiedere ad un rivenditore autorizzato di installare il presente condizionatore. Un'installazione inappropriata può causare perdite di acqua, scosse elettriche o incendi.
- La garanzia verrà invalidata se l'impianto non è installato da professionisti.
- Qualora si verificano situazioni anomale (ad es. puzza di bruciato), scollegare l'alimentazione e contattare il rivenditore per ricevere istruzioni ed evitare scosse elettriche, incendi o lesioni.
- **NON** bagnare l'unità interna o il telecomando. Ciò può provocare scosse elettriche o incendi.
- **NON** inserire dita, bastoncini o altri oggetti nell'ingresso o nell'uscita dell'aria. Ciò può provocare lesioni, in quanto la ventola può ruotare ad alte velocità.
- **NON** utilizzare spray infiammabili come lacca per capelli, lacca o vernice nei pressi dell'impianto. Ciò può provocare incendi o combustione.
- Non utilizzare metodi per accelerare il processo di sbrinamento o di pulizia diversi da quelli raccomandati dal fabbricante.
- L'apparecchio deve essere riposto in una locale privo di fonti d'ignizione continuamente attive (ad esempio: fiamme libere, un apparecchio a gas in funzione o un riscaldatore elettrico in funzione).
- L'apparecchio deve essere riposto in modo da evitare danni meccanici.

- Si tenga presente che i refrigeranti potrebbero essere indori.
- Rispettare le normative nazionali in materia di gas.
- Tenere i fori di ventilazione puliti e privi di ostruzioni.

NOTA: Le seguenti informazioni sono necessarie per le unità che adottano il refrigerante R32.

- **NON** perforare né bruciare.
- L'apparecchio deve essere conservato in un'area ben ventilata le cui dimensioni corrispondano all'area della stanza specificata per l'utilizzo.
Qualsiasi persona incaricata della manutenzione o di effettuare interventi su un circuito refrigerante dovrà possedere un certificato valido in vigore rilasciato da un organismo accreditato di valutazione del settore, il quale la autorizza a manipolare in condizioni di sicurezza i refrigeranti secondo le specifiche di valutazione riconosciute del settore.
La manutenzione dovrà essere eseguita unicamente secondo quanto stabilito dal fabbricante del prodotto. La manutenzione e la riparazione che richiedono l'assistenza di altro personale qualificato dovranno essere eseguite sotto la supervisione della persona competente nell'uso di refrigeranti infiammabili.
Se il cavo di alimentazione è danneggiato, deve essere sostituito dal fabbricante, da un centro di assistenza o da personale qualificato per evitare qualsiasi pericolo.

! ATTENZIONE

- **NON** toccare l'uscita dell'aria mentre il deflettore oscillante è in movimento. Le dita possono rimanere intrappolate e l'impianto potrebbe rompersi.
- **NON** ispezionare l'impianto di propria iniziativa. Chiedere a un rivenditore autorizzato di eseguire l'ispezione.
- Per evitare il deterioramento del prodotto, non usare il condizionatore per scopi di conservazione (conservazione di cibo, piante, animali, opere d'arte, ecc.).
- **NON** toccare le serpentine dell'evaporatore all'interno dell'unità interna. Le serpentine dell'evaporatore sono affilate e possono provocare lesioni.
- **NON** azionare il condizionatore con le mani bagnate. Ciò può provocare scosse elettriche.
- **NON** posizionare elementi che possano subire danni a causa dell'umidità al di sotto dell'unità interna. A un'umidità relativa dell'80% può formarsi della condensa.
- **NON** esporre all'aria fredda apparecchi progettati per riscaldare né posizionarli al di sotto dell'unità interna. Ciò può provocare una combustione incompleta o una deformazione dell'impianto causata dal calore.
- Dopo un lungo periodo di utilizzo, controllare l'unità interna per verificare la presenza di eventuali danni. Se l'unità interna è danneggiata, potrebbe cadere e provocare lesioni.
- Se il condizionatore viene utilizzato con altri dispositivi di riscaldamento, ventilare completamente la stanza per evitare carenze di ossigeno.
- **NON** salire né collocare oggetti sull'unità interna.
- **NON** azionare il condizionatore durante l'utilizzo di insetticidi fumiganti. Gli agenti chimici possono stratificarsi sull'impianto e mettere in pericolo le persone ipersensibili agli agenti chimici.
- **NON** far giocare i bambini con il condizionatore.
- **NON** azionare il condizionatore in una stanza bagnata (ad es. bagno o lavanderia). Ciò può provocare scosse elettriche o la deteriorazione del prodotto.

- Il presente apparecchio può essere utilizzato da bambini dagli 8 anni in su, da persone con capacità fisiche, sensoriali o mentali ridotte o prive dell'esperienza e della conoscenza necessarie unicamente sotto supervisione e dopo aver ricevuto le istruzioni su come utilizzare l'apparecchio in modo sicuro e dopo aver compreso i possibili pericoli. I bambini non devono giocare con l'apparecchio. La pulizia e la manutenzione da parte dell'utente non deve essere effettuata da bambini senza supervisione.
- L'apparecchio deve essere installato rispettando le normative nazionali in materia di cablaggio.
- L'unità interna deve essere installata a 2,5 m dal pavimento.

Un dispositivo di disattivazione onnipolare che abbia almeno 3 mm di distanza di separazione in tutti i poli e un dispositivo di corrente

Componenti dell'impianto e funzioni principali

Componenti dell'impianto

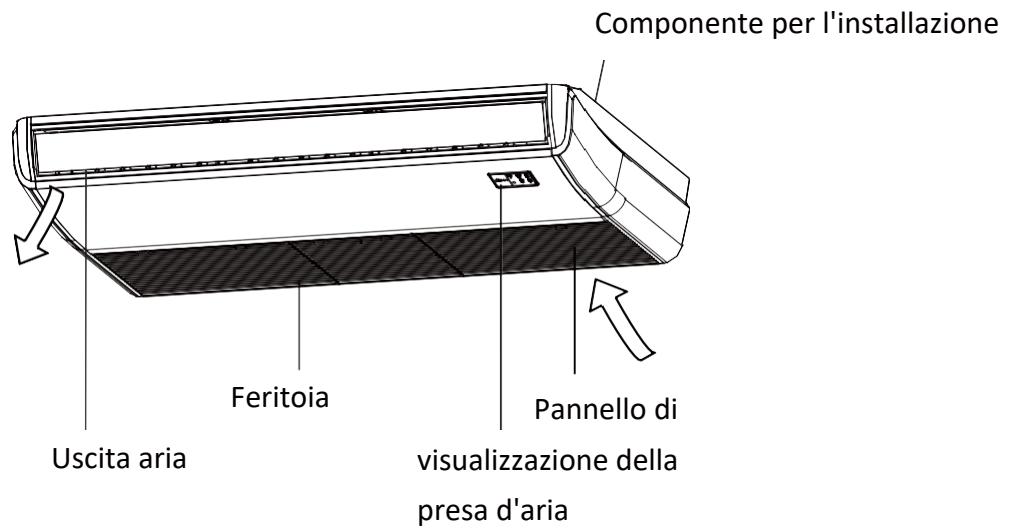

Fig. 2.1

Condizioni operative

Per un funzionamento sicuro ed efficace, utilizzare il sistema alle seguenti temperature. Se il condizionatore viene usato in condizioni diverse, potrebbero verificarsi guasti o potrebbe perdere efficienza.

	Modalità COOL	Modalità HEAT	Modalità DRY
Temperatura interna	17-32°C (62-90°F)	0-30°C (32-86°F)	17-32°C (62-90°F)
Temperatura esterna	0-50°C (32-122°F)		
	-15-50°C (5-122°F) (modelli di raffreddamento a bassa temperatura)	-15-24°C (5-76°F)	0-50°C (32-122°F)

Caratteristiche

Impostazioni predeterminate

Quando il condizionatore si riavvia dopo una caduta di tensione, tornerà automaticamente alle impostazioni di fabbrica (modalità AUTO, ventola AUTO, 24°C (76°F)). Ciò può causare incoerenze tra il telecomando e il pannello dell'impianto. Utilizzare il telecomando per aggiornare lo stato.

Riavvio automatico (alcuni modelli)

In caso di interruzione dell'alimentazione, il sistema si arresterà immediatamente. Al ripristino dell'alimentazione, la spia di Funzionamento presente sull'unità interna comincerà a lampeggiare. Per riavviare l'impianto, premere il pulsante **ON/OFF** sul telecomando. Se il sistema dispone di una funzione di riavvio automatico, l'impianto si riavvierà utilizzando le stesse impostazioni.

Funzione memoria angolo feritoia (opzionale):

Alcuni modelli sono progettati con una funzione di memoria dell'angolazione della feritoia. Quando l'impianto si riavvia dopo una caduta di tensione, l'angolo delle feritoie orizzontali tornerà automaticamente alla posizione precedente. L'angolo della feritoia orizzontale non deve essere impostato troppo piccolo, poiché potrebbe formarsi condensa e penetrare nella macchina. Per resettare la feritoia, premere il pulsante manuale, che resetterà le impostazioni della feritoia orizzontale.

Sistema di rilevamento perdita refrigerante (alcuni modelli)

In caso di perdita di refrigerante, lo schermo LCD mostrerà "EC" e la spia LED lampeggerà.

Suggerimenti per il risparmio energetico

- **NON** impostare l'impianto a livelli di temperatura eccessivi.
- Durante il raffreddamento, chiudere le tende per evitare la luce solare diretta.
- Le porte e le finestre devono essere tenute chiuse per mantenere l'aria calda o fredda all'interno della stanza.
- **NON** posizionare oggetti accanto all'ingresso e all'uscita dell'aria dell'impianto. Ciò ridurrà l'efficienza dell'impianto.
- Impostare un timer e utilizzare la modalità integrata SLEEP/ECONOMY se possibile.
- Se non si ha intenzione di utilizzare l'impianto per molto tempo, rimuovere le batterie dal telecomando.
- Pulire il filtro dell'aria ogni due settimane. Un filtro sporco può ridurre l'efficienza di raffreddamento o riscaldamento.
- Regolare correttamente le feritoie ed evitare getti d'aria diretti.

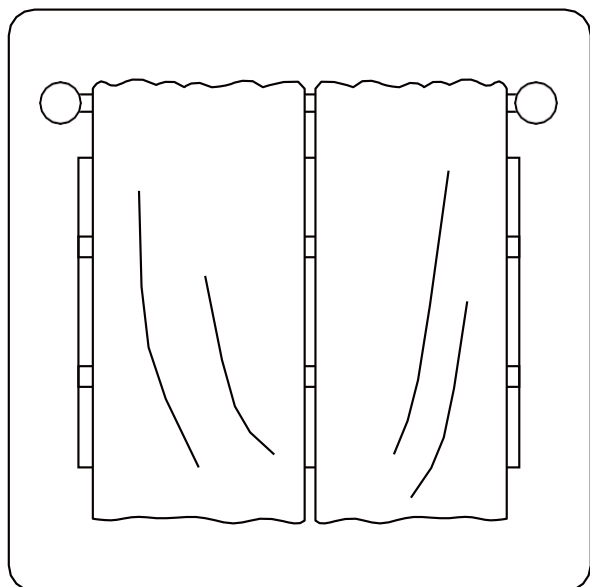

Anche chiudere le tende durante il riscaldamento aiuta a mantenere all'interno il calore

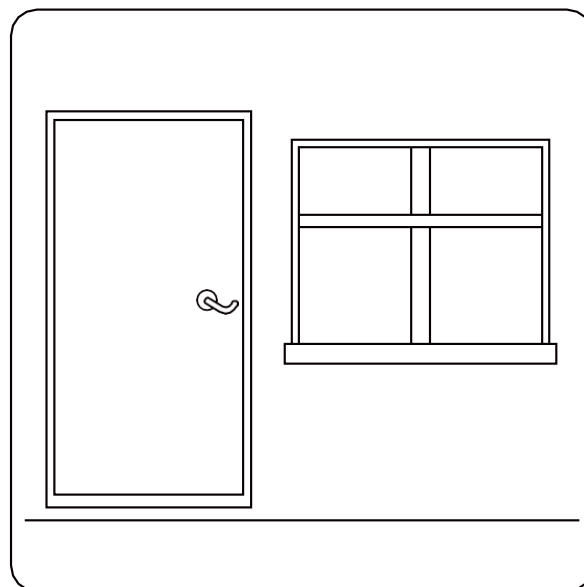

Le porte e le finestre devono essere tenute chiuse

Questo display presente sull'unità interna può essere usato per azionare l'impianto in caso di perdita del telecomando o esaurimento delle batterie.

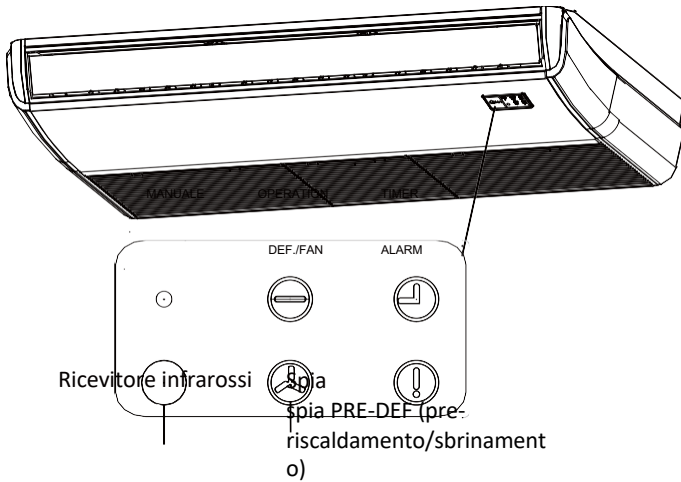

Fig. 3.1

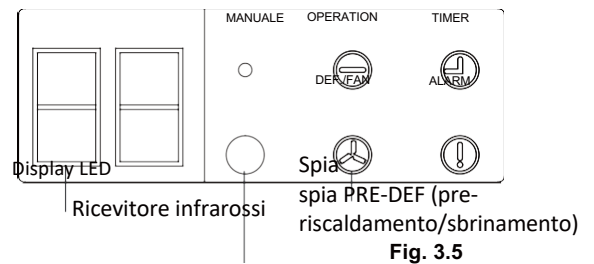

Fig. 3.5

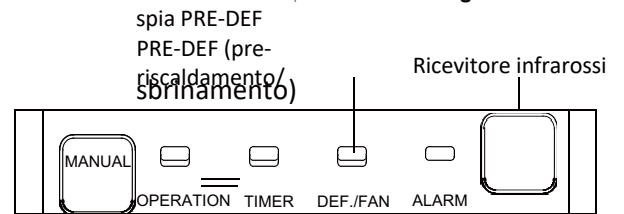

Fig. 3.6

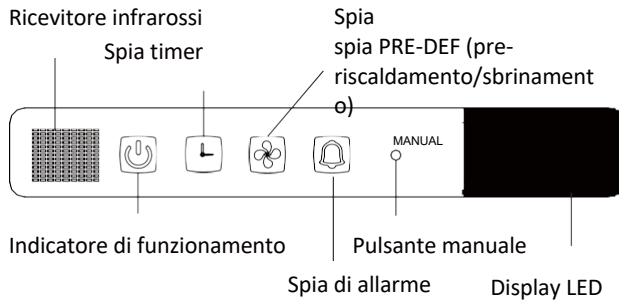

Fig. 3.2

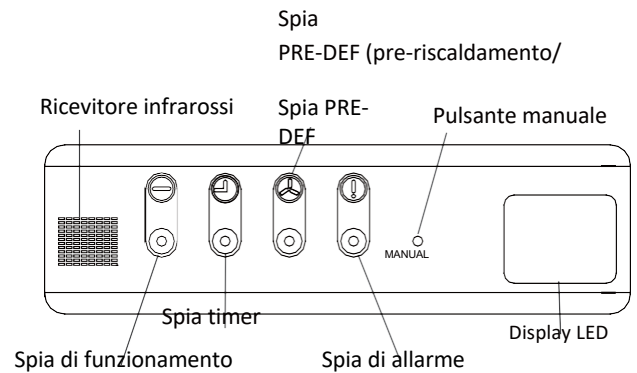

Fig. 3.7

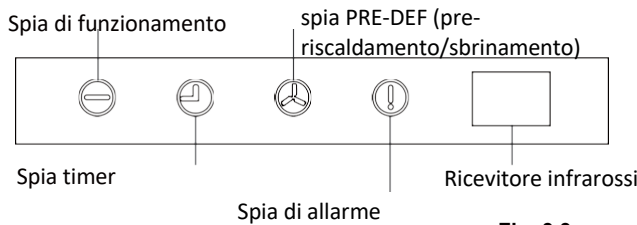

Fig. 3.3

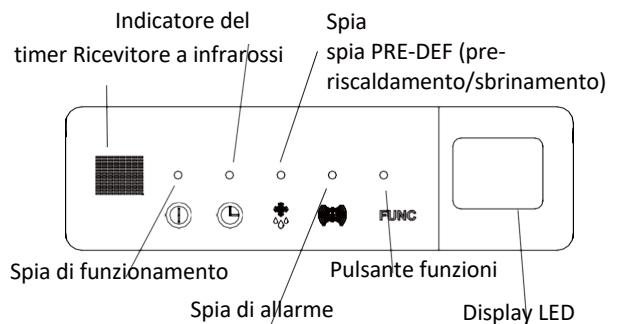

Fig. 3.8

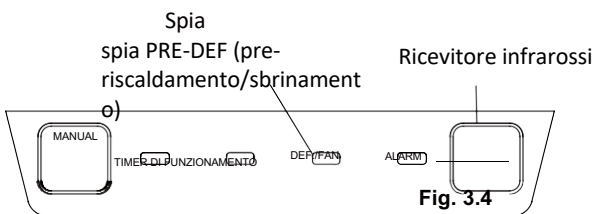

Fig. 3.4

- **Pulsante MANUALE:** Questo pulsante seleziona la modalità nel seguente ordine: AUTO, FORCED COOL, OFF.
- **modalità FORCED COOL:** In modalità FORCED COOL, la spia di Funzionamento lampeggia. Il sistema passerà quindi ad AUTO dopo aver raffreddato ad un'alta velocità dell'aria per 30 minuti. Il telecomando verrà disabilitato durante quest'operazione.
- **Modalità OFF:** Quando il pannello è spento, l'impianto si spegne e il telecomando viene riabilitato.

Precauzioni di sicurezza

- Contattare un tecnico di assistenza autorizzato per la riparazione o la manutenzione. Una riparazione o manutenzione impropria può causare perdita d'acqua, scosse elettriche o incendi e potrebbe annullare la garanzia.
- **NON** sostituire un fusibile bruciato con uno dall'ampere superiore o inferiore, in quanto potrebbe provocare danni ai circuiti o incendi di natura elettrica.
- Assicurarsi che il tubo di drenaggio sia installato secondo le istruzioni. In caso contrario possono verificarsi perdite e danni alle cose, incendi e scosse elettriche.
- Assicurarsi che tutti i cavi siano collegati correttamente. Il collegamento dei cavi effettuato senza seguire le istruzioni può provocare scosse elettriche o incendi.

Manutenzione dell'impianto

! PRIMA DELLA PULIZIA O DELLA MANUTENZIONE

- Spegnerne sempre l'impianto di aria condizionata e scollegare l'alimentazione prima della pulizia o della manutenzione.
- **NON** utilizzare prodotti chimici o panni chimicamente trattati per pulire l'impianto
- **NON** utilizzare benzene, diluente per vernici, polvere lucidante o altri solventi per pulire l'impianto. Questi possono provocare la rottura o la deformazione della superficie in plastica.
- **NON** lavare l'impianto con acqua corrente. si crea un pericolo elettrico.
- **NON** utilizzare acqua più calda di 40°C (104°F) per pulire il pannello anteriore. Ciò può causare la deformazione o la decolorazione del pannello.
- Pulire l'impianto usando un panno umido e

Come pulire il filtro dell'aria

Il filtro evita l'entrata di polvere e altre particelle nell'unità interna. La formazione della polvere può ridurre l'efficienza del condizionatore. Per un'efficienza ottimale, pulire il filtro dell'aria ogni due settimane o con maggior frequenza se si vive in una zona con molta polvere. Sostituire il filtro con uno nuovo se è molto intasato e impossibile da pulire.

! AVVISO: NON RIMUOVERE NÉ PULIRE IL FILTRO DA SOLI

Rimuovere e pulire il filtro può essere pericoloso. La rimozione e la manutenzione devono essere eseguite da un tecnico

NOTA: In abitazioni con animali, sarà necessario pulire periodicamente la griglia per evitare che i peli degli animali blocchino il flusso d'aria.

1. Aprire la presa d'aria con un cacciavite o un attrezzo simile. Estrarre la griglia dall'unità principale afferrandola con un angolo di 45°, sollevandola leggermente e tirandola in avanti.

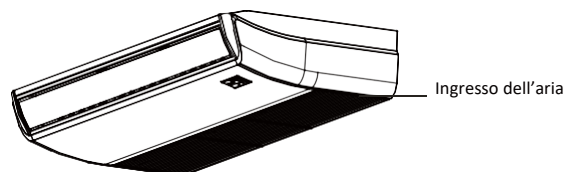

Fig. 4.1

2. Estrarre il filtro dell'aria. (applicabile solo ai condizionatori d'aria da 3.2 ~ 10.5KW).

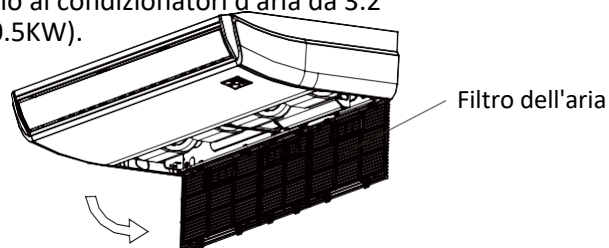

Fig. 4.2

3. Estrarre direttamente il filtro dell'aria dall'ingresso dell'aria come indicato (applicabile solo ai condizionatori 14 ~ 16KW).

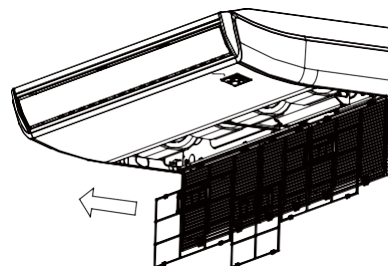

Fig. 4.3

4. Rimuovere il filtro dell'aria.
5. Pulire il filtro dell'aria aspirando la superficie o lavandola in acqua tiepida con detergente delicato.
- A. Se si usa un aspirapolvere, il lato di entrata dell'aria deve trovarsi di fronte all'aspirapolvere.

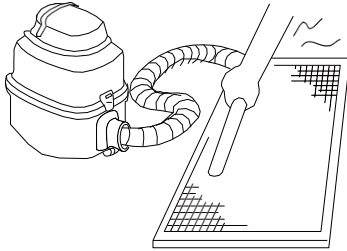

Fig. 4.4

- B. Se si usa l'acqua, il lato di entrata dell'aria deve essere in basso e lontano dal getto d'acqua.

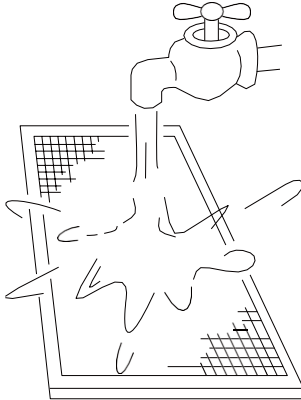

Fig. 4.5

6. Sciacquare il filtro con acqua pulita e farlo asciugare all'aria. **NON** asciugare il filtro esponendolo a luce solare diretta.
7. Ricollocare il filtro.

Riparazione delle perdite di refrigerante

! AVVISO

- In caso di perdita di refrigerante, spegnere il condizionatore e qualsiasi altro dispositivo di riscaldamento a combustione, ventilare la stanza e contattare immediatamente il rivenditore. Il refrigerante è tossico e infiammabile. **NON** utilizzare il condizionatore fino a quando non verrà riparata la perdita.
- Quando il condizionatore viene installato in una stanza piccola, è necessario prendere le misure per evitare che la concentrazione del refrigerante ecceda il limite di sicurezza in caso di perdita di refrigerante. Il refrigerante

Sistema di rilevamento perdita refrigerante (alcuni modelli)

- In caso di perdita di refrigerante, lo schermo LCD mostrerà "EC" e la spia LED lampeggerà.

Preparazione per i periodi di inattività

Manutenzione dopo un lungo periodo di inattività

1. Rimuovere qualsiasi ostacolo presente sulle aperture dell'unità interna ed esterna.
1. Pulire il filtro dell'aria e la griglia anteriore dell'unità interna. Ricollocare il filtro dell'aria pulito e asciutto nella sua posizione originale.
2. Accendere l'interruttore principale almeno 12 ore prima di utilizzare l'impianto.

Conservazione dell'impianto quando non in uso

1. Azionare l'impianto in modalità FAN per 12 ore in una stanza tiepida per deumidificarla ed evitare la formazione di muffa.
2. Spegnerne l'apparecchio e staccare la spina.
3. Pulire il filtro dell'aria secondo le istruzioni della sezione precedente. Ricollocare il filtro pulito e asciutto prima della conservazione.
4. Rimuovere le batterie dal telecomando.

! ATTENZIONE

Se si verifica una delle seguenti situazioni, scollegare immediatamente l'alimentazione e contattare il rivenditore per ricevere ulteriore assistenza.

- La spia di funzionamento continua a lampeggiare rapidamente dopo aver riavviato l'impianto.
- I pulsanti del telecomando non funzionano.
- L'impianto fa scattare continuamente fusibili o interruttori.
- Nel condizionatore è entrato un oggetto estraneo o dell'acqua.
- Altre situazioni anomale.

Problemi comuni

I seguenti sintomi non costituiscono un guasto e nella maggior parte dei casi non richiedono riparazione.

Problema	Possibili Cause
L'impianto non si accende premendo il pulsante ON/OFF	L'impianto dispone di una funzionalità di protezione di 3 minuti che evita il sovraccarico. L'impianto può essere riavviato tre minuti dopo essere stato spento.
	Modelli di raffreddamento e riscaldamento: Se la spia di Funzionamento e le spie PRE-DEF (Pre-riscaldamento/scongelamento) sono accese, la temperatura esterna è troppo bassa e viene attivata la funzione anti aria fredda dell'impianto per sbrinarlo.
	Nei modelli solo raffreddamento: Se la spia "Solo ventola" è accesa, la temperatura esterna è troppo bassa e viene attivata la protezione antigelo dell'impianto per sbrinarlo.
L'impianto passa dalla modalità COOL alla modalità FAN	L'impianto modifica le sue impostazioni per evitare la formazione di ghiaccio. Quando la temperatura aumenta, l'impianto si avvierà di nuovo.
	La temperatura impostata è stata raggiunta, a quel punto l'impianto spegne il compressore. L'impianto riprenderà a funzionare quando la temperatura cambierà nuovamente.
L'unità interna emette fumo bianco	In ambienti umidi, una grande differenza di temperatura tra l'aria della stanza e l'aria condizionata può generare del fumo bianco.
Sia l'unità interna che quella esterna emettono fumo bianco	Quando l'impianto si riavvia in modalità HEAT dopo lo sbrinamento, potrebbe emettere del fumo bianco a causa dell'umidità generata nel processo di sbrinamento.
L'unità interna fa rumore	Si percepisce un cigolio quando il sistema è spento o in modalità COOL. Il rumore si sente anche quando la pompa di scarico (opzionale) è in funzione.
	Potrebbe verificarsi un cigolio dopo aver utilizzato l'impianto in modalità HEAT a causa della dilatazione e della contrazione dei componenti in plastica dell'impianto.
Sia l'unità interna che quella esterna fanno rumore	Può verificarsi un sibilo durante il funzionamento. È normale ed è provocato dal gas refrigerante che scorre attraverso l'unità interna e quella esterna.
	È possibile udire un sibilo all'avvio del sistema, all'arresto o durante lo sbrinamento. Questo rumore è normale ed è causato dall'arresto o dal cambio di direzione del gas refrigerante.
L'unità esterna fa rumore	L'impianto emetterà diversi suoni in base alla modalità di funzionamento attuale.

Problema	Possibili Cause
Viene rilasciata polvere dall'unità interna o da quella esterna	L'impianto può accumulare polvere durante lunghi periodi di inattività, che può essere poi rilasciata alla successiva accensione. Ciò può essere evitato coprendo l'impianto durante lunghi periodi di inattività.
L'impianto emette un cattivo odore	L'impianto può assorbire odori dall'ambiente (mobili, cibi, sigarette, ecc.) che verranno emessi durante il funzionamento.
	I filtri dell'impianto sono ammuffiti e devono essere puliti.
La ventola dell'unità esterna non funziona	Durante il funzionamento, la velocità della ventola viene controllata per ottimizzare l'efficienza operativa del prodotto.

Suggerimenti per la risoluzione dei problemi

Se si verificano dei problemi, consultare i seguenti punti prima di contattare un centro riparazioni.

Problema	Possibili Cause	Soluzione
L'impianto non funziona	Caduta di tensione	Attendere il ripristino dell'alimentazione
	L'interruttore dell'alimentazione è spento	Ricollegare l'alimentazione
	Il fusibile è bruciato	Sostituire il fusibile
	Le batterie del telecomando sono esaurite	Sostituire le batterie del telecomando
	La protezione di 3 minuti dell'impianto è stata attivata	Attendere tre minuti prima di riavviare l'impianto
Raffreddamento insufficiente	La temperatura impostata potrebbe essere superiore alla temperatura della stanza	Ridurre la temperatura impostata
	Lo scambiatore di calore dell'unità interna o esterna è sporco	Pulire lo scambiatore di calore in questione
	Il filtro dell'aria è sporco	Rimuovere il filtro e pulirlo secondo le istruzioni
	L'ingresso e l'uscita di entrambe le unità sono bloccati	Spegnere l'impianto, rimuovere l'ostruzione e riaccenderlo
	Le porte e le finestre sono aperte	Assicurarsi che tutte le porte e le finestre siano chiuse durante l'utilizzo dell'impianto
	Calore eccessivo generato dalla luce solare	Chiudere le finestre e le tende durante periodi di molto calore e luce solare intensa
	Poco refrigerante a causa di una perdita o utilizzo prolungato	Controllare eventuali perdite, sigillare nuovamente se necessario e fare il pieno di refrigerante
L'impianto si avvia e si arresta frequentemente	C'è troppo o troppo poco refrigerante nel sistema	Controllare eventuali perdite e ricaricare il sistema con il refrigerante
	C'è presenza di aria, gas non comprimibile o oggetti estranei nel sistema refrigerante.	Svuotare e ricaricare il sistema con il refrigerante
	Il circuito del sistema è bloccato	Determinare quale circuito è bloccato e sostituire il componente guasto dell'apparecchio
	Il compressore è rotto	Sostituire il compressore
	La tensione è troppo alta o troppo bassa	Installare un manostato per regolare la tensione
Riscaldamento insufficiente	La temperatura esterna è inferiore a 7°C (44,5°F)	Controllare eventuali perdite e ricaricare il sistema con il refrigerante
	Entra aria fredda dalle porte e dalle finestre	Assicurarsi che tutte le porte e le finestre siano chiuse durante l'utilizzo
	Poco refrigerante a causa di una perdita o utilizzo prolungato	Controllare eventuali perdite, sigillare nuovamente se necessario e fare il pieno di refrigerante

Codici di errore

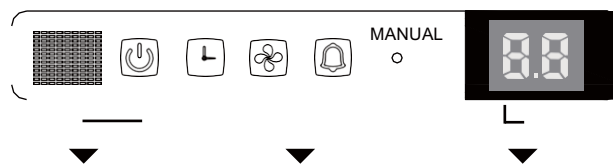

		The number N	Ti	
1	Errore EEPROM (Memoria di sola lettura, programmabile e cancellabile elettronicamente) interno	1	OFF	E0
2	Guasto di comunicazione unità interna ed esterna	2	OFF	E1
3	Guasto velocità ventola interna	4	OFF	E3
4	Errore sensore temperatura ambientale interna	5	OFF	E4
5	Errore sensore temperatura della serpentina dell'evaporatore	6	OFF	E5
6	Guasto del sistema di rilevamento perdita refrigerante	7	OFF	CE
7	Guasto allarme livello acqua	8	OFF	EE
8	Guasto di comunicazione unità interna doppia (solo modello twin)	9	OFF	E8
9	Altri guasti modello twin	10	OFF	E9
10	Protezione da sovraccarico di corrente	1	Acceso	F0
11	Errore sensore temperatura esterna	2	Acceso	F1
12	Errore sensore tubo condensatore esterno	3	Acceso	F2
13	Errore sensore temperatura aria di scarico	4	Acceso	F3
14	Errore EEPROM (Memoria di sola lettura, programmabile e cancellabile elettronicamente) esterno	5	Acceso	F4
15	Guasto velocità ventola (solo motore ventola CC) esterna	6	Acceso	F5
16	Protezione IPM modulo inverter	1	Lampe ggiate	P0
17	Protezione alta/bassa tensione	2	Lampe ggiate	P1
18	Protezione da surriscaldamento sommità compressore	3	Lampe ggiate	P2
19	Protezione bassa temperatura esterna	4	Lampe ggiate	P3
20	Errore trasmissione compressore	5	Lampe ggiate	P4
21	Conflitto di modalità	6	Lampe ggiate	P5
22	Protezione bassa pressione compressore	7	Lampe ggiate	P6
23	Errore sensore IGBT esterno	8	Lampe ggiate	P7

Agli utenti dei paesi europei viene richiesto di smaltire correttamente il presente impianto. L'apparecchio contiene refrigerante e altri materiali potenzialmente pericolosi. Per lo smaltimento di questo apparecchio, la legge prevede una raccolta e un trattamento speciale. **NON** smaltire questo prodotto come rifiuto domestico o rifiuto urbano indifferenziato.

Per smaltire questo apparecchio, è possibile scegliere tra le opzioni seguenti:

- Smaltire l'apparecchio presso la struttura municipale designata per i rifiuti elettronici.
- Comprando un nuovo apparecchio, il rivenditore ritirerà quello vecchio senza costi aggiuntivi.
- Anche il fabbricante ritirerà il vecchio apparecchio senza costi aggiuntivi.
- Vendere l'apparecchio a commercianti certificati di rottami metallici.

NOTA: Lo smaltimento di questo apparecchio in boschi o altri ambienti naturali danneggia la salute delle persone e l'ambiente. Sostanze pericolose possono infiltrarsi nelle falde acquifere ed entrare nella catena alimentare.



QSBPDLU-050AEN(R32)(E)
16122500000328
20170905

Il design e le specifiche sono soggetti a cambi senza preavviso per il miglioramento del prodotto. Consultare il punto vendita o il fabbricante per ulteriori dettagli.



Kaysun
by **frigicoll**

UFFICIO CENTRALE
Blasco de Garay, 4-6
08960 Sant Just Desvern
(Barcelona)
Tel. +34 93 480 33 22
<http://home.frigicoll.es/>
<http://www.kaysun.es/>

MADRID
Senda Galiana, 1
Polígono Industrial Coslada
Coslada (Madrid)
Tel. +34 91 669 97 01
Fax. +34 91 674 21 00
madrid@frigicoll.es