



MANUEL D'UTILISATION

Cassette Superslim 840x840

KCIS-71 DR11
KCIS-105 DR11

KCIS-140 DTR11
KCIS-160 DTR11



REMARQUE IMPORTANTE:

Lire attentivement ce manuel avant d'installer ou d'utiliser votre nouvelle unité de climatisation. S'assurer de garder ce manuel pour une consultation future.

Vérifier les modèles applicables, les informations sur le F-GAS et le fabricant dans le "Manuel d'utilisation-Fiche Produit" dans l'emballage de l'unité extérieure. (Produits de l'Union européenne uniquement) En cas d'utilisation en unité MULTI, se reporter aux manuels d'installation et fonctionnement fournis avec l'unité extérieure.

Table des matières

Page

0. Précautions de sécurité	4
1. Pièces de l'unité intérieure et fonctions principales	6
2. Fonctionnement manuel	8
3. Entretien et maintenance.....	9
a. Maintenance de l'unité	
b. Comment nettoyer le filtre à air	
c. Réparation des fuites de réfrigérant	
d. Préparation pour des périodes de non-utilisation	
4. Dépannage	11
a. Problèmes communs	
b. Conseils de dépannage	
c. Codes d'erreur	
5. Directives européennes d'élimination.....	16



Mise en garde: Risque d'incendie
(Pour les modèles de réfrigérant R-32)

AVERTISSEMENT: L'entretien sera réalisé uniquement comme recommandé par le fabricant. Tout entretien ou toute réparation nécessitant l'intervention de personnel qualifié sera réalisé sous la surveillance de la personne compétente concernant l'utilisation des réfrigérants inflammables. Pour plus de détails, veuillez-vous référer aux Informations d'entretien disponibles dans le MANUEL D'INSTALLATION. (Cela est requis pour l'unité utilisant du réfrigérant R-32).

0. Précautions de sécurité

Merci d'avoir acheté le climatiseur. Ce manuel fournira des informations sur la manière de fonctionner, d'entretenir et de dépanner le climatiseur. Suivre les instructions pour s'assurer du bon fonctionnement et d'une durée de vie prolongée de l'unité.

Faire attention aux signes suivants:



AVERTISSEMENT

Le non-respect d'un avertissement peut engendrer de graves blessures. Le dispositif doit être installé conformément à la réglementation de câblage nationale.



MISE EN GARDE

Le non-respect d'une mise en garde peut se traduire par des blessures ou des dommages à l'équipement.



AVERTISSEMENT

- Demander à un revendeur agréé d'installer ce climatiseur. Une installation incorrecte peut provoquer une fuite d'eau, un choc électrique ou un incendie.
- La garantie sera nulle si l'unité n'est pas installée par des professionnels.
- Si une situation anormale se produit (comme une odeur de brûlé), couper l'alimentation et appeler le revendeur pour obtenir des instructions afin d'éviter un choc électrique, un incendie ou des blessures.
- **NE JAMAIS** laisser l'unité intérieure ou la télécommande se mouiller. Cela peut provoquer un choc électrique ou un incendie.
- **NE PAS** insérer les doigts, des tiges ou d'autres objets dans les orifices d'entrée et de sortie d'air. Cela peut provoquer des blessures, car le ventilateur peut tourner à grande vitesse.
- **NE PAS** utiliser de vaporisateurs inflammables comme des bombes de laques pour cheveux ou de peinture près de l'appareil. Cela peut provoquer un incendie ou une combustion.
- N'utilisez pas de moyens pour accélérer le processus de dégivrage ou de nettoyage, différents de ceux recommandés par le fabricant.
- Installez l'appareil dans une pièce ne contenant pas de sources d'inflammation en fonctionnement continu (par exemple des flammes nues, un appareil à gaz ou un chauffage électrique).
- Cet appareil devra être stocké de façon à prévenir tout dommage matériel.
- Sachez que les réfrigérants sont inodores.
- Les réglementations nationales en matière de gaz doivent être respectées.
- Maintenir les ouvertures de ventilation sans obstruction.

REMARQUE: Les informations suivantes sont requises pour les unités utilisant du réfrigérant R-32.

- **NE LE PERCEZ PAS** ni ne le brûlez.
- L'appareil devra être installé dans un espace bien ventilé où la taille de la pièce correspondra à la superficie indiquée pour son fonctionnement.
- Toute personne impliquée dans le travail ou le démontage du circuit de réfrigérant devra posséder un certificat en cours de validité d'une autorité d'évaluation accréditée par le secteur industriel, qui reconnaît sa compétence dans la bonne manipulation de réfrigérants conformément aux spécifications d'évaluation reconnues par l'industrie.
- L'entretien sera réalisé uniquement comme recommandé par le fabricant. Tout entretien ou toute réparation nécessitant l'intervention de personnel qualifié sera réalisé sous la surveillance de la personne compétente concernant l'utilisation des réfrigérants inflammables.
- Si le cordon d'alimentation est endommagé, il doit être réparé par le fabricant ou son agent de service ou une personne ayant les mêmes qualifications afin d'éviter un danger.



MISE EN GARDE

- **NE PAS** toucher la sortie d'air lorsque le volet est en mouvement. Risque de coincement des doigts ou de casse de l'unité.
- **NE PAS** inspecter l'unité soi-même. Demander à un revendeur agréé de réaliser l'inspection.
- Pour éviter une détérioration, ne pas utiliser le climatiseur à des fins de conservation (stockage de nourriture, plantes, animaux, œuvres d'art, etc.).
- **NE PAS** toucher les serpentins de l'évaporateur dans l'unité intérieure. Les serpentins de l'évaporateur sont tranchants et peuvent provoquer des blessures.
- **NE PAS** utiliser le climatiseur avec les mains mouillées. Cela peut provoquer un choc électrique.
- **NE PAS** placer d'objets qui peuvent être endommagés par l'humidité sous l'unité intérieure. De la condensation peut se produire à une humidité relative de 80%.
- **NE PAS** exposer les appareils dégageant de la chaleur pour refroidir l'air ou les placer sous l'unité intérieure. Cela peut provoquer une combustion incomplète ou une déformation de l'unité due à la chaleur.
- Après de longues périodes d'utilisation, vérifier l'unité intérieure pour voir si rien n'est endommagé. Si l'unité intérieure est endommagée, elle peut tomber et provoquer des blessures.
- Si le climatiseur est utilisé avec des brûleurs ou d'autres appareils de chauffage, bien aérer la pièce pour éviter un déficit en oxygène.
- **NE PAS** empiler ou poser des objets sur la partie supérieure de l'unité extérieure.
- **NE PAS** utiliser le climatiseur lors de l'utilisation de la fumigation d'une pièce - type insecticide. Les produits chimiques peuvent s'accumuler dans l'unité et mettre en danger ceux qui sont hypersensibles aux produits chimiques.
- **NE LAISSEZ PAS** les enfants jouer avec le climatiseur.
- **NE PAS** utiliser le climatiseur dans une pièce humide (ex: salle de bain ou buanderie). Cela peut provoquer un choc électrique et détériorer le produit.
- Cet appareil peut être utilisé par des enfants âgés de 8 ans et plus et des personnes présentant un handicap physique, sensoriel ou mental ou un manque d'expérience et de connaissance sous surveillance ou s'ils ont reçu des instructions concernant l'utilisation de l'appareil en toute sécurité et s'ils ont compris les dangers impliqués. Les enfants ne doivent pas jouer avec l'appareil. Le nettoyage et la maintenance par l'utilisateur ne doivent pas être réalisés par des enfants sans surveillance.
- Le dispositif doit être installé conformément à la réglementation de câblage nationale.
- L'appareil doit être installé 2,5m au-dessus du sol.
- Un dispositif assurant la déconnexion omnipolaire qui a au moins une distance de séparation de 3mm dans tous les pôles et un disjoncteur différentiel avec une valeur.

1. Pièces de l'unité intérieure et fonctions principales

Composants



Schéma 1.1

Conditions de fonctionnement

Utiliser le système dans les températures suivantes pour un fonctionnement sûr et efficace. Si le climatiseur est utilisé dans des conditions différentes, il peut mal fonctionner ou être moins efficace.

Type Split Réversible

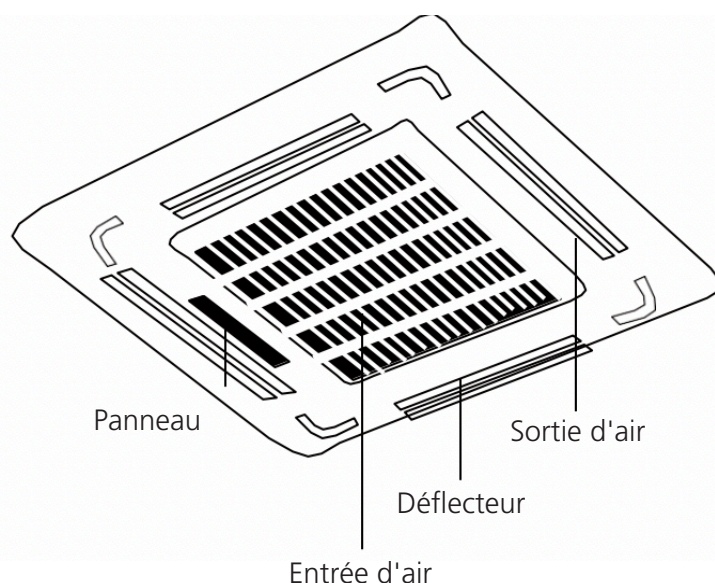
	Mode Froid	Mode Chaud	Mode Sec
Température ambiante	17°C - 32°C (62°F - 90°F)	0°C - 30°C (32°F - 86°F)	17°C - 32°C (62°F - 90°F)
Température extérieure	0°C - 50°C (32°F - 122°F)	-15°C - 24°C (5°F - 76°F)	0°C - 50°C (32°F - 122°F)
	-15°C - 50°C (5°F - 122°F) <small>(Pour des modèles avec des systèmes de refroidissement à faible température)</small>		
	18°C - 54°C <small>(Pour des modèles spéciaux pour les tropiques)</small>	-7°C - 24°C	0°C - 60°C <small>(Pour des modèles spéciaux pour les tropiques)</small>

POUR DES UNITÉS EXTERIEURES AVEC CHAUFFAGE ÉLECTRIQUE AUXILIAIRE

Lorsque la température extérieure est inférieure à 0°C (32°F), il est fortement recommandé de maintenir l'appareil branché à tout moment pour assurer une performance harmonieuse et continue.

Type à vitesse fixe

	Mode Froid	Mode Chaud	Mode Sec
Température intérieure	17°C - 32°C (62°F - 90°F)	0°C - 30°C (32°F - 86°F)	17°C - 32°C (62°F - 90°F)
Température extérieure	18°C - 43°C (64°F - 109°F)	-7°C - 24°C (19°F - 75°F)	18°C - 43°C (64°F - 109°F)
	-7°C - 43°C (19°F - 109°F) <small>(modèles de refroidissement à faible température)</small>		
	18°C - 54°C (64°F - 129°F) <small>(pour des modèles spéciaux pour les tropiques)</small>		18°C - 54°C (64°F - 129°F) <small>(pour des modèles spéciaux pour les tropiques)</small>

Caractéristiques

• Réglage par défaut

Lorsque le climatiseur redémarre après une coupure d'électricité, il se remettra par défaut sur les réglages usine (mode AUTO, ventilateur AUTO, 24°C (76°F)). Cela peut provoquer des incohérences sur la télécommande et le panneau de l'unité. Utiliser la télécommande pour mettre à jour le statut.

• Démarrage automatique (certains modèles)

En cas de coupure d'électricité, le système s'arrêtera immédiatement. Lorsque l'électricité revient, le voyant de fonctionnement sur l'unité intérieure clignotera. Pour redémarrer l'unité, appuyer sur le bouton ON/OFF de la télécommande. Si le système dispose d'une fonction de démarrage automatique, l'unité redémarrera avec les mêmes réglages.

• Fonction de mémoire d'angle du volet (en option)

Certains modèles sont conçus avec une fonction de mémoire d'angle du volet. Lorsque l'unité redémarre après une coupure d'électricité, l'angle des volets horizontaux reviendra automatiquement à sa position précédente. L'angle du volet horizontal ne doit pas être réglé trop bas car de la condensation peut se former dans la machine. Pour réinitialiser les réglages du volet horizontal, appuyer sur le bouton manuel.

• Système de détection de fuite de réfrigérant (certains modèles)

En cas de fuite de réfrigérant, l'écran LCD affichera "EC" et le voyant LED clignotera.

Conseils d'économie d'énergie

- **NE PAS** régler l'unité à des niveaux de températures excessives.
- Lorsque la climatisation est activée, fermer les rideaux pour éviter les rayons directs du soleil.
- Les portes et les fenêtres doivent être fermées pour maintenir l'air frais ou chaud dans la pièce.
- **NE PAS** placer d'objets près de l'entrée et la sortie d'air de l'unité. Cela réduira considérablement l'efficacité de chauffage de l'unité.
- Régler le minuteur et utiliser le mode SLEEP/ECONOMY intégré le cas échéant.
- En cas de non utilisation pendant un long moment, retirer les batteries de la télécommande.
- Nettoyez le filtre à air puis réinstallez-le. Un filtre sale peut réduire l'efficacité de la climatisation ou du chauffage.
- Régler les volets correctement et éviter le flux d'air direct.

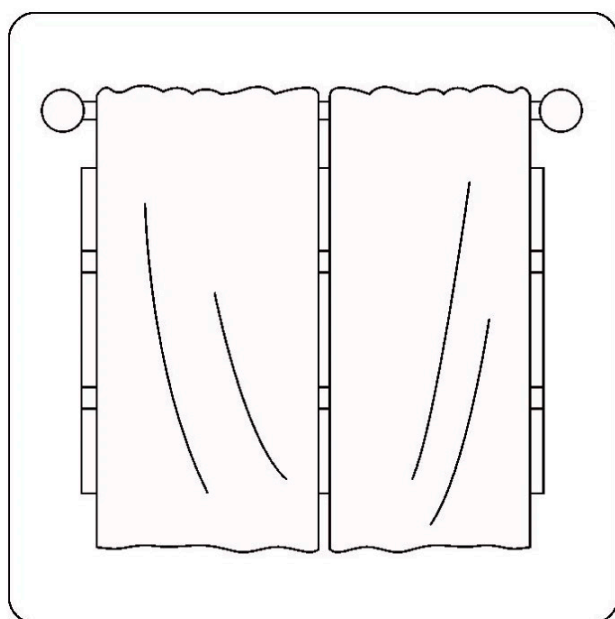

La fermeture des rideaux lorsque le chauffage fonctionne aide également à garder la chaleur dans

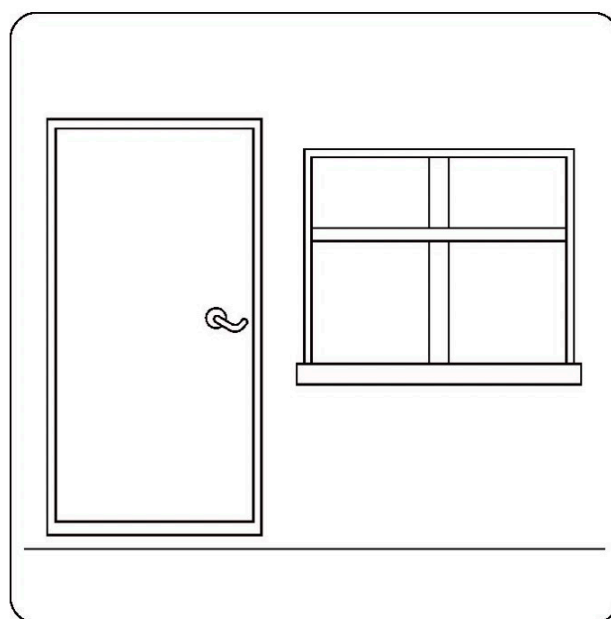

Les portes et les fenêtres doivent être fermées

2. Fonctionnement manuel

Le panneau d'affichage sur l'unité intérieure peut être utilisé pour faire fonctionner l'unité si la télécommande a été égarée ou n'a plus de piles.



Schéma 2.1



Schéma 2.2

- **Bouton MANUEL:** Ce bouton sélectionne le mode dans l'ordre suivant : AUTO (automatique), FORCED COOL (climatisation forcée), OFF (arrêt).
- **Mode climatisation forcé:** En mode FORCED COOL, le voyant de Fonctionnement clignote. Le système passera en AUTO une fois refroidi avec une vitesse de ventilation élevée pendant 30 minutes. La télécommande sera désactivée pendant cette opération.
- **Mode OFF:** Lorsque le panneau est arrêté, l'unité s'arrête et la télécommande est réactivée.

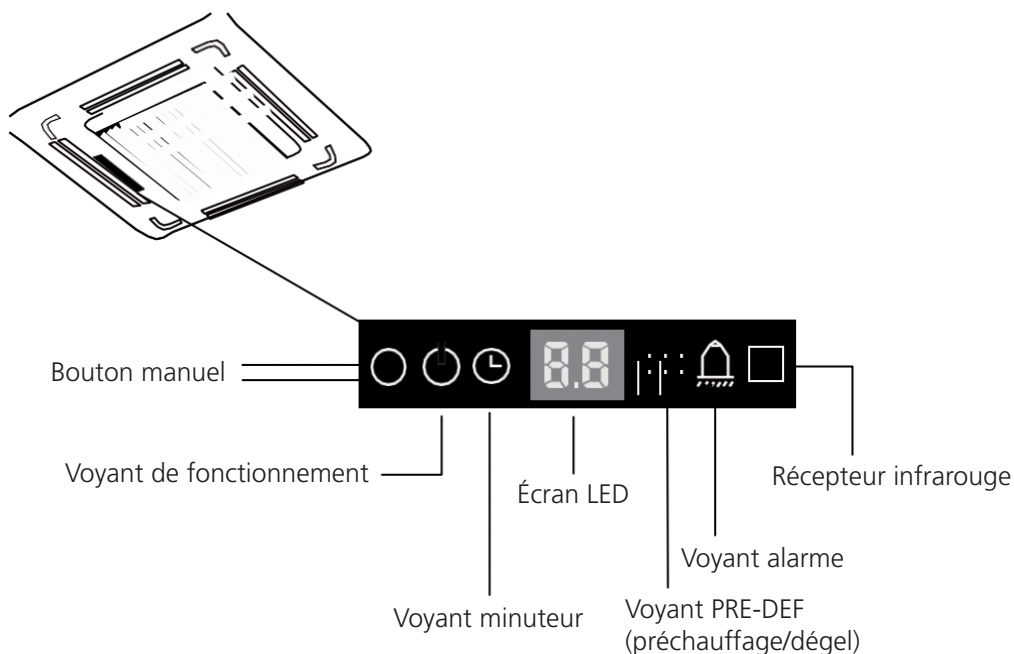
3. Entretien et maintenance

Précautions de sécurité

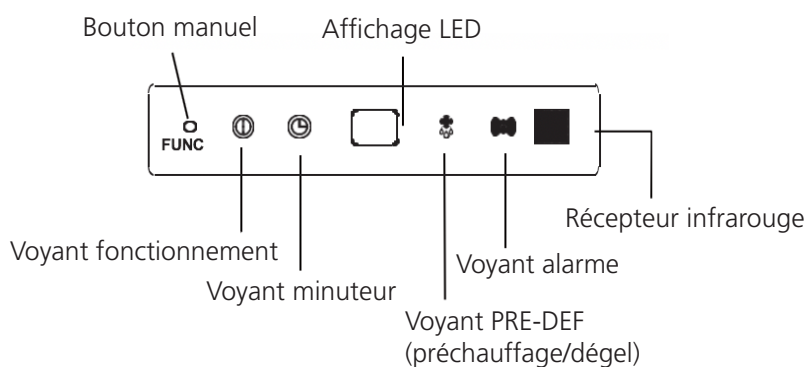
- Contactez un technicien de service habilité pour toute réparation ou tout entretien. Une réparation ou un entretien incorrect peut provoquer une fuite d'eau, un choc électrique ou un incendie et peut annuler la garantie.
- **NE PAS** remplacer un fusible grillé par un fusible d'ampérage plus élevé ou plus faible, car cela peut endommager le circuit ou provoquer un incendie.
- S'assurer que le tuyau d'évacuation est réglé selon les instructions. Dans le cas contraire, cela peut provoquer une fuite et endommager les biens, provoquer un incendie ou un choc électrique.
- S'assurer que tous les fils sont correctement connectés. Si la connexion n'est pas réalisée selon les instructions, cela peut provoquer un choc électrique ou un incendie..

Entretien de l'unité



AVANT UN NETTOYAGE OU UNE MAINTENANCE

- Toujours arrêter votre système de climatisation et débrancher son alimentation électrique avant tout nettoyage ou toute maintenance.
- **NE PAS** utiliser de produits chimiques ou de chiffons traités chimiquement pour nettoyer l'unité
- **NE PAS** utiliser de benzène, de diluant à peinture, de poudre de polissage ou d'autres solvants pour nettoyer l'unité. Ils peuvent faire craquer ou fissurer la surface en plastique.
- **NE PAS** laver l'unité sous l'eau courante.
Cela peut provoquer un danger électrique.
- **NE PAS** utiliser de l'eau chaude à plus de 40°C (104°F) pour nettoyer le panneau avant. Cela peut déformer ou décolorer le panneau.
- Nettoyer l'unité en utilisant un chiffon humide non pelucheux et un détergent neutre. Sécher l'unité avec un chiffon sec non pelucheux.

Comment nettoyer le filtre à air

Le filtre empêche la poussière et d'autres particules d'entrer dans l'unité intérieure. L'accumulation de poussière peut réduire l'efficacité du climatiseur. Pour une efficacité optimum, nettoyer le filtre à air tous les 15 jours ou plus fréquemment s'il s'agit d'une zone poussiéreuse. Remplacer le filtre par un neuf s'il est fortement obstrué et impossible à nettoyer.



AVERTISSEMENT NE PAS DÉPLACER OU NETTOYER LE FILTRE SOI-MÊME

Le retrait ou le nettoyage du filtre peut être dangereux. Le démontage et le recyclage du produit devront être réalisés par un technicien habilité.

REMARQUE: Dans des foyers possédant des animaux, il faut essuyer de temps en temps sous la grille pour éviter que les poils d'animaux bloquent le débit.

1. Débloquer la grille en poussant les deux languettes vers le milieu simultanément.
2. Déconnecter le câble du panneau d'affichage du boîtier de commande sur le corps principal.

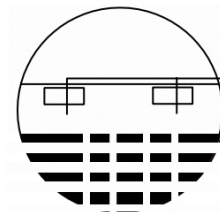
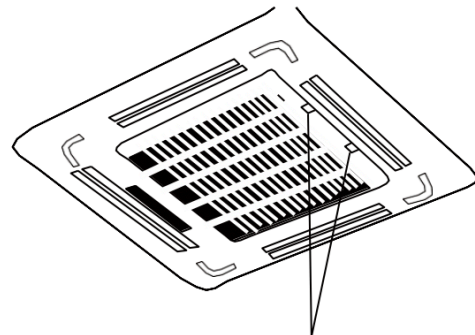

Appuyer sur les languettes pour libérer la grille

Schéma 3.1

3. Détacher la grille de l'unité principale en tenant la grille à un angle de 45°, en la levant légèrement, et puis en tirant la grille vers l'avant.

REMARQUE: Certains modèles comprennent une fonction de soulèvement automatique du panneau ce qui permet de déplacer la grille verticalement et simplifie le processus de nettoyage.



Schéma 3.2

4. Démonter le filtre à air.
5. Nettoyer le filtre à air en aspirant la surface ou en le lavant à l'eau chaude avec un détergent léger.
 - A. En cas d'utilisation d'un aspirateur, le côté aspiration doit être en face de l'aspirateur.

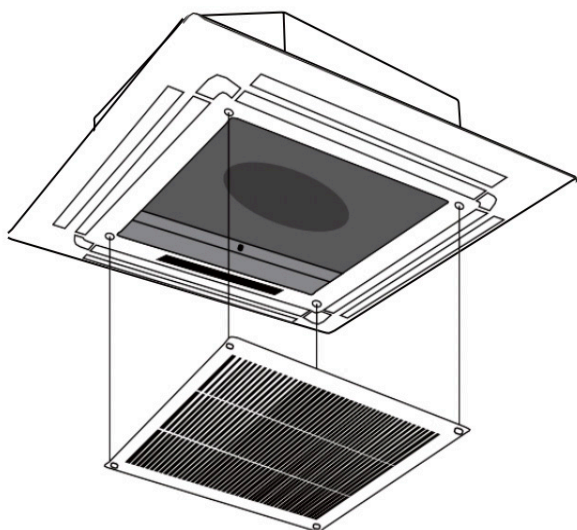

Schéma 3.3

- B. En cas d'utilisation d'eau, le côté aspiration doit être vers le bas et éloigné du flux d'eau.

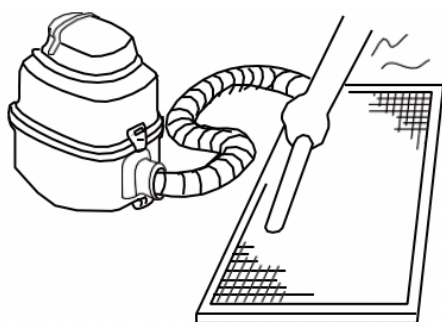

Schéma 3.4

6. Rincer le filtre avec de l'eau propre et le laisser sécher à l'air. **NE PAS** laisser sécher le filtre en plein soleil.
7. Réinstaller le filtre.
8. Réinstaller la grille avant et reconnecter le câble du panneau d'affichage au boîtier de commande sur le corps principal.

Réparation des fuites de réfrigérant

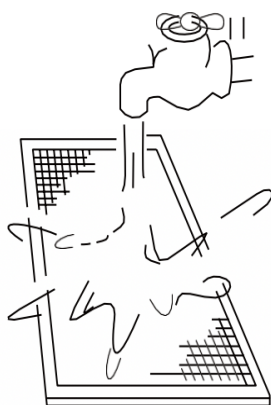

AVERTISSEMENT

- En cas de fuite de réfrigérant, arrêter le climatiseur et tout appareil de chauffage à combustible, aérer la pièce et appeler immédiatement le revendeur. Le réfrigérant est à la fois toxique et inflammable. **NE PAS** utiliser le climatiseur jusqu'à ce que la fuite soit réparée.
- Lors de l'installation du climatiseur dans une petite pièce, prendre des mesures pour ne pas que la concentration de réfrigérant dépasse les limites de sécurité dans le cas de fuite de réfrigérant. Une concentration de réfrigérant peut provoquer un risque pour la santé et la sécurité.

Système de détection de fuite de réfrigérant (certains modèles)

En cas de fuite de réfrigérant, l'écran LCD affichera "EC" et le voyant LED clignotera.

Préparation pour des périodes de non-utilisation

Entretien après un arrêt prolongé

1. Retirer tous les obstacles bloquant les ouïes de ventilation des unités intérieure et extérieure.
2. Nettoyer le filtre à air et la grille avant de l'unité intérieure. Réinstaller le filtre propre et sec dans sa position d'origine.
3. Activer l'interrupteur principal au moins 12 heures avant le fonctionnement de l'unité.

Stockage de l'unité en cas de non-utilisation

1. Laisser l'appareil fonctionner en mode FAN (ventilation) pendant une demi-journée dans une pièce chauffée pour sécher l'intérieur de l'appareil et éviter la formation de moisissures.
2. Arrêter l'appareil et le débrancher.
3. Nettoyer le filtre à air selon les instructions dans la rubrique précédente. Réinstaller le filtre propre et sec avant stockage.
4. Enlevez les piles de la télécommande.

4. Dépannage



MISE EN GARDE

Si l'une des conditions suivantes survient, couper immédiatement l'alimentation et contacter votre revendeur pour obtenir de l'aide.

- Le voyant de fonctionnement continue de clignoter rapidement une fois l'unité redémarrée.
- Les boutons de la télécommande ne fonctionnent pas.
- L'unité fait sauter continuellement les fusibles ou déclenche les disjoncteurs.
- Un objet étranger ou de l'eau est entré dans le climatiseur.
- L'unité intérieure fuit.
- Autres situations anormales.

Problèmes communs

The following problems are not a malfunction and, in most situations, will not require repairs.

Problème	Causes potentielles
L'unité ne s'allume pas lorsqu'on appuie sur le bouton ON/OFF	L'unité dispose d'une caractéristique de protection de 3 minutes qui empêche les surcharges de l'unité. L'unité ne peut pas être redémarrée dans les trois minutes après l'arrêt.
	Modèles climatisation et chauffage : Si le voyant de fonctionnement et les voyants PRE-DEF (Préchauffage/ Dégel) sont allumés, la température extérieure est trop froide et la fonction anti-air froid est activée afin de dégeler l'unité.
	Pour des modèles climatisation uniquement : Si le voyant "Fan Only" (ventilateur uniquement) est allumé, la température extérieure est trop froide et la fonction de protection anti-gel est activée afin de dégeler l'unité.
L'unité passe du mode COOL/HEAT au mode FAN	L'unité peut changer son réglage pour empêcher le gel de se former sur l'unité. Une fois que les températures augmentent, l'unité redémarrera dans le mode précédemment sélectionné.
	La température paramétrée est atteinte, point à partir duquel l'unité éteint le compresseur. L'unité continue de fonctionner lorsque la température fluctue à nouveau.
L'unité intérieure émet une brume blanche	Dans les régions humides, une importante différence de température entre l'air de la pièce et l'air conditionné peut provoquer une brume blanche.
Les unités intérieure et extérieure émettent une brume blanche	Lorsque l'unité redémarre en mode HEAT après un dégel, une brume blanche peut être émise en raison de l'humidité générée par le processus de dégel.
L'unité intérieure fait du bruit	Un bruit de sifflement retentit lorsque le système est en mode OFF ou COOL. Le bruit est également entendu lorsque la pompe d'évacuation (en option) est en fonctionnement.
	Un bruit de grincement peut se produire après le fonctionnement de l'unité en mode HEAT en raison de la dilatation et de la rétraction des parties en plastique de l'unité.
Les unités intérieure et extérieure font du bruit	Faible bruit de sifflement pendant le fonctionnement : Cela est normal et est provoqué par la circulation du gaz réfrigérant à travers les unités intérieure et extérieure.
	Faible bruit de sifflement lorsque le système démarre, vient de s'arrêter ou dégèle : Ce bruit est normal et est provoqué par l'arrêt ou le changement de direction du gaz réfrigérant.

Problème	Causes potentielles
L'unité extérieure fait du bruit	L'unité émettra différents bruits selon le mode de fonctionnement actuel.
De la poussière est émise de l'unité intérieure ou extérieure	L'unité peut accumuler de la poussière pendant les périodes de non-utilisation prolongée, qui sera émise lorsque l'unité est allumée. Cela peut être atténué en couvrant l'unité pendant les longues périodes d'inactivité.
L'unité émet une mauvaise odeur	L'unité peut absorber des odeurs de l'environnement (comme les meubles, la cuisine, la cigarette, etc.) qui seront émises pendant le fonctionnement.
	Les filtres de l'unité sont moisis et doivent être nettoyés.
Le ventilateur de l'unité extérieure ne fonctionne pas	Pendant le fonctionnement, la vitesse du ventilateur est contrôlée pour optimiser le fonctionnement du produit.

Conseils de dépannage

Lorsque des problèmes se produisent, vérifier les points suivants avant de contacter une entreprise de réparation.

Problème	Causes potentielles	Solution
L'unité ne fonctionne pas	Panne de courant	Patienter jusqu'à ce que le courant soit restauré
	L'interrupteur est désactivé.	Mettre sous tension
	Le fusible est grillé	Remplacer le fusible
	Les piles de la télécommande sont mortes	Remplacer les piles de la télécommande
	La protection de 3 minutes de l'unité a été activée	Patienter trois minutes après le redémarrage de l'unité
Faible performance de climatisation	Le réglage de la température peut être supérieur à la température ambiante	Baisser le réglage de la température
	L'échangeur de chaleur sur l'unité intérieure ou extérieure est sale	Nettoyer l'échangeur de chaleur concerné
	Le filtre à air est sale	Retirer le filtre et le nettoyer selon les instructions
	L'entrée ou la sortie d'air d'une des unités est bloquée	Arrêter l'unité, enlever ce qui fait obstacle et la remettre en marche
	Les portes et les fenêtres sont ouvertes	S'assurer que toutes les portes et les fenêtres sont fermées lorsque l'unité fonctionne
	Une chaleur excessive est générée par le soleil	Fermer les fenêtres et les rideaux pendant les périodes de forte chaleur ou de fort soleil
	Faible quantité de réfrigérant en raison d'une fuite ou d'une utilisation à long terme	Vérifier les fuites, refermer hermétiquement si nécessaire et refaire le niveau du réfrigérant
L'unité démarre et s'arrête fréquemment	Il y a trop ou pas assez de réfrigérant dans le système	Vérifier les fuites et recharger le système avec du réfrigérant.
	Il y a de l'air, du gaz incompressible ou un corps étranger dans le système de réfrigération.	Évacuer et recharger le système avec du réfrigérant.
	Le circuit du système est bloqué.	Déterminer quel circuit est bloqué et remplacer
	Le compresseur est cassé.	la pièce de l'équipement ne fonctionnant pas.
	La tension est trop élevée ou trop faible.	Remplacer le compresseur.
Faible performance de chauffage	La température extérieure est inférieure à 7°C (44,5°F)	Vérifier les fuites et recharger le système avec du réfrigérant.
	L'air froid entre par les portes ou les fenêtres.	S'assurer que toutes les portes et les fenêtres sont fermées pendant l'utilisation.
	Faible quantité de réfrigérant en raison d'une fuite ou d'une utilisation à long terme.	Vérifier les fuites, refermer hermétiquement si nécessaire et refaire le niveau du réfrigérant.

Codes d'erreur

- Type Split Réversible



Numéro	Cause	Le nombre de clignotements par seconde	Voyant minuteur	Code erreur
1	Erreur EEPROM intérieur (mémoire morte effaçable et programmable électriquement)	1	OFF	E0
2	Erreur de communication des unités intérieures/extérieures	2	OFF	E1
3	Dysfonctionnement de la vitesse du ventilateur intérieur	4	OFF	E3
4	Erreur du capteur de température intérieur de la pièce	5	OFF	E4
5	Erreur du capteur de température d'un serpentin de l'évaporateur	6	OFF	E5
6	Dysfonctionnement du système de détection de fuite du réfrigérant	7	OFF	EC
7	Dysfonctionnement de l'alarme du niveau d'eau	8	OFF	EE
8	Dysfonctionnement de la communication de l'unité intérieure double (modèle double uniquement)	9	OFF	E8
9	Autre dysfonctionnement du modèle double	10	OFF	E9
10	Protection de surcharge	1	ON	F0
11	Erreur du capteur de température extérieure	2	ON	F1
12	Erreur du capteur du tuyau du condensateur extérieur	3	ON	F2
13	Erreur du capteur de température d'air d'évacuation	4	ON	F3
14	Erreur EEPROM extérieur (mémoire morte effaçable et programmable électriquement)	5	ON	F4
15	Dysfonctionnement de la vitesse du ventilateur extérieur (moteur ventilateur C.C uniquement)	6	ON	F5
16	Erreur de communication du panneau à soulèvement automatique	8	ON	F7
17	Dysfonctionnement du panneau à soulèvement automatique	9	ON	F8
18	Le panneau à soulèvement automatique est ouvert	10	ON	F9
19	Protection IPM du module onduleur	1	Flash	P0
20	Protection tension élevée/faible	2	Flash	P1
21	Protection de surchauffe de la partie supérieure du compresseur	3	Flash	P2
22	Protection de température faible extérieure	4	Flash	P3
23	Erreur de l'actionnement du compresseur	5	Flash	P4
24	Conflit mode	6	Flash	P5
25	Protection de faible pression du compresseur	7	Flash	P6
26	Erreur du capteur IGBT extérieur	8	Flash	P7

- Type à vitesse fixe



Numéro	Cause	Voyant fonctionnement	Voyant minuteur	Code erreur	Voyant PRE-DEF	Voyant alarme
1	Le canal de vérification de communication de l'unité intérieure-extérieure est anormal	Clignotement rapide		E1	Clignotement rapide	
2	Le canal de vérification du capteur de la température ambiante est anormal		Clignotement rapide	E2		
3	Dysfonctionnement du capteur de l'évaporateur	Clignotement rapide		E3		
4	Dysfonctionnement du capteur du condensateur			E4	Clignotement rapide	
5	Capteur de température de la pompe à eau			E5		Clignotement rapide
6	Dysfonctionnement extérieur	Clignotement rapide	Clignotement rapide	E6		
7	Dysfonctionnement EEPROM	Clignotement rapide	Clignotement rapide	E7		
8	Dysfonctionnement de l'alarme du niveau d'eau			E8		Clignotement rapide
9	Vitesse moteur du ventilateur DC hors de contrôle		Clignotement rapide	Eb		Clignotement rapide
10	Dysfonctionnement de pression faible de l'unité extérieure	Clignotement rapide	Clignotement rapide	Ed	Clignotement rapide	
11	Erreur de communication du panneau à soulèvement automatique	Clignotement rapide		F0	Clignotement rapide	Clignotement rapide
12	Dysfonctionnement du panneau à soulèvement automatique		Clignotement rapide	F1	Clignotement rapide	Clignotement rapide
13	Le panneau à soulèvement automatique est ouvert		On	F2	Clignotement rapide	Clignotement rapide
14	Dysfonctionnement du système de détection de fuite du réfrigérant	Clignotement rapide		EC		Clignotement rapide

5. Directives européennes d'élimination

Les utilisateurs dans les pays européens peuvent être amenés à jeter correctement cette unité. Cet appareil contient un produit réfrigérant et d'autres matériaux potentiellement dangereux. Lors de l'élimination de cet appareil, la loi exige une collecte et un traitement spéciaux. **NE PAS** jeter ce produit avec les ordures ménagères ou les déchets non triés.

Lors de l'élimination de cet appareil, vous disposez des options suivantes:

- Éliminez cet appareil dans un centre municipal désigné de récupération de déchets électroniques.
- Lors de l'achat d'un nouvel appareil, le vendeur reprendra gratuitement l'ancien appareil.
- Le fabricant reprendra gratuitement l'ancien appareil.
- Vendez l'appareil à un ferrailleur certifié.

REMARQUE: L'élimination de cet appareil dans la forêt ou d'autres environnements naturels met en danger votre santé et nuit à l'environnement. Les substances dangereuses peuvent s'infiltrer dans l'eau souterraine et entrer dans la chaîne alimentaire.



La conception et les spécifications sont susceptibles de changer sans préavis pour l'amélioration du produit. Consulter le vendeur ou le fabricant pour plus de détails.

QSQ4-001U(D)
16122700000121
20171108



BUREAU CENTRAL
Blasco de Garay, 4-6
08960 Sant Just Desvern
(Barcelone)
Tel. +34 93 480 33 22
<http://www.frigicoll.es/>
<http://www.kaysun.es/fr/>

MADRID
Senda Galiana, 1
Polígono Industrial Coslada
28820 Coslada (Madrid)
Tel. +34 91 669 97 01
Fax. +34 91 674 21 00
madrid@frigicoll.es