



MANUAL DE USUARIO

Conducto A6

KPD-35 DVN11	KPD-105 DTN11	KPD-71 DVR11
KPD-52 DVN11	KPD-140 DVN11	KPD-105 DVR11
KPD-71 DVN11	KPD-140 DTN11	KPD-105 DTR11
KPD-90 DVN11	KPD-160 DTN11	KPD-140 DTR11
KPD-105 DVN11	KPD-52 DVR11	KPD-160 DTR11



NOTA IMPORTANTE:
Lea atentamente este manual antes de instalar o utilizar su nueva unidad de aire acondicionado. Asegúrese de guardar este manual para futuras referencias.

Conjuntos (unidad interior, unidad exterior)	Unidades que aplican R-410A	Unidades que aplican R32
KPD-35 DVN11 (KPD-35 DR11, KUE-35 DVN11)	✓	✗
KPD-52 DVN11 (KPD-52 DR11, KUE-52 DVN10)	✓	✗
KPD-71 DVN11 (KPD-71 DR11, KUE-71 DVN10)	✓	✗
KPD-90 DVN11 (KPD-90 DN11, KUE-90 DVN10)	✓	✗
KPD-105 DVN11 (KPD-105 DR11, KUE-105 DVN10)	✓	✗
KPD-105 DTN11 (KPD-105 DR11, KUE-105 DTN10)	✓	✗
KPD-140 DVN11 (KPD-140 DR11, KUE-140 DVN10)	✓	✗
KPD-140 DTN11 (KPD-140 DR11, KUE-140 DTN10)	✓	✗
KPD-160 DTN11 (KPD-160 DR11, KUE-160 DTN10)	✓	✗
KPD-52 DVR11 (KPD-52 DR11, KUE-52 DVR11)	✗	✓
KPD-71 DVR11 (KPD-71 DR11, KUE-71 DVR11)	✗	✓
KPD-105 DVR11 (KPD-105 DR11, KUE-105 DVR11)	✗	✓
KPD-105 DTR11 (KPD-105 DR11, KUE-105 DTR11)	✗	✓
KPD-140 DTR11 (KPD-140 DR11, KUE-140 DTR11)	✗	✓
KPD-160 DTR11 (KPD-160 DR11, KUE-160 DTR11)	✗	✓

Tabla de contenido

Manual de usuario

1 Precauciones de seguridad..... 04



2 Partes de la unidad interior y funciones principales..... 06

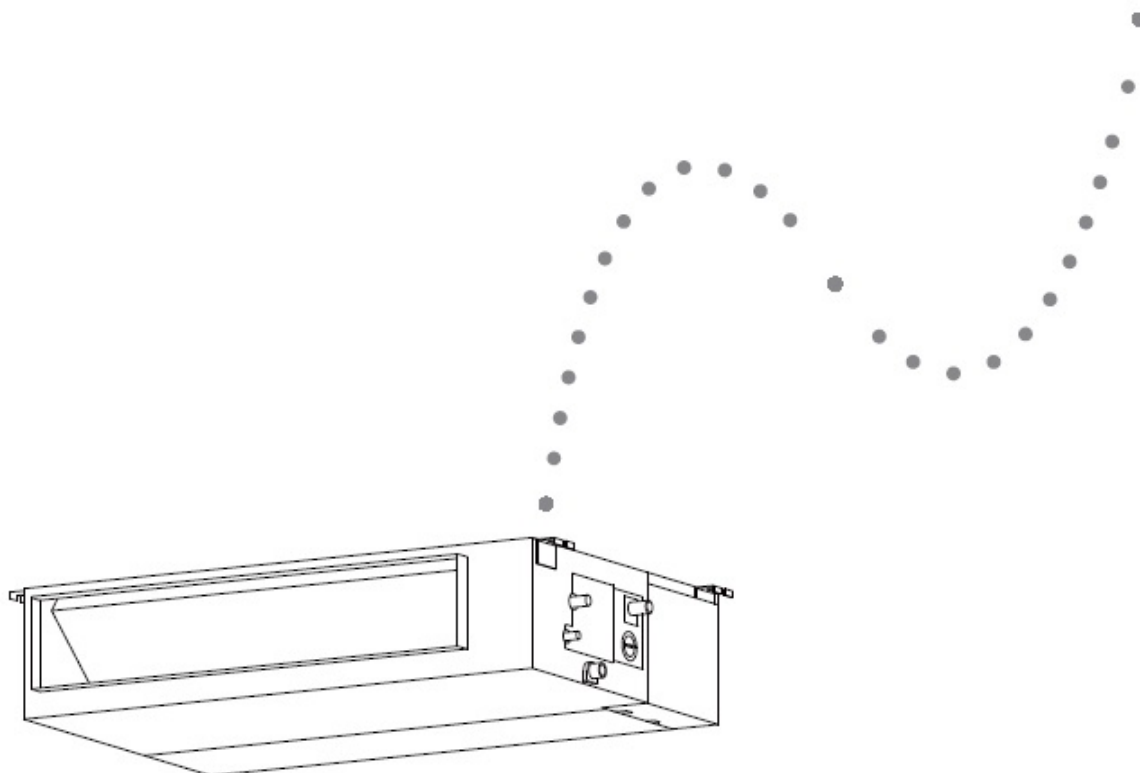

3 Funcionamiento manual.....08

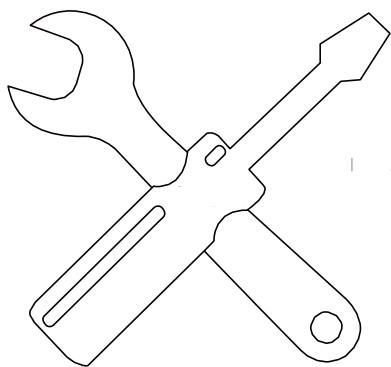

4 Cuidados y mantenimiento..... 09

- a. Mantenimiento de la unidad..... 09
- b. Cómo limpiar el filtro de aire..... 09
- c. Reparación de fugas de refrigerante..... 10
- d. Preparación para periodos de no utilización...10

5 Solución de errores..... 11

- a. Problemas comunes..... 11
- b. Sugerencias para la resolución de problemas.12

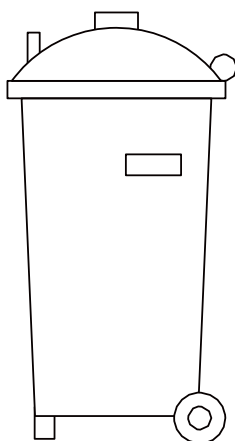
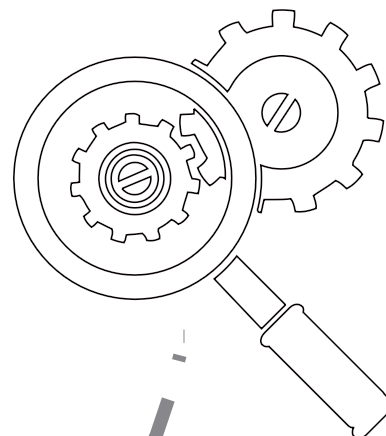

6 Directrices europeas..... 14



**Precaución de riesgo de incendio/
materiales inflamables**

ADVERTENCIA: El servicio solo se debe realizar según lo recomendado por el fabricante del equipo. El mantenimiento y la reparación que requieran la asistencia de otro personal calificado se llevará a cabo bajo la supervisión de la persona competente en el uso de refrigerantes inflamables. Para obtener más información, consulte la información sobre servicio en el MANUAL DE INSTALACIÓN. (Esto solo es necesario para la unidad que adopte el refrigerante R32).

Precauciones de seguridad

1

Gracias por la compra de este aparato de aire acondicionado. Este manual le proporcionará información sobre cómo operar, mantener y solucionar problemas de su aparato de aire acondicionado. Las siguientes instrucciones le asegurarán el correcto funcionamiento y larga vida útil de la unidad.

Por favor, preste atención a los siguientes signos:



ADVERTENCIA

No observar una advertencia podría provocar lesiones. El aparato debe ser instalado de acuerdo con las regulaciones nacionales.



PRECAUCIÓN

No observar una precaución puede resultar en lesiones o daños al equipo.



ADVERTENCIA

- Pida a un instalador autorizado la instalación de este aparato de aire acondicionado. La instalación incorrecta puede provocar fugas de agua, descargas eléctricas o un incendio.
- La garantía quedará anulada si la unidad no está instalada por profesionales.
- Si surge una situación anormal (como olor a quemado), desconecte la alimentación y póngase en contacto con su instalador para obtener instrucciones para evitar el riesgo de descarga eléctrica, incendio o lesiones.
- **NO** permita que la unidad interior o el control remoto se mojen. Puede causar una descarga eléctrica o fuego.
- **NO** inserte dedos, barras u otros objetos en la entrada o salida de aire. Esto puede causar lesiones, ya que el ventilador puede estar girando a altas velocidades.
- **NO** use un aerosol inflamable como laca para el pelo, laca o pintura cerca de la unidad. Esto puede causar fuego o combustión.
- No use medios para acelerar el proceso de descongelación o para limpiar, que no sean los recomendados por el fabricante.
- El artefacto debe almacenarse en una habitación sin fuentes de ignición en funcionamiento continuo (por ejemplo: llamas abiertas, un artefacto a gas en funcionamiento o un calentador eléctrico en funcionamiento).
- El aparato debe ser almacenado para prevenir daños mecánicos.

- Tenga en cuenta que los refrigerantes pueden no contener olor.
- Se observará el cumplimiento de las regulaciones nacionales de gas.
- Mantenga las aberturas de ventilación libres de obstrucciones.

NOTA: Se requiere la siguiente información para que las unidades adopten el refrigerante R32.

- **NO** perforar o quemar.
- El artefacto debe almacenarse en un área bien ventilada donde el tamaño de la habitación corresponda al área de la habitación según lo especificado para operación.
- Toda persona involucrada en trabajar o entrar en un circuito de refrigerante debe tener un certificado válido actual de una autoridad de evaluación acreditada por la industria, que autoriza su competencia para manejar refrigerantes de manera segura de acuerdo con una especificación de evaluación reconocida por la industria.
- El servicio solo se debe realizar según lo recomendado por el fabricante del equipo. El mantenimiento y la reparación que requieren la asistencia de otro personal calificado se llevarán a cabo bajo la supervisión de la persona competente en el uso de refrigerantes inflamables.
- Si el cable de alimentación está dañado, debe ser reemplazado por el fabricante, su agente de servicio o personas calificadas para así evitar un peligro.



CAUTION

- **NO** toque la salida de aire mientras la aleta oscilante está en movimiento. Los dedos pueden quedar atrapados o la unidad puede averiarse.
- **NO** inspeccione la unidad usted mismo. Pídale a un distribuidor autorizado que realice la inspección.
- Para evitar el deterioro del producto, no use el aire acondicionado con fines de conservación (almacenamiento de alimentos, plantas, animales, obras de arte, etc.).
- **NO** toque las bobinas del evaporador dentro de la unidad interior. Los serpentines del evaporador son filosos y pueden causar lesiones.
- **NO** opere el aire acondicionado con las manos mojadas. Puede causar descarga eléctrica.
- **NO** coloque objetos que puedan verse afectados por daños por humedad debajo de la unidad interior. La condensación puede ocurrir a una humedad relativa del 80%.
- **NO** exponga los artefactos que producen calor al aire frío ni los coloque debajo de la unidad interior. Esto puede causar una combustión incompleta o deformación de la unidad debido al calor.
- Después de largos períodos de uso, verifique la unidad interior para ver si algo está dañado. Si la unidad interior está dañada, puede caerse y causar lesiones.
- Si el aire acondicionado se usa junto con otros dispositivos de calefacción, ventile bien la habitación para evitar la deficiencia de oxígeno.
- **NO** se suba o coloque objetos encima de la unidad exterior.
- **NO** opere el aire acondicionado cuando use insecticidas fumigantes. Los productos químicos pueden formar capas con la unidad y poner en peligro a aquellos que son hipersensibles a los productos químicos.
- **NO** permita que los niños jueguen con el aire acondicionado.
- **NO** opere el aire acondicionado en una sala húmeda (por ejemplo, baño o sala de lavandería). Esto puede causar una descarga eléctrica y causar que el producto se deteriore.

- Este aparato puede ser utilizado por niños a partir de 8 años y personas con capacidades físicas, sensoriales o mentales reducidas o sin experiencia y conocimiento si han recibido supervisión o instrucciones sobre el uso del artefacto de una manera segura y entienden los peligros involucrados. Los niños no deben jugar con el aparato. La limpieza y el mantenimiento por parte del usuario no deben ser realizados por niños sin supervisión.

Partes de la unidad

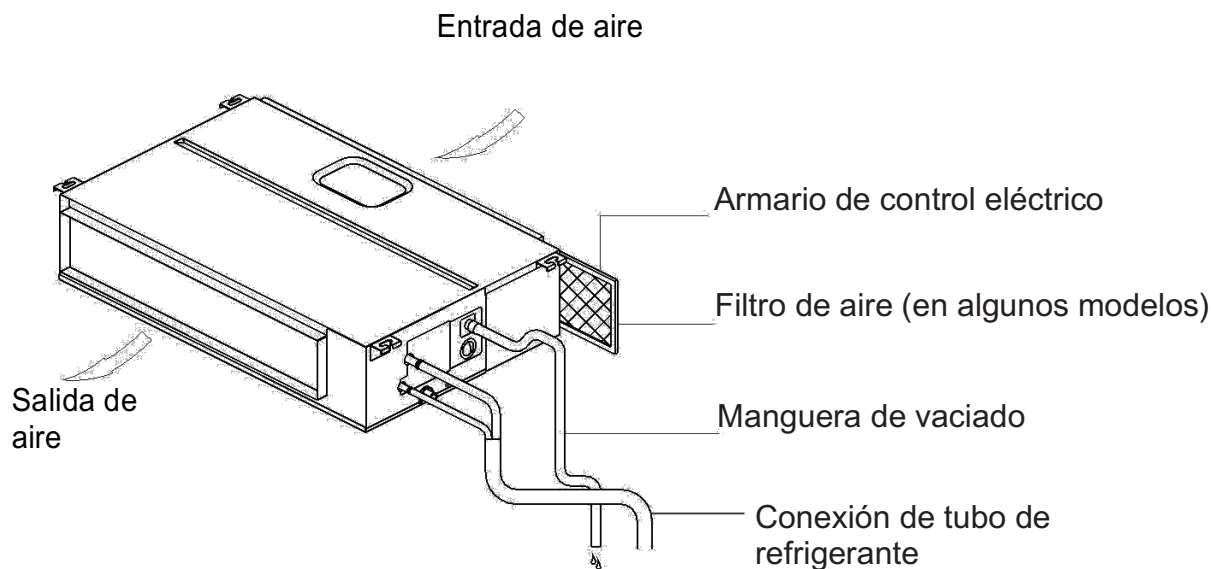

Fig. 2.1

Condiciones de funcionamiento

Utilizar el sistema en la siguiente temperatura de operación efectiva y segura. Si el aparato de aire acondicionado se utiliza fuera de las condiciones siguientes, es posible que funcione mal o que sea menos eficiente.

	Modo de enfriamiento	Modo de calor	Modo deshumificador
Temperatura interior	17-32°C (62-90°F)	0-30°C (32-86°F)	17-32°C (62-90°F)
Temperatura exterior	0-50°C (32-122°F)	-15-24°C (5-76°F)	0-50°C (32-122°F)
	-15-50°C (5-122°F) (modelos de enfriamiento a baja temperatura)		

Características

Configuración predeterminada

Cuando el aire acondicionado se reinicia después de un fallo de alimentación, se restablece la configuración de fábrica por defecto (modo automático, ventilador automático, 24°C (76°F)). Este puede causar contradicciones entre el control remoto y la unidad. Utilice el control remoto para actualizar el estado.

Auto-Restart (algunos modelos)

En caso de fallo de alimentación, el sistema se detiene de inmediato. Cuando se restablece la energía, la luz de operación en la unidad interior parpadeará. Para reiniciar la unidad, pulse el botón ON/OFF en el mando a distancia. Si el sistema tiene una función de re-arranque automático, la unidad se reiniciará con la misma configuración.

Sistema de detección de fugas de refrigerante (Algunos modelos)

En el caso de una fuga de refrigerante, la pantalla LCD mostrará "EC" y la luz indicadora LED parpadeará.

Consejos para ahorrar energía

- **NO** coloque la unidad a excesivos niveles de temperatura.
- Mientras enfría, cierre las cortinas para evitar la luz solar directa.
- Las puertas y ventanas deben estar cerradas para mantener el aire frío o caliente en la habitación.
- **NO** coloque objetos cerca de la entrada de aire y la salida de la unidad. Esto reducirá la eficacia de la unidad.
- Ajustar un temporizador y utilice el modo SLEEP/económico, si procede.
- Si no va a utilizar la unidad durante un período largo de tiempo, quite las pilas del control remoto.
- Limpie el filtro de aire cada dos semanas. Un filtro sucio puede reducir la eficiencia de refrigeración o calefacción.
- Limpie el filtro de aire cada dos semanas. Un filtro sucio puede reducir la eficiencia de refrigeración o calefacción.

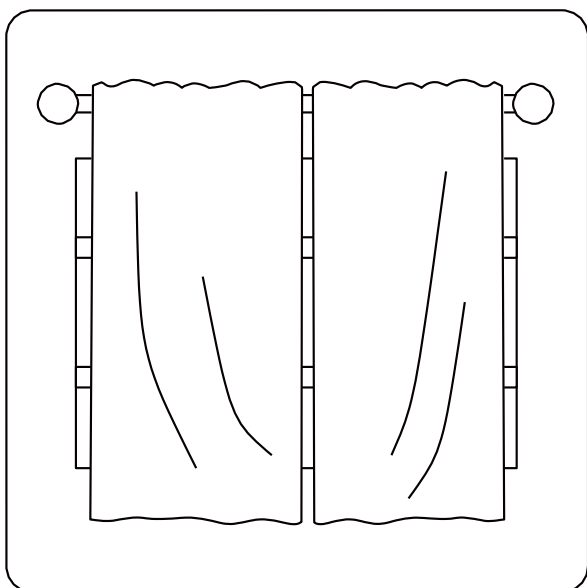

Cerrar las cortinas mientras caliente también ayuda a mantener el calor

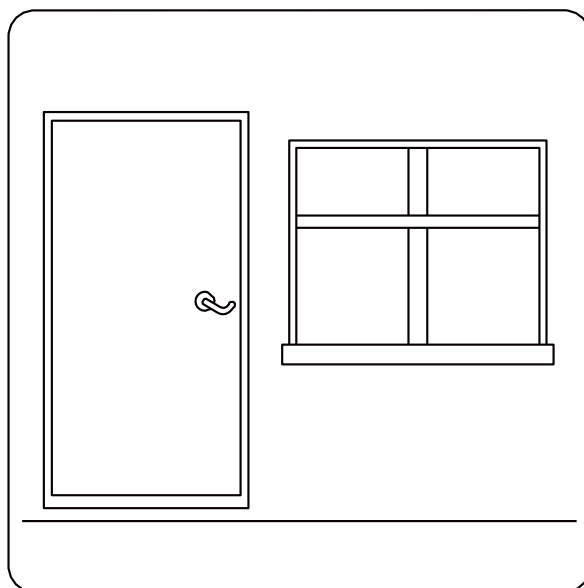

Las puertas y ventanas deben mantenerse cerradas

Este panel de visualización en la unidad interior puede ser utilizado para hacer funcionar la unidad en caso de que el control remoto se haya perdido o esté sin pilas.

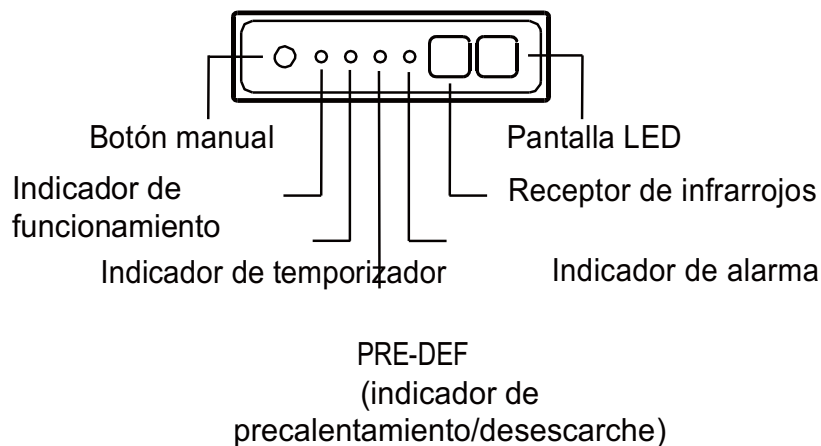

Fig. 3.1

- **Botón MANUAL:** Este botón selecciona el modo en el siguiente orden: Automático, Frío Forzado, OFF.
- **MODO DE ENRIAMIENTO FORZADO:** En el modo de enfriamiento forzado, el LED de funcionamiento parpadea. El sistema se convertirá en automático una vez que se haya enfriado con una alta velocidad de aire durante 30 minutos. El control remoto se deshabilitará durante esta operación.
- **Modo OFF:** cuando el panel está apagado, la unidad se apaga y el mando a distancia se vuelve a activar.

Precauciones de seguridad

- Póngase en contacto con un técnico de servicio autorizado para la reparación o el mantenimiento de esta unidad. La reparación y mantenimiento inadecuados pueden provocar fugas de agua, descargas eléctricas o incendios, y podría invalidar la garantía.
- **NO** sustituir un fusible fundido con un mayor o menor amperaje del fusible, ya que esto puede causar daños en el circuito o un incendio eléctrico.
- Por favor, asegúrese de que la manguera de drenaje está configurada según las instrucciones. No hacerlo podría provocar fugas y provocar daños a la propiedad personal, incendios y descargas eléctricas.
- Asegúrese de que todos los cables estén conectados correctamente. No conectar los cables según las instrucciones puede provocar una descarga eléctrica o un incendio.

Mantenimiento de la unidad

! ANTES DE PROCEDER A LA LIMPIEZA O MANTENIMIENTO

- Apague siempre el sistema de aire acondicionado y desconecte la fuente de alimentación antes de proceder a la limpieza o mantenimiento.
- **NO** utilice productos químicos o paños químicamente tratados para limpiar la unidad.
- **NO** utilice benceno, disolvente de pintura, polvo de pulir u otros disolventes para limpiar la unidad, podrían causar grietas o deformaciones en la superficie del plástico.
- **NO** lave la unidad bajo un chorro de agua. Si lo hace, peligro choque eléctrico.
- **NO** utilice agua caliente a 40°C (104°F) para limpiar el panel frontal. Esto puede provocar que el panel se deforme o se decolore.

Cómo limpiar el filtro de aire

El filtro evita que el polvo y otras partículas entren en la unidad interior. La acumulación de polvo puede reducir la eficacia del aire acondicionado. Para una eficacia óptima, limpie el filtro de aire cada dos semanas o más a menudo si usted vive en un área polvorienta. Sustituir el filtro por uno nuevo si está muy sucio y no puede limpiarse.

! ADVERTENCIA: NO quite o limpie el filtro usted mismo

La extracción y limpieza del filtro puede ser peligroso. El desmontaje y mantenimiento debe ser realizado por un técnico certificado.

NOTA: En los hogares con animales, tendrá que limpiar la rejilla periódicamente para evitar el flujo de aire bloqueado debido al pelo de los animales.

1. Si la unidad que compró es de ventilación trasera, retire el filtro en las direcciones indicado por las flechas en el siguiente diagrama.

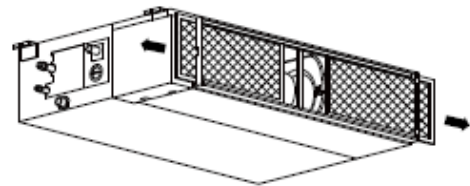

Fig. 4.1

2. Si la unidad que compró es un modelo ventilación inferior, saque el filtro en las direcciones indicadas por las flechas en el siguiente diagrama.

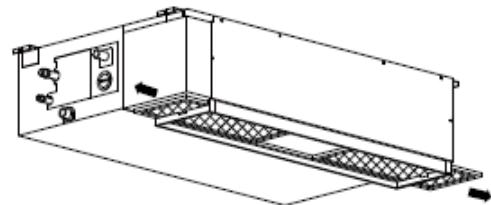

Fig. 4.2

3. Retire el filtro del aire.
4. Limpie el filtro de aire por aspiración de la superficie o con un lavado en agua caliente con detergente suave.
 - A. Si se utiliza un aspirador, el lado de entrada debe ser por el que aspire.

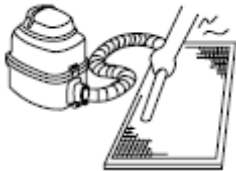

Fig. 4.3

- B. Si se usa agua, el lado de Entrada debe estar hacia abajo y al lado contrario de la corriente de agua.



Fig. 4.4

5. Enjuagar el filtro con agua limpia y deje que se seque al aire. **NO** deje que el filtro se seque a la luz solar directa.
6. Vuelva a instalar el filtro.

Reparación de fugas de refrigerante

⚠ ADVERTENCIA

- Si hay fugas de refrigerante, apague el aire acondicionado y la calefacción de cualquier dispositivo combustible, ventile la habitación y llame a su instalador inmediatamente. El refrigerante es tanto tóxico como inflamable. **NO** usar el aire acondicionado hasta que la fuga esté reparada.
- Cuando el aire acondicionado se instala en una habitación pequeña, se deben tomar medidas para evitar que la concentración de refrigerante exceda el límite de seguridad en caso de fugas de refrigerante. El refrigerante concentrado causa una amenaza grave de salud y seguridad.

Sistema de detección de fugas de refrigerante (Algunos modelos)

- En el caso de una fuga de refrigerante, la pantalla LCD mostrará "EC" y la luz LED indicadora de la unidad interior parpadeará.

Preparación para periodos de no utilización

Mantenimiento después de un período prolongado de no utilización

1. Quite cualquier obstáculo que bloquee los orificios de ventilación de las unidades interior y exterior.
2. Limpie el filtro de aire y la rejilla frontal. Vuelva a instalar el filtro de aire limpio y seco en su posición original.
3. Encienda el interruptor de alimentación principal al menos 12 horas antes de poner en funcionamiento la unidad.

Almacenar la unidad mientras no está en uso

1. Ejecute el aparato en modo ventilación durante 12 horas en una habitación cálida para que se seque y prevenir la formación de moho.
2. Apague el aparato y desenchúfelo.
3. Limpie el filtro de aire según las instrucciones de la sección anterior. Reinstale el filtro limpio y seco antes de guardarlo.
4. Retire las pilas del control remoto.

! PRECAUCIONES

Si se produce una de las siguientes condiciones, desconecte la fuente de alimentación inmediatamente y póngase en contacto con su instalador para obtener ayuda.

- La luz de operación continúa parpadeando rápidamente después de que la unidad se haya reiniciado.
- Los botones del mando a distancia no funcionan.
- La unidad activa continuamente fusibles o disyuntores.
- Entra un objeto extraño o agua en el aire acondicionado.
- La unidad interior tiene fugas.

Problemas comunes

Los siguientes síntomas no son una anomalía y, en la mayoría de los casos no se requieren reparaciones.

Problema	Posibles causas
La unidad no se enciende al pulsar el botón ON/OFF	La unidad tiene una función de protección de 3 minutos que impide la sobrecarga. No se puede reiniciar la unidad dentro de los tres minutos de haber sido apagada.
	Los modelos de refrigeración y calefacción: Si la operación de luz y PRE-DEF (pre-calefacción/desescarche) son indicadores de encendido, la temperatura exterior es demasiado fría y la unidad activa la protección anti aire frío.
	En modelos solo de refrigeración: si el indicador "Solo ventilador" está encendido, la temperatura exterior es demasiado fría y la protección anticongelante de la unidad se activa para descongelar la unidad.
La unidad cambia del modo FRÍO al modo VENTILADOR	La unidad cambia su configuración para evitar que se forme escarcha en la unidad. Una vez que la temperatura aumenta, la unidad comenzará a funcionar nuevamente.
	Se alcanzó la temperatura establecida, en cuyo momento la unidad apaga el compresor. La unidad continuará funcionando cuando la temperatura vuelva a fluctuar.
La unidad interior emite niebla	En regiones húmedas, una gran diferencia de temperatura entre el aire de la habitación y el aire acondicionado puede causar niebla blanca.
Tanto las unidades interiores como exteriores emiten niebla blanca	Cuando la unidad se reinicia en modo CALOR después de descongelar, se puede emitir niebla blanca debido a la humedad generada por el proceso de descongelación.
La unidad interior hace ruidos	Se escucha un chirrido cuando el sistema está apagado o en modo FRÍO. El ruido también se escucha cuando la bomba de drenaje (opcional) está en funcionamiento.
	Puede producirse un chirrido después de hacer funcionar la unidad en modo CALEFACCIÓN debido a la expansión y contracción de las piezas de plástico de la unidad.
Tanto la unidad interior como la unidad exterior hacen ruidos	Se puede producir un silbido bajo durante la operación. Esto es normal y es causado por el gas refrigerante que fluye a través de las unidades interiores y exteriores.
	Se puede oír un silbido bajo cuando el sistema arranca, acaba de dejar de funcionar o se está descongelando. Este ruido es normal y es causado por el gas refrigerante que se detiene o cambia de dirección.
La unidad exterior hace ruidos	La unidad hará diferentes sonidos según su modo de operación actual.

Problema	Posibles causas
El polvo se emite desde la unidad interior o exterior	La unidad puede acumular polvo durante períodos prolongados sin uso, que se emitirán cuando se encienda la unidad. Esto puede mitigarse cubriendo la unidad durante largos períodos de inactividad.
La unidad emite un mal olor	La unidad puede absorber olores del entorno (como muebles, cocina, cigarrillos, etc.) que se emitirán durante las operaciones.
	Los filtros de la unidad se han vuelto mohosos y deben limpiarse.
El ventilador de la unidad exterior no funciona	Durante el funcionamiento, la velocidad del ventilador se controla para optimizar el funcionamiento del producto.

Sugerencias para la resolución de problemas

Cuando se producen problemas, compruebe los siguientes puntos antes de ponerse en contacto con una empresa de reparación.

Problema	Posibles causas	Solución
La unidad no funciona	Fallo de alimentación	Esperar a que se restablezca la energía
	El interruptor de encendido está apagado	Conectar la alimentación
	El fusible está quemado	Reemplazar el fusible
	Las pilas del control remoto se han agotado	Reemplazar las pilas del control remoto
	La protección de 3 minutos de la unidad ha sido activada	Espere tres minutos después de reiniciar la unidad
Pobre rendimiento de calefacción	La configuración de temperatura puede ser mayor que la temperatura	Baje la configuración de temperatura
	El intercambiador de calor en la unidad interior o exterior está sucio	Limpie el intercambiador de calor afectado
	El filtro de aire está sucio	Retire el filtro y límpielo de acuerdo con las instrucciones
	La entrada o salida de aire de cualquiera de las unidades está bloqueada	Apague la unidad, retire la obstrucción y vuelva a encenderla
	Las puertas y ventanas están abiertas	Asegúrese de que todas las puertas y ventanas estén cerradas mientras opera la unidad
	El exceso de calor es generado por la luz del sol	Cierre ventanas y cortinas durante períodos de mucho calor o sol brillante
	Refrigerante bajo debido a fugas o uso a largo plazo	Verifique si hay fugas, vuelva a sellar si es necesario y cubra el refrigerante
La unidad se inicia y se detiene con frecuencia	Hay demasiado o muy poco refrigerante en el sistema	Verificar fugas y recargar el sistema con refrigerante
	Hay aire, gas incompresible o material extraño en el sistema de refrigeración.	Evacuar y recargar el sistema con refrigerante
	El circuito del sistema está bloqueado	Determine qué circuito está bloqueado y reemplace el equipo defectuoso
	El compresor está roto	Reemplace el compresor
	El voltaje es muy alto o muy bajo	Instale un manóstato para regular el voltaje
Pobre rendimiento de calentamiento	La temperatura exterior es inferior a 7° C (44.5 ° F)	Verificar fugas y recargar el sistema con refrigerante
	El aire frío entra por las puertas y ventanas	Asegúrese de que todas las puertas y ventanas estén cerradas durante el uso
	Refrigerante bajo debido a fugas o uso a largo plazo	Verifique si hay fugas, vuelva a sellar si es necesario y cubra el refrigerante

Códigos de error

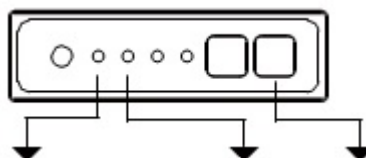

Número	Causa	Indicador de funcionamiento (parpadeos por segundo)	Indicador de reloj	Código de error
1	EEPROM interior (Programable eléctricamente borrable Error de memoria de solo lectura)	1	OFF	E0
2	Mal funcionamiento de la comunicación de la unidad interior y exterior	2	OFF	E1
3	Mal funcionamiento de la velocidad del ventilador interior	4	OFF	E3
4	Error del sensor de temperatura interior de la habitación	5	OFF	E4
5	Error del sensor de temperatura de la bobina del evaporador	6	OFF	E5
6	Mal funcionamiento del sistema de detección de fugas de refrigerante	7	OFF	EC
7	Mal funcionamiento de alarma de nivel de agua	8	OFF	EE
8	Funcionamiento incorrecto de la comunicación de la unidad interior doble (solo modelo doble)	9	OFF	E8
9	Otro malfuncionamiento del modelo gemelo	10	OFF	E9
10	Protección de sobrecarga	1	ON	F0
11	Error del sensor de temperatura exterior	2	ON	F1
12	Error del sensor de tubería de condensador al aire libre	3	ON	F2
13	Error del sensor de temperatura del aire de descarga	4	ON	F3
14	Error EEPROM exterior (memoria de solo lectura programable borrable eléctricamente)	5	ON	F4
15	Velocidad del ventilador exterior (solo motor del ventilador de CC) mal funcionamiento	6	ON	F5
6	Protección IPM del módulo inversor	1	Parpadeo	P0
17	Protección de alto / bajo voltaje	2	Parpadeo	P1
18	Protección contra sobrecalentamiento superior del compresor	3	Parpadeo	P2
19	Protección de baja temperatura al aire libre	4	Parpadeo	P3
20	Error de unidad del compresor	5	Parpadeo	P4
21	Modo de conflicto	6	Parpadeo	P5
22	Compresor de baja presión de protección	7	Parpadeo	P6
23	Error del sensor de IGBT al aire libre	8	Parpadeo	P7
24	Mal funcionamiento de la comunicación de la unidad interior	11	ON	FA

Los usuarios de la Unión Europea deben desechar adecuadamente esta unidad. Este aparato contiene refrigerante y otros materiales potencialmente peligrosos. Al deshacerse de este electrodoméstico, la ley exige una recolección y tratamiento especiales. **NO elimine** este producto como basura doméstica o basura municipal sin clasificar.

Al desechar este dispositivo, tiene las siguientes opciones:

- Deseche el artefacto en la instalación municipal designada de recolección de desechos electrónicos.
- Al comprar un electrodoméstico nuevo, el minorista recuperará el aparato viejo sin cargo.
- El fabricante también recuperará el antiguo aparato sin cargo.
- Vender el electrodoméstico a distribuidores certificados de chatarra.

NOTA: La eliminación de este electrodoméstico en el bosque u otro entorno natural pone en peligro su salud y es perjudicial para el medio ambiente. Las sustancias peligrosas pueden filtrarse en el agua subterránea y entrar en la cadena alimenticia.



El diseño y las especificaciones están sujetos a cambios sin previo aviso para la mejora del producto. Consulte con su distribuidor o el fabricante para obtener más detalles.



OFICINA CENTRAL
Blasco de Garay, 4-6
08960 Sant Just Desvern
(Barcelona)
Tel. 93 480 33 22
<http://home.frigicoll.es/>
<http://www.kaysun.es/>

MADRID
Senda Galiana, 1
Polígono Industrial Coslada
28820 Coslada (Madrid)
Tel. 91 669 97 01
Fax. 91 674 21 00
madrid@frigicoll.es