

# frigicoll

## GUIDE DE L'UTILISATEUR

---

### WATTMÈTRE

DTS 634/ DTS 636 (K01-WATT)



Conservez-le afin de vous y reporter ultérieurement.  
Merci d'avoir acheté notre climatiseur. Avant d'utiliser, veuillez lire attentivement ce manuel.

## Ampèremètre digital K01-WATT

L'ampèremètre digital DTS 634/ DTS 636 (K01-WATT) est un dispositif servant à calculer la consommation d'énergie de l'unité extérieure et transmettre l'information si nécessaire.



- ☑ Fonctionnement continu sans avoir besoin de réglages.
- ☑ Grande précision.
- ☑ Fonctionne dans une large gamme de températures de travail, comprises entre 35 °C et 55 °C.
- ☑ Possibilité de monter dans des unités extérieures.

### Câblage de l'ampèremètre digital

L'ampèremètre comporte deux types de ports. L'un est le port d'alimentation utilisé pour calculer le flux de courant à travers celui-ci. L'autre est le port de signal O, A, E utilisé pour envoyer les signaux à l'autre appareil. Les deux types de port doivent être connectés et sécurisés avant utilisation.

#### 1) Un système triphasé à quatre fils avec transformateur de courant

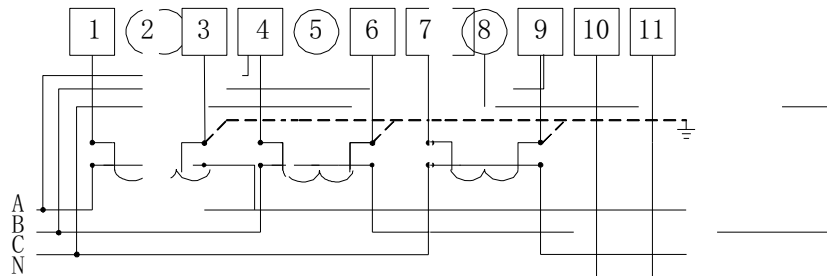

#### 2) Système triphasé à trois fils avec transformateur de courant

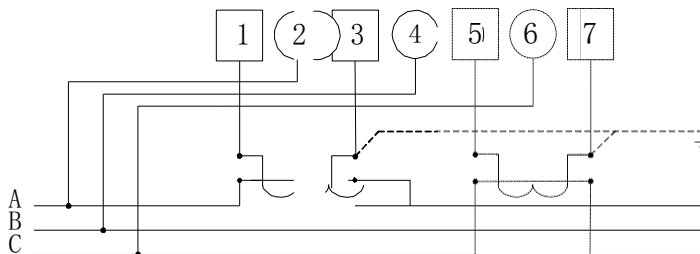

#### 3) Système triphasé à quatre fils

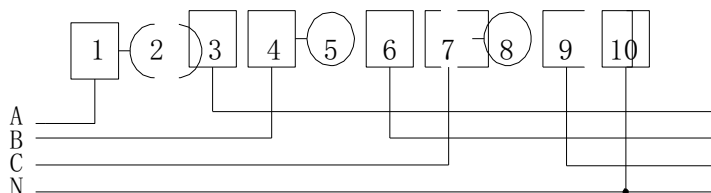

## 4) Système triphasé à trois fils avec transformateur de courant et transformateur de tension

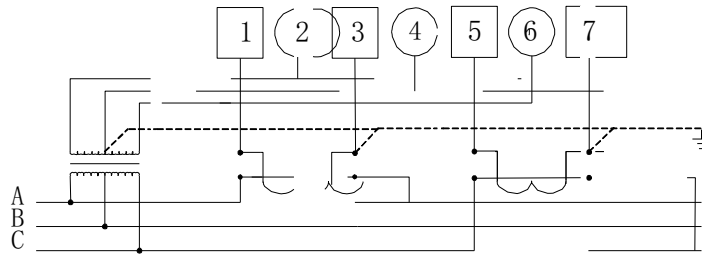

## Installation

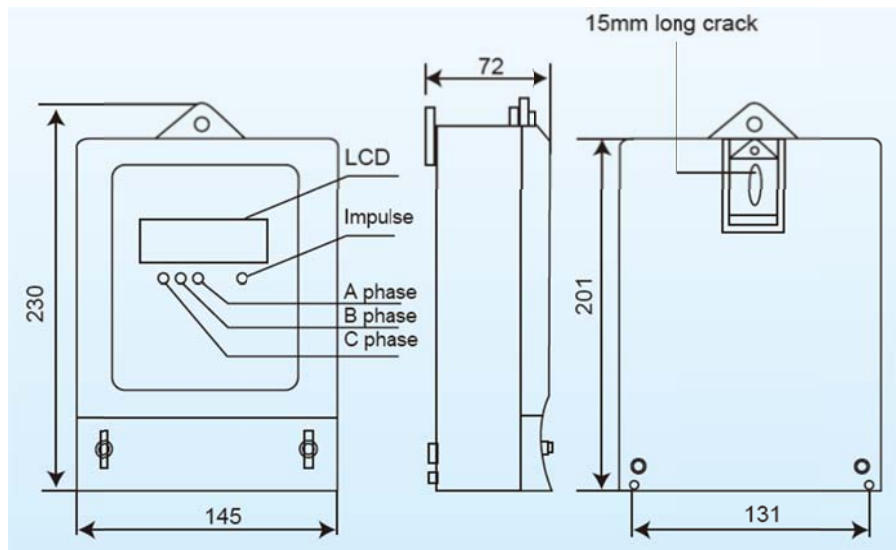

**Remarques:** L'ampèremètre est un appareil optionnel. Sans ce dispositif, le système de climatisation central est également capable de fonctionner normalement.

Si les utilisateurs souhaitent effectuer la fonction de calcul du taux de réseau, cet appareil est nécessaire. Chaque unité extérieure doit correspondre à un ampèremètre. N'oubliez pas d'attacher les bornes de ligne d'alimentation et les bornes de ligne de signal avant utilisation.

# frigicoll

## MAIN OFFICE

Blasco de Garay, 4-6  
08960 Sant Just Desvern  
(Barcelona)  
Tel. +34 93 480 33 22  
<http://home.frigicoll.es/>

## OFICINA CENTRAL

Blasco de Garay, 4-6  
08960 Sant Just Desvern  
(Barcelona)  
Tel. 93 480 33 22  
<http://home.frigicoll.es/>

## BUREAU CENTRAL

Blasco de Garay, 4-6  
08960 Sant Just Desvern  
(Barcelona)  
Tel. +34 93 480 33 22  
<http://home.frigicoll.es/>